



MCA
КОМПОЗИТ

ООО «НПК МСА»
unicont.com

msacomposite.com

MCA Композит

Альбом судового комплектующего
оборудования

Композитная мебель

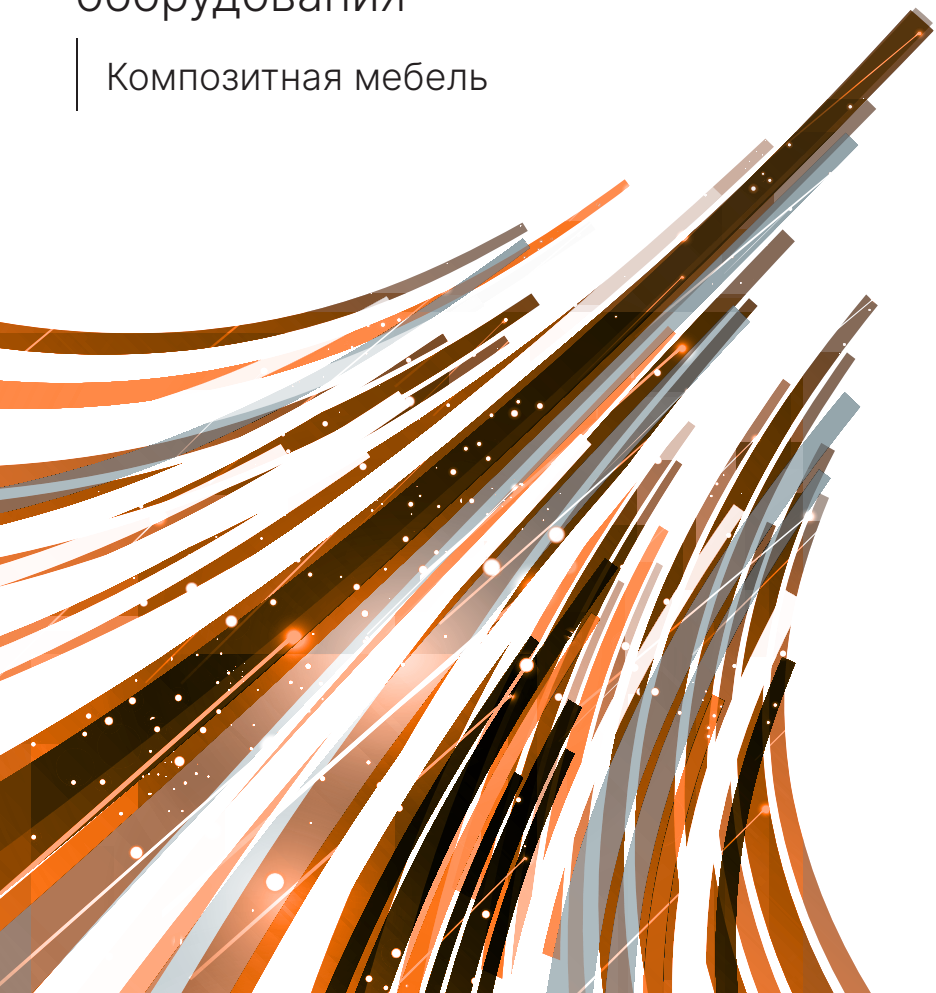



СОДЕРЖАНИЕ

СТОЛ ОБЕДЕННЫЙ.....	9
СТОЛ ОБЕДЕННЫЙ.....	10
СТОЛ ПРЕДДИВАННЫЙ.....	12
СТОЛ КАЮТНЫЙ.....	13
СТОЛ ПИСЬМЕННЫЙ.....	14
СТОЛ ПИСЬМЕННЫЙ.....	15
СТОЛ ПИСЬМЕННЫЙ.....	16
СТОЛ ПИСЬМЕННЫЙ.....	17
СТОЛ ПИСЬМЕННЫЙ.....	18
СТОЛ ПИСЬМЕННЫЙ.....	19
СТОЛ ШАХМАТНЫЙ.....	20
СТОЛ ДЛЯ ЗАНЯТИЙ.....	21
СТОЛ ТУАЛЕТНЫЙ.....	22
СТОЛ КОМПЬЮТЕРНЫЙ.....	23
СТОЛ ДЛЯ ХРОНОМЕТРА.....	24
СТОЛ ШТУРМАНСКИЙ.....	25
СТОЛ ШТУРМАНСКИЙ.....	26
СТОЛ ШТУРМАНСКИЙ.....	27
СТОЛ ШТУРМАНСКИЙ.....	28
СТОЛ ШТУРМАНСКИЙ.....	29
СТОЛ ШТУРМАНСКИЙ.....	30
СТОЛ ШТУРМАНСКИЙ.....	31
СТОЛ ШТУРМАНСКИЙ.....	32
СТОЛ ОБЕДЕННЫЙ.....	33
СТОЛ ОБЕДЕННЫЙ.....	34
СТОЛ ПРЕДДИВАННЫЙ.....	36
СТОЛ КАЮТНЫЙ.....	37
СТОЛ ПИСЬМЕННЫЙ.....	38
СТОЛ ПИСЬМЕННЫЙ.....	39
СТОЛ ПИСЬМЕННЫЙ.....	40
СТОЛ ПИСЬМЕННЫЙ.....	41
СТОЛ ПИСЬМЕННЫЙ.....	42
СТОЛ ТУАЛЕТНЫЙ.....	43
СТОЛ ДЛЯ ЗАНЯТИЙ.....	44
СТОЛ ДЛЯ ХРОНОМЕТРА.....	45
ШКАФ ДЛЯ ПЛАТЬЯ.....	46
ШКАФ ДЛЯ ПЛАТЬЯ.....	47
ШКАФ ДЛЯ ПЛАТЬЯ.....	48
ШКАФ ДЛЯ ПЛАТЬЯ.....	49
ШКАФ ДЛЯ КИТЕЛЕЙ.....	50
ШКАФ ДЛЯ КОСТЮМОВ И БЕЛЬЯ.....	51
ШКАФ ДЛЯ КОСТЮМОВ И БЕЛЬЯ.....	52
ШКАФ ДЛЯ КОСТЮМОВ И БЕЛЬЯ.....	53
ШКАФ ДЛЯ ПЛАТЬЯ.....	54
ШКАФ ДЛЯ РАБОЧЕГО ПЛАТЬЯ.....	55
ШКАФ ДЛЯ РАБОЧЕГО ПЛАТЬЯ.....	56
ШКАФ ДЛЯ РАБОЧЕГО ПЛАТЬЯ.....	57
ШКАФ КАНЦЕЛЯРСКИЙ.....	58
ШКАФ ДЛЯ СИГНАЛЬНЫХ ФЛАГОВ.....	59
ШКАФ ДЛЯ ТЕХНИЧЕСКИХ СРЕДСТВ.....	60
ШКАФ ДЛЯ СПАСАТЕЛЬНЫХ ЖИЛЕТОВ.....	61
ШКАФ ДЛЯ КНИГ.....	62

ШКАФ ДЛЯ КНИГ.....	63
ШКАФ ДЛЯ КНИГ.....	64
ШКАФ НИЗКИЙ.....	65
ШКАФ НИЗКИЙ.....	66
ШКАФ НИЗКИЙ.....	67
ШКАФ НИЗКИЙ.....	68
ШКАФ КОМБЕНИРОВАННЫЙ	69
ШКАФ КОМБЕНИРОВАННЫЙ	70
ШКАФ ДЛЯ ПОСУДЫ.....	71
ШКАФ ДЛЯ ПОСУДЫ.....	72
ШКАФ ДЛЯ ТЕХНИЧЕСКОЙ ДОКУМЕНТАЦИИ.....	73
ШКАФ МЕДИЦИНСКИЙ.....	74
ШКАФ УГЛОВОЙ.....	75
ШКАФ ДЛЯ ТУАЛЕТНЫХ ПРИНАДЛЕЖНОСТЕЙ	76
ШКАФ ДЛЯ ЛИЧНЫХ ВЕЩЕЙ.....	77
ШКАФ ДЛЯ ОБУВИ I.....	78
ШКАФ С ЯЩИКАМИ	79
ШКАФ-БАР	80
ШКАФ ДЛЯ КЛЮЧЕЙ	81
БУФЕТ	82
ШКАФ ДЛЯ ПЛАТЬЯ.....	83
ШКАФ ДЛЯ ПЛАТЬЯ.....	84
ШКАФ ДЛЯ ПЛАТЬЯ.....	85
ШКАФ ДЛЯ КИТЕЛЕЙ.....	86
ШКАФ ДЛЯ КОСТЮМОВ И БЕЛЬЯ.....	87
ШКАФ ДЛЯ КОСТЮМОВ И БЕЛЬЯ.....	88
ШКАФ ДЛЯ ПЛАТЬЯ И БЕЛЬЯ.....	89
ШКАФ ДЛЯ ПЛАТЬЯ И БЕЛЬЯ.....	90
ШКАФ ДЛЯ ПЛАТЬЯ.....	91
ШКАФ ДЛЯ ПЛАТЬЯ.....	92
ШКАФ ДЛЯ РАБОЧЕГО ПЛАТЬЯ.....	93
ШКАФ ДЛЯ РАБОЧЕГО ПЛАТЬЯ.....	94
ШКАФ ДЛЯ ОБУВИ I.....	95
ШКАФ ДЛЯ ЛИЧНЫХ ВЕЩЕЙ.....	96
ШКАФ КАНЦЕЛЯРСКИЙ.....	97
ШКАФ ДЛЯ КНИГ.....	98
ШКАФ ДЛЯ КНИГ.....	99
ШКАФ ДЛЯ КНИГ.....	100
ШКАФ НИЗКИЙ.....	101
ШКАФ НИЗКИЙ.....	102
ШКАФ НИЗКИЙ.....	103
ШКАФ НИЗКИЙ.....	104
ШКАФ С ЯЩИКАМИ	105
ШКАФ КОМБЕНИРОВАННЫЙ	106
ШКАФ КОМБЕНИРОВАННЫЙ	107
ШКАФ УГЛОВОЙ.....	108
ШКАФ-БАР	109
ШКАФ ДЛЯ ПОСУДЫ.....	110
ШКАФ ДЛЯ ПОСУДЫ.....	111
ШКАФ ДЛЯ СИГНАЛЬНЫХ ФЛАГОВ	112
ШКАФ ДЛЯ СПАСАТЕЛЬНЫХ ЖИЛЕТОВ	113
ШКАФ ДЛЯ ТЕХНИЧЕСКИХ СРЕДСТВ.....	114

ШКАФ ДЛЯ ТЕХНИЧЕСКОЙ ДОКУМЕНТАЦИИ.....	115
ШКАФ МЕДИЦИНСКИЙ.....	116
ШКАФ ДЛЯ РАБОЧЕГО ПЛАТЬЯ.....	117
ШКАФ ДЛЯ ТУАЛЕТНЫХ ПРИНАДЛЕЖНОСТЕЙ.....	118
ШКАФ ДЛЯ КЛЮЧЕЙ.....	119
БУФЕТ.....	120
СЕКЦИЯ ДЛЯ КНИГ.....	121
СЕКЦИЯ С ЯЩИКАМИ.....	122
СЕКЦИЯ С РАСПАШНОЙ ДВЕРЬЮ.....	123
СЕКЦИЯ С РАСПАШНЫМИ ДВЕРЯМИ.....	124
СЕКЦИЯ С РАЗДВИЖНЫМИ ДВЕРЯМИ.....	125
СЕКЦИЯ С РАЗДВИЖНЫМИ СТЕКЛАМИ.....	126
СЕКЦИЯ ДЛЯ АПТЕЧНОГО ИМУЩЕСТВА.....	127
СЕКЦИЯ ДЛЯ АПТЕЧНОГО ИМУЩЕСТВА.....	128
СЕКЦИЯ ДЛЯ ДЕЗИНФИЦИРУЮЩИХ СРЕДСТВ.....	129
СЕКЦИЯ ДЛЯ КОМПЛЕКТОВ МЕДИЦИНСКОГО ИМУЩЕСТВА.....	130
СЕКЦИЯ ДЛЯ КОМПЛЕКТОВ МЕДИЦИНСКОГО ИМУЩЕСТВА.....	131
СЕКЦИЯ ДЛЯ ЛАБОРАТОРНОГО ИМУЩЕСТВА.....	132
СЕКЦИЯ ДЛЯ ЛЕКАРСТВЕННЫХ СРЕДСТВ.....	133
СЕКЦИЯ ДЛЯ ЛЕКАРСТВЕННЫХ СРЕДСТВ.....	134
СЕКЦИЯ ДЛЯ МЕДИЦИНСКИХ АППАРАТОВ И ПРИБОРОВ.....	135
СЕКЦИЯ ДЛЯ ПЕРЕВЯЗОЧНЫХ И ШОВНЫХ МАТЕРИАЛОВ.....	136
СЕКЦИЯ ДЛЯ ПЕРЕВЯЗОЧНЫХ И ШОВНЫХ МАТЕРИАЛОВ.....	137
СЕКЦИЯ ДЛЯ ПРЕДМЕТОВ УХОДОВ ЗА БОЛЬНЫМИ.....	138
СЕКЦИЯ ДЛЯ ФИЗИОТЕРАПЕВТИЧЕСКОГО ИМУЩЕСТВА.....	139
СЕКЦИЯ ДЛЯ ФОТОЛАБОРАТОРНОГО И РЕНТГЕНОВСКОГО ИМУЩЕСТВА.....	140
СЕКЦИЯ ДЛЯ ХИРУРГИЧЕСКИХ ИНСТРУМЕНТОВ.....	141
СЕКЦИЯ ДЛЯ НОСИЛОК И ШИН.....	142
ТУМБА.....	143
ТУМБОЧКА ПРИКРОВАТНАЯ.....	144
ТУМБОЧКА ПОД ТЕЛЕВИЗОР.....	145
ТУМБОЧКА ПОД ТЕЛЕВИЗОР.....	146
СЕКЦИЯ ДЛЯ КНИГ.....	147
СЕКЦИЯ С ЯЩИКАМИ.....	148
СЕКЦИЯ С РАСПАШНОЙ ДВЕРЬЮ.....	149
СЕКЦИЯ С РАСПАШНЫМИ ДВЕРЯМИ.....	150
СЕКЦИЯ С РАЗДВИЖНЫМИ ДВЕРЯМИ.....	151
СЕКЦИЯ С РАЗДВИЖНЫМИ СТЕКЛАМИ.....	152
СЕКЦИЯ ДЛЯ АПТЕЧНОГО ИМУЩЕСТВА.....	153
СЕКЦИЯ ДЛЯ АПТЕЧНОГО ИМУЩЕСТВА.....	154
СЕКЦИЯ ДЛЯ ДЕЗИНФИЦИРУЮЩИХ СРЕДСТВ.....	155
СЕКЦИЯ ДЛЯ КОМПЛЕКТОВ МЕДИЦИНСКОГО ИМУЩЕСТВА.....	156
СЕКЦИЯ ДЛЯ КОМПЛЕКТОВ МЕДИЦИНСКОГО ИМУЩЕСТВА.....	157

СЕКЦИЯ ДЛЯ ЛАБОРАТОРНОГО ИМУЩЕСТВА	158
СЕКЦИЯ ДЛЯ ЛАБОРАТОРНОГО ИМУЩЕСТВА	159
СЕКЦИЯ ДЛЯ ЛЕКАРСТВЕННЫХ СРЕДСТВ	160
СЕКЦИЯ ДЛЯ МЕДИЦИНСКИХ АППАРАТОВ И ПРИБОРОВ	161
СЕКЦИЯ ДЛЯ ПЕРЕВЯЗОЧНЫХ И ШОВНЫХ МАТЕРИАЛОВ	162
СЕКЦИЯ ДЛЯ ПЕРЕВЯЗОЧНЫХ И ШОВНЫХ МАТЕРИАЛОВ	163
СЕКЦИЯ ДЛЯ ПЕРЕВЯЗОЧНЫХ И ШОВНЫХ МАТЕРИАЛОВ	164
СЕКЦИЯ ДЛЯ ФИЗИОТЕРАПЕВТИЧЕСКОГО ИМУЩЕСТВА	165
СЕКЦИЯ ДЛЯ ФОТОЛАБОРАТОРНОГО И РЕНТГЕНОВСКОГО ИМУЩЕСТВА	166
СЕКЦИЯ ДЛЯ ХИРУРГИЧЕСКИХ ИНСТРУМЕНТОВ	167
СЕКЦИЯ ДЛЯ НОСИЛОК И ШИН	168
ТУМБА	169
ТУМБОЧКА ПРИКРОВАТНАЯ	170
ТУМБОЧКА ПОД ТЕЛЕВИЗОР	171
ТУМБОЧКА ПОД ТЕЛЕВИЗОР	172
ТУМБОЧКА ПОД ТЕЛЕВИЗОР	173
ПОЛКА ДЛЯ КНИГ	174
ПОЛКА ДЛЯ КНИГ	175
ПОЛКА ДЛЯ КНИГ	176
ПОЛКА ДЛЯ КНИГ	177
ПОЛКА ДЛЯ КНИГ	178
ПОЛКА ДЛЯ ТЕЛЕВИЗОРА	179
ПОЛКА ДЛЯ ТЕЛЕВИЗОРА	180
ПОЛКА ДЛЯ ТЕЛЕВИЗОРА	181
ПОЛКА ДЛЯ ТЕЛЕВИЗОРА	182
ПОЛКА ДЛЯ ПРОКЛАДОЧНОГО ИНСТРУМЕНТА	183
ПОЛКА ДЛЯ БЕЛЬЯ	184
ПОЛКА ПОД ЗЕРКАЛО	185
ПОЛКА ПОД ЗЕРКАЛО	186
АПТЕЧКА ПЕРВОЙ ПОМОЩИ	187
ЗЕРКАЛО	188
ЯЩИК ДЛЯ БИНОКЛЯ	189
КРЫШКА	190
КРЫШКА	192
КРЫШКА	194

ОБЩИЕ ПОЛОЖЕНИЯ

1. Настоящий альбом предназначен для использования проектными предприятиями при выборе судовой мебели из композитных материалов кораблей, судов и плавсредств всех типов и назначений.
2. Альбом не может быть использован в качестве единственного исходного материала при разработке конструкторской документации и для ссылок при заказе включенной в альбом судовой мебели композитных материалов. Для этих целей также должны быть использованы технические условия, конструкторская документация на данное изделие.
3. Основные материалы для изготовления мебели: древесностружечная плита облицованная трудногорючим декоративным бумажнослоистым пластиком или плита трёхслойная по ТУ5.966-11586-95. Иные материалы могут применяться по согласованию с заказчиком и должны оговариваться в заказной документации.
4. Цвет и рисунок отделки поверхностей мебели оговаривается при заказе.
5. Все изделия обеспечивают пронос их через проемы диаметром 600 мм и 800 мм или размерами в свету 600x1400 мм, кроме изделий, отдельно оговоренных с заказчиком.
6. Комингсы и крепления по походному в рабочих чертежах мебели не предусмотрены. Функциональные размеры по высоте выдерживаются при комингсе или ножке высотой 130 мм.
7. Общие технические условия по РНМВ.360043.005ТУ.
8. Держатель подлинников чертежей изделий, включенных в альбом судовой мебели из композитных материалов, — ООО «МСА Композит».
9. По мере уточнения или изменения характеристик, а также снятия с производства устаревших, внедрение новых изделий, предприятие ООО «МСА Композит» ежегодно рассылает извещения об изменении альбома. Корректировка производится по состоянию на 1 марта каждого года.

СТОЛ ОБЕДЕННЫЙ

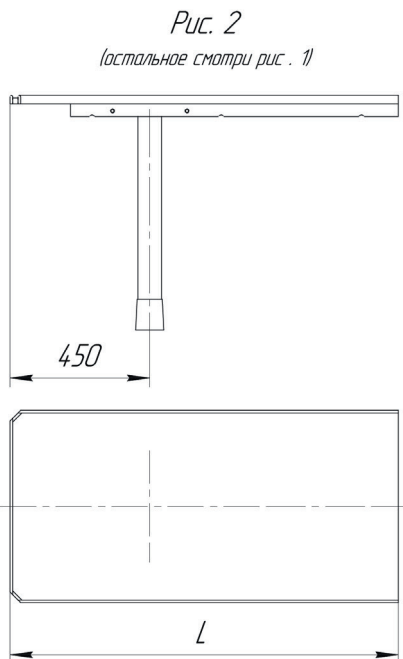
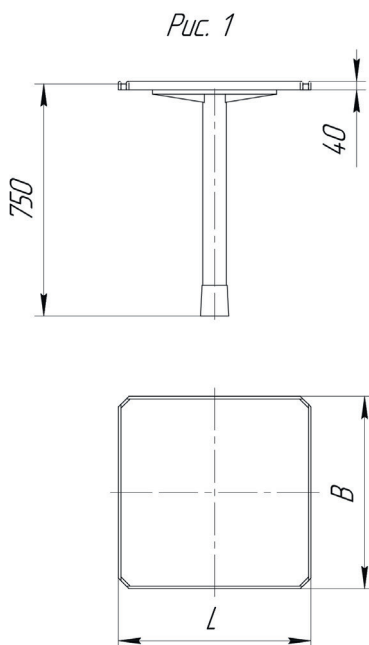

№	Обозначение	L, мм	B, мм	Рис.	Масса, кг
1	РНМВ.324111.003	800	800	1	21,3
2	-02	1000	1000	1	28,2
3	РНМВ.324111.004	1200	500	2	21,9
4	-01	1400	500	2	24,4
5	-02	1800	500	2	29,4
6	-03	1300	600	2	25,5
7	-04	1500	600	2	28,4
8	-05	1300	700	2	28,0
9	-06	1500	700	2	31,2

1. Основные материалы: ДСП, облицованная бумажнослоистым пластиком, сталь
2. Буртик из древесины твердых пород
3. Цвет и рисунок облицовочного пластика оговаривается в заказной документации
4. Покрытие металлических частей: порошковая краска, оговаривается в заказной документации
5. Изделие разборное на крышку и тумбу

СТОЛ ОБЕДЕННЫЙ

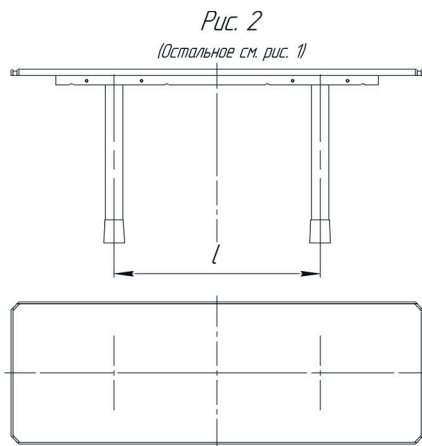
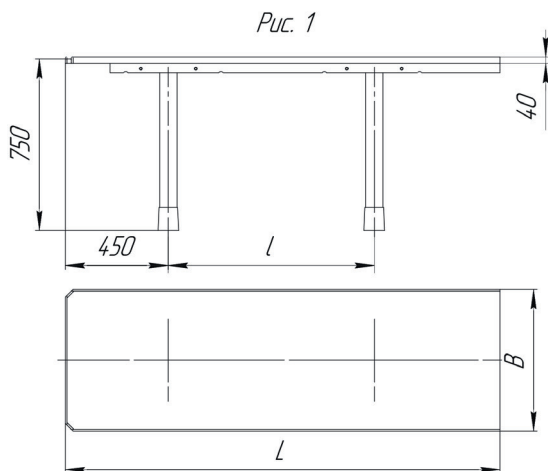

№	Обозначение	L, мм	I, мм	B, мм	Рис.	Масса, кг
1	PHMB.324111.002-01	1900	900	600	1	41,5
2	-02	2100	1100	600	1	44,4
3	-03	1900	900	700	1	45,1
4	-04	2100	1100	700	1	48,3
5	-05	1500	600	830	1	44,1
6	PHMB.324111.001-02	1400	700	500	2	31,2
7	-04	1800	900	500	2	36,2
8	-05	2000	1100	500	2	38,7
9	-06	1100	500	600	2	29,5
10	-07	1700	800	600	2	38,1
11	-08	1200	500	600	2	30,9
12	-09	1400	700	600	2	33,8
13	-11	1800	900	600	2	39,6
14	-12	2000	1100	600	2	42,4
15	-13	2200	1300	600	2	44,8
16	-14	2400	1500	600	2	48,2
17	-15	1200	500	700	2	33,2
18	-16	1400	700	700	2	38,4
19	-17	1600	700	700	2	39,7
20	-18	1800	900	700	2	42,9
21	-19	2000	1100	700	2	46,2
22	-20	2200	1300	700	2	49,4
23	-21	2400	1500	700	2	52,6
24	-22	2600	1700	700	2	55,9
25	-24	3000	2100	700	2	62,4
26	-25	1300	700	800	2	37,3
27	-26	1500	700	800	2	40,9
28	-27	1700	800	800	2	44,5
29	-28	2000	1100	800	2	49,9
30	-30	2400	1500	800	2	57,1
31	-31	2600	1700	800	2	60,7
32	-32	2800	1900	800	2	64,3
33	-34	2100	1200	900	2	55,2

1. Основные материалы: ДСП, облицованная бумажнослоистым пластиком, сталь
2. Буртик из древесины твердых пород
3. Покрытие металлических частей: порошковая краска, цвет черный: цвет и рисунок облицовочного пластика оговаривается в заказной документации
4. Изделия разборные на крышку и тумбы

СТОЛ ПРЕДДИВАННЫЙ

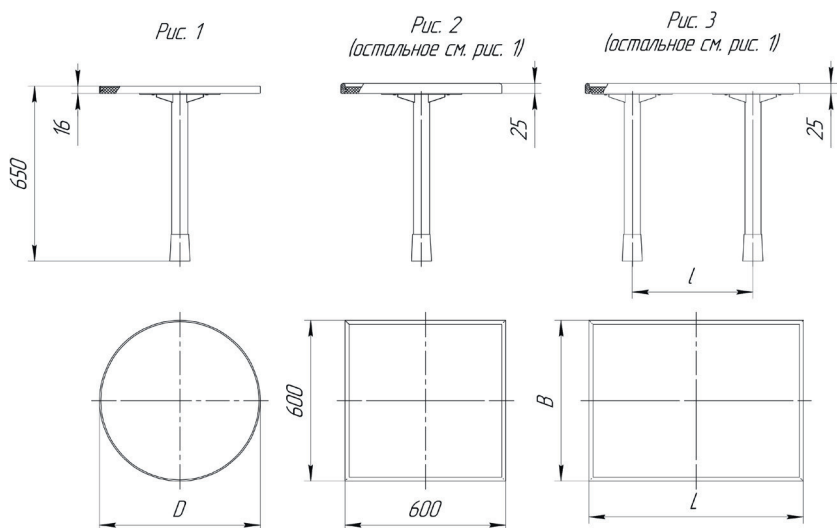

№	Обозначение	D, мм	L, мм	l, мм	B, мм	Рис.	Масса, кг
1	РНМВ.324111.003	500	—	—	—	1	11,2
2	-02	800	—	—	—	1	15,2
3	РНМВ.324111.004	1000	—	—	—	1	20,4
4	-01	—	—	—	—	2	12,6
5	-02	—	800	450	500	3	19,0
6	-03	—	1000	600	500	3	20,9
7	-04	—	1200	800	500	3	22,8
8	-05	—	1400	100	600	3	27,3

1. Основные материалы: ДСП, облицованная бумажнослоистым пластиком, сталь
2. Буртик из древесины твердых пород
3. Цвет и рисунок облицовочного пластика оговаривается в заказной документации
4. Покрытие металлических частей: порошковая краска, оговаривается в заказной документации
5. Изделие разборное на крышку и тумбу

СТОЛ КАЮТНЫЙ

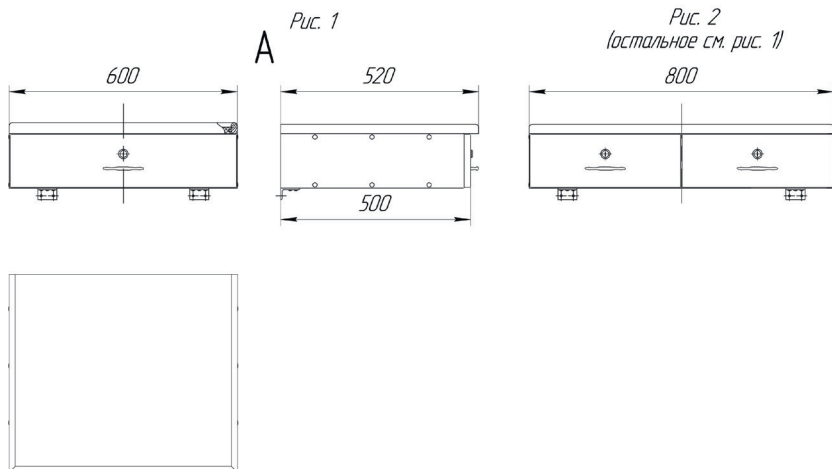

№	Обозначение	Рис.	Масса, кг
1	РНМВ.324112.003	1	17,6
2	-01	2	24,5

1. Основные материалы: ДСП, облицованная бумажнослоистым пластиком
2. Стационарный буртик из древесины твердых пород
3. Цвет и рисунок облицовочного пластика оговаривается в заказной документации
4. Крепление изделий к палубе на ножках определяется монтажным чертежом, ножки по черт. РНМВ.320526.001-09 заказываются отдельно.
5. Изделие неразборное

СТОЛ ПИСЬМЕННЫЙ



Рис. 2
(остальное см. рис. 1)



№	Обозначение	Рис.	Исполнение	Масса, кг
1	РНМВ.324112.001	1	Изображено	39,3
2	-01	1	Зеркально	39,3
3	-02	2	Изображено	50,2
4	-03	2	Зеркально	50,2

1. Основные материалы: ДСП, облицованная бумажнослоистым пластиком
2. Стационарный буртик из древесины твердых пород
3. Цвет и рисунок облицовочного пластика оговаривается в заказной документации
4. В верхней части тумбы установлен выдвижной пенал для канцелярских принадлежностей
5. В тумбе может быть установлен центральный замок, установка замка оговаривается в заказной документации
6. Крепление изделия к палубе (на ножке или на ножке и комингсе) определяется монтажным чертежом, «Ножка и ее установка», черт. РНМВ.320526.001-07; -11 заказываются отдельно
7. Изделие разборное на крышку и тумбу

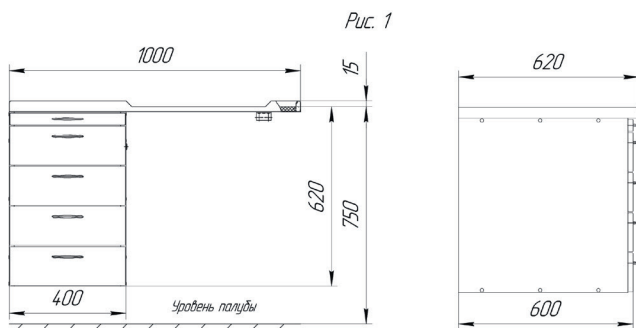
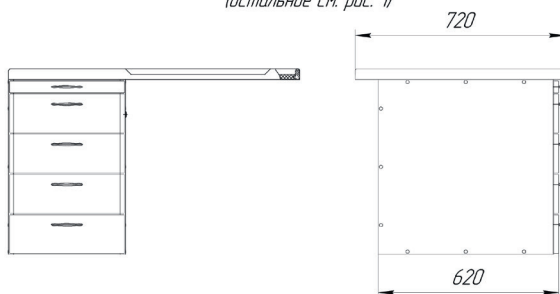
СТОЛ ПИСЬМЕННЫЙ

Рис. 1

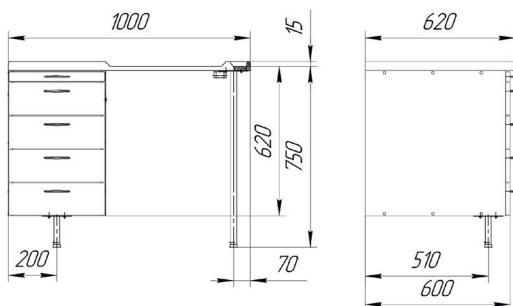
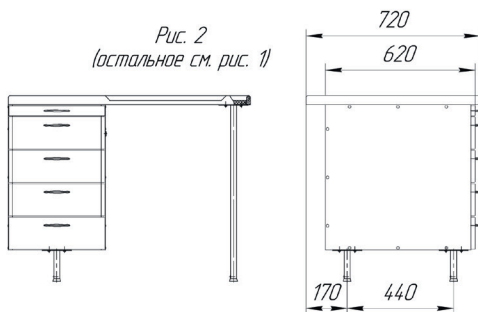
Рис. 2
(остальное см. рис. 1)

№	Обозначение	Рис.	Исполнение	Масса, кг
1	РНМВ.324112.007	1	Изображено	40,8
2	-01	1	Зеркально	40,8
3	-02	2	Изображено	53,1
4	-03	2	Зеркально	53,1

1. Основные материалы: ДСП, облицованная бумажнослоистым пластиком
2. Стационарный буртик из древесины твердых пород
3. Цвет и рисунок облицовочного пластика оговаривается в заказной документации
4. В верхней части тумбы установлен выдвижной пенал для канцелярских принадлежностей
5. В тумбе может быть установлен центральный замок, установка замка оговаривается в заказной документации
6. Изделие разборное на крышку и тумбу

СТОЛ ПИСЬМЕННЫЙ

Рис. 1

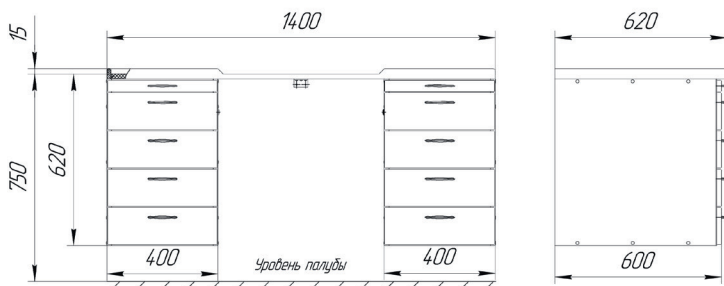
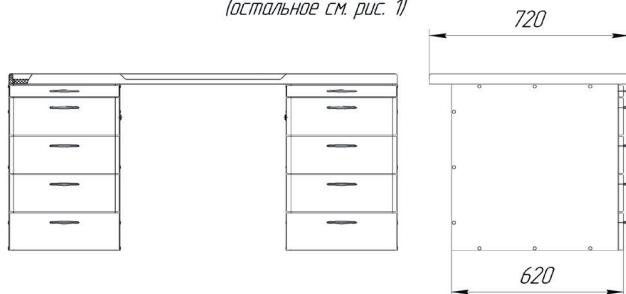
 Рис. 2
 (остальное см. рис. 1)

№	Обозначение	Рис.	Масса, кг
1	РНМВ.324112.002	1	74,1
2	-01	2	94,6

1. Основные материалы: ДСП, облицованная бумажнослоистым пластиком
2. Стационарный буртик из древесины твердых пород
3. Цвет и рисунок облицовочного пластика оговаривается в заказной документации
4. В верхней части тумбы установлен выдвигающийся пенал для канцелярских принадлежностей
5. В тумбе может быть установлен центральный замок, установка замка оговаривается в заказной документации
6. Крепление изделия к палубе (на ножке или на ножке и комингсе) определяется монтажным чертежом, «Ножка и ее установка», черт. РНМВ.320526.001-07; заказываются отдельно
7. Изделие разборное на крышку и тумбу

СТОЛ ПИСЬМЕННЫЙ

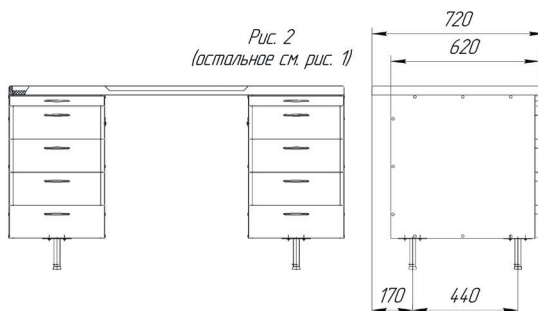
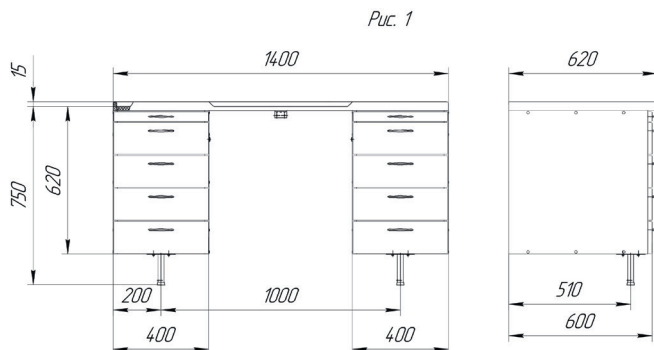

№	Обозначение	Рис.	Масса, кг
1	РНМВ.324112.008	1	75,0
2	-01	2	96,3

1. Основные материалы: ДСП, облицованная бумажнослоистым пластиком
2. Стационарный буртик из древесины твердых пород
3. Цвет и рисунок облицовочного пластика оговаривается в заказной документации
4. В верхней части тумбы установлен выдвижной пенал для канцелярских принадлежностей
5. В тумбе может быть установлен центральный замок, установка замка оговаривается в заказной документации
6. Крепление изделия к палубе (на ножке или на ножке и комингсе) определяется монтажным чертежом, «Ножка и ее установка», черт. РНМВ.320526.001-07; заказываются отдельно
7. Изделие разборное на крышку и тумбу

СТОЛ ПИСЬМЕННЫЙ

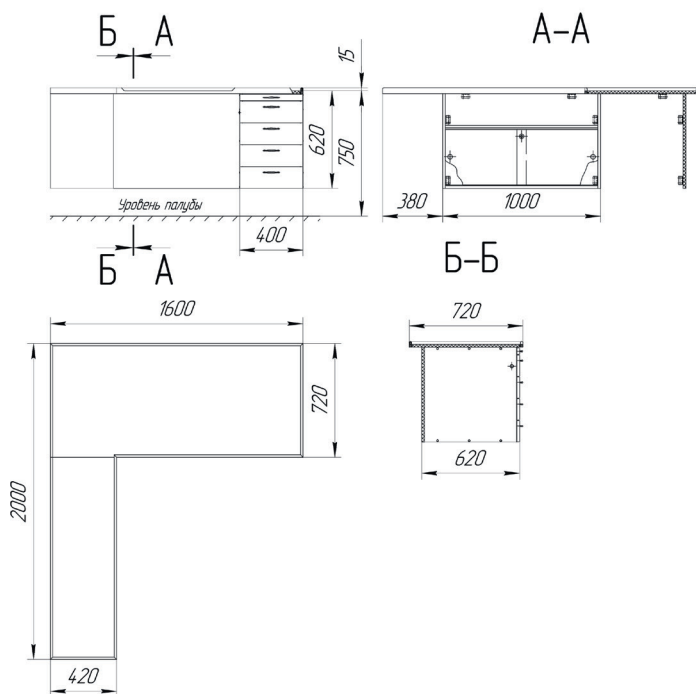

№	Обозначение	Исполнение	Масса, кг
1	РНМВ.324112.012	Изображено	97,7
2	-01	Зеркально	97,7

1. Основные материалы: ДСП, облицованная бумажнослоистым пластиком
2. Стационарный буртик из древесины твердых пород
3. Цвет и рисунок облицовочного пластика оговаривается в заказной документации
4. В верхней части тумбы установлен выдвижной пенал для канцелярских принадлежностей
5. В тумбе может быть установлен центральный замок, установка замка оговаривается в заказной документации
6. Крепление изделия к палубе (на ножке или на ножке и комингсе) определяется монтажным чертежом, «Ножка и ее установка», черт. РНМВ.320526.001-07; заказываются отдельно
7. Изделие разборное на тумбу, секцию с раздвижными дверями, стенку заднюю и крышки

СТОЛ ПИСЬМЕННЫЙ

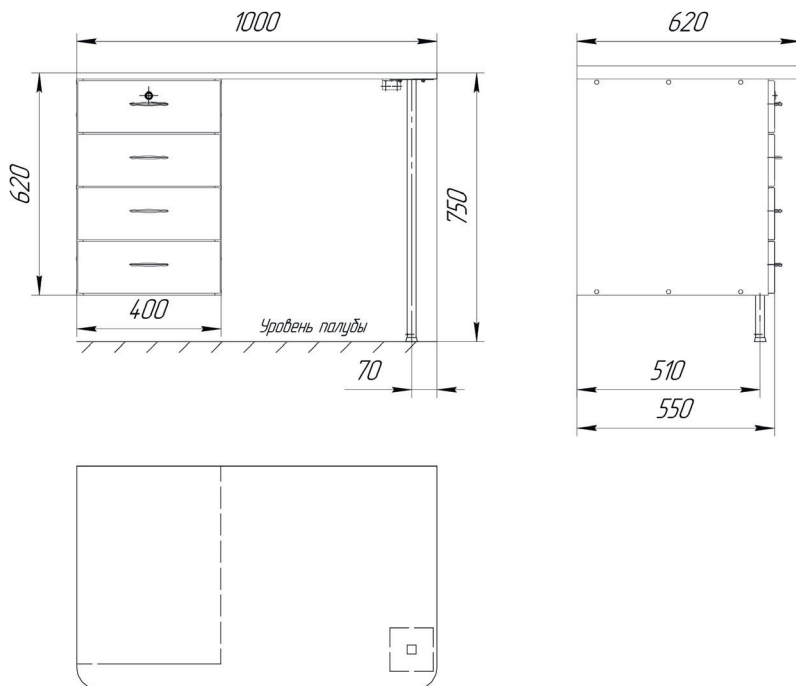

№	Обозначение	Исполнение	Масса, кг
1	PHMB.324112.021	Изображено	43,5
2	-01	Зеркально	43,5

1. Основные материалы: ДСП, облицованная бумажнослоистым пластиком
2. Цвет и рисунок облицовочного пластика оговаривается в заказной документации
3. В тумбе может быть установлен центральный замок, установка замка оговаривается в заказной документации
4. Крепление изделия к палубе (на ножке или на ножке и комингсе) определяется монтажным чертежом, «Ножка и ее установка», черт. PHMB.320526.001; -04 заказываются отдельно
5. Возможна поставка изделия с металлическим комингсом h=130 мм, устанавливаемым на палубе в качестве элемента насыщения, поставка комингса оговаривается при заказе
6. Изделие разборное на крышку и тумбу

СТОЛ ШАХМАТНЫЙ

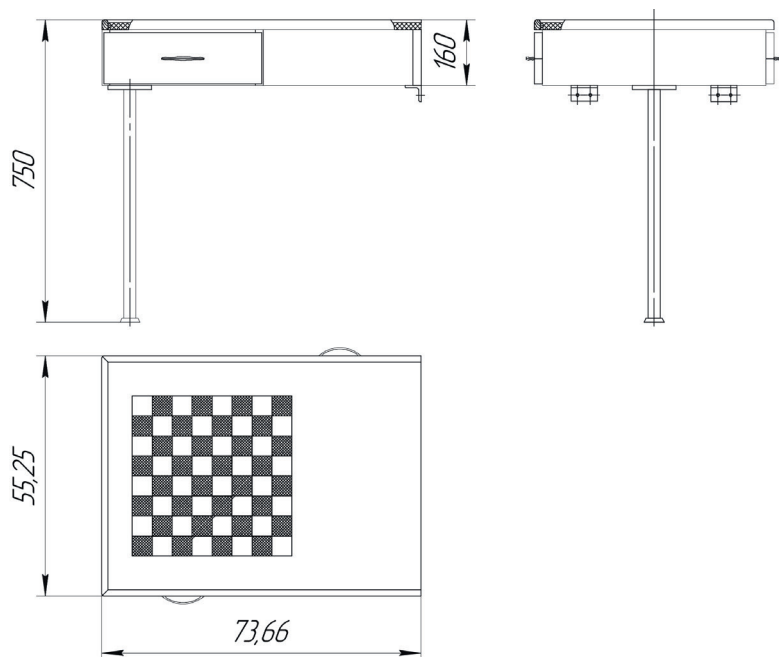

№	Обозначение	Масса, кг
1	РНМВ.324139.001	26,1

1. Основные материалы: ДСП, облицованная бумажнослоистым пластиком
2. Цвет и рисунок облицовочного пластика оговаривается в заказной документации
3. Материал ножки: сталь; покрытие: порошковая краска, цвет — чёрный
4. Облицовка крышк: строганный шпон
5. Изделие разборное на подстолье и ножку

СТОЛ ДЛЯ ЗАНЯТИЙ

Рис. 1

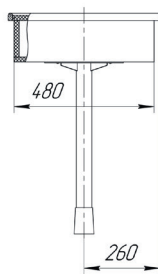
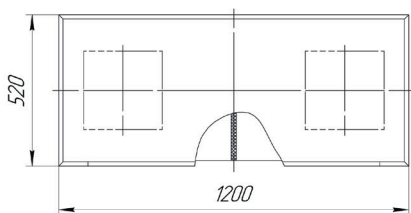
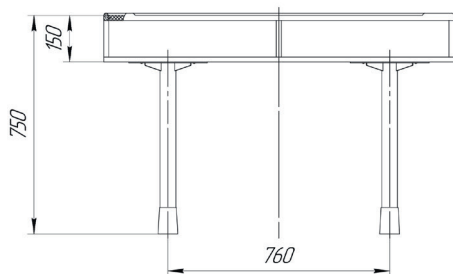
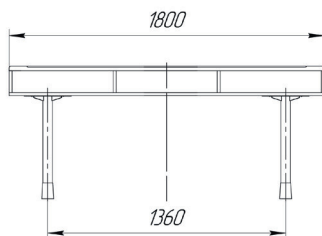
Рис. 2
(остальное см. рис. 1)

№	Обозначение	Рис.	Масса, кг
1	РНМВ.324122.001	1	33,9
2	РНМВ.324122.002	2	43,4

1. Основные материалы: ДСП, облицованная бумажнослоистым пластиком, сталь
2. Цвет и рисунок облицовочного пластика оговаривается в заказной документации
3. Покрытие металлических частей: порошковая краска, оговаривается в заказной документации
4. Изделия разборные на подстолье и тумбы

СТОЛ ТУАЛЕТНЫЙ



Рис. 2 – изображено
 Рис. 3 – зеркально
 Остальное см. рис. 1



№	Обозначение	Рис.	Масса, кг
1	РНМВ.324122.001	1	10,7
2	РНМВ.324122.002	2	31,7
3	-01	3	31,7

1. Основные материалы: ДСП, облицованная бумажнослоистым пластиком
2. Цвет и рисунок облицовочного пластика оговаривается в заказной документации
3. Под козырёк подстоля может бвтустановлен светильник, на откидной крышке установлено зеркало
4. Крепление подстоля на ножках к палубе определяется монтажным чертежом «Ножка и ее установка», черт. РНМВ.320526.001-09; заказываются отдельно
5. Изделие по рис. 1 — неразборное, по рис 2; 3 — разборное на тумбу, подстоле и крышки

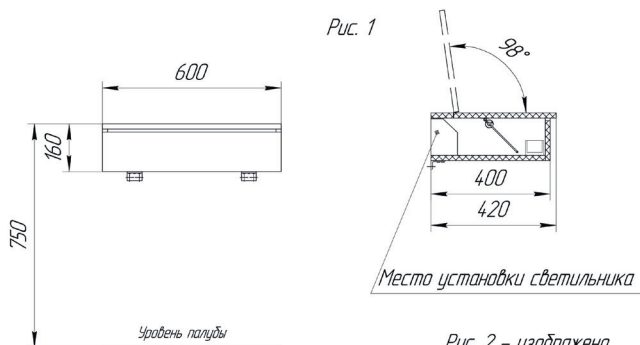
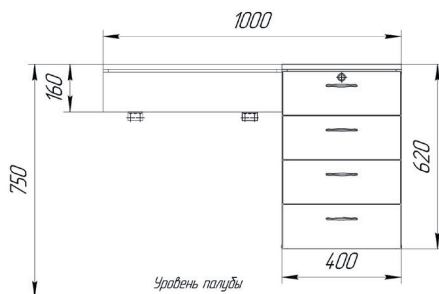
СТОЛ КОМПЬЮТЕРНЫЙ

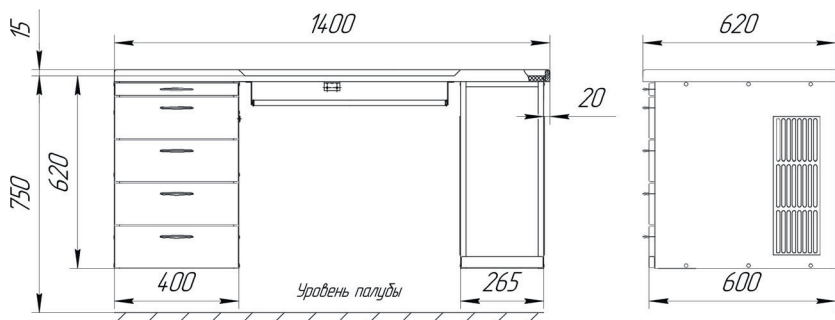

№	Обозначение	Исполнение	Масса, кг
1	PHMB.324133.001	Изображено	56,7
2	-01	Зеркально	56,7

1. Основные материалы: ДСП, облицованная бумажнослоистым пластиком
2. Цвет и рисунок облицовочного пластика оговаривается в заказной документации
3. В тумбе может быть установлен центральный замок, установка замка оговаривается в заказной документации
4. В ящике тумбы установлены скрепки для размещения компакт-дисков
5. Установка монитора и системного блока производится «по месту»
6. Крепление изделия к палубе (на ножках или на комингсе) определяется монтажным чертежом, «Ножка и ее установка», черт. PHMB.320526.001-07 заказываются отдельно
7. Изделие разборное на крышку и тумбу

СТОЛ ДЛЯ ХРОНОМЕТРА

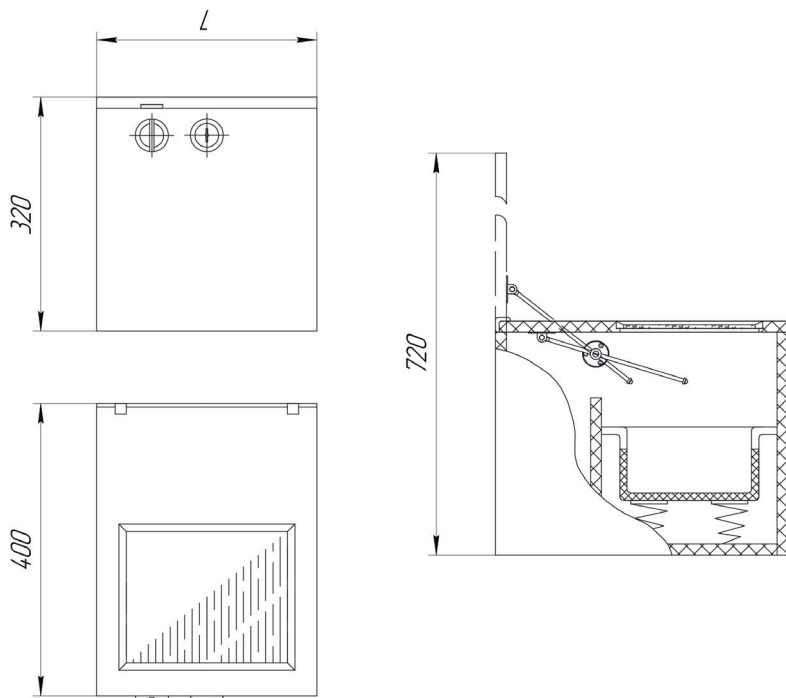

№	Обозначение	L, мм	Количество хронометров	Масса, кг
1	PHMB.324139.010	300	1	9,7
2	PHMB.324139.011	600	2	15,6
3	PHMB.324139.012	800	3	19,8

1. Основные материалы: ДСП, облицованная бумажнослоистым пластиком
2. Цвет и рисунок облицовочного пластика оговаривается в заказной документации
3. Изделия неразборные

СТОЛ ШТУРМАНСКИЙ

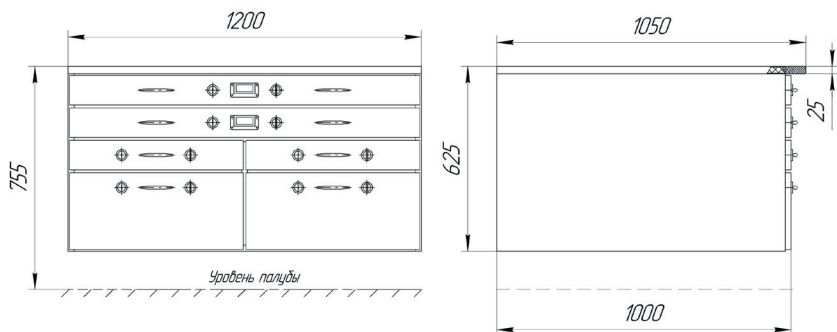

№	Обозначение	Масса, кг
1	РНМВ.324139.002	164,5

1. Основные материалы: ДСП, облицованная бумажнослоистым пластиком
2. Материал крышки: столярная плита, облицованная бумажнослоистым пластиком
3. Цвет и рисунок облицовочного пластика оговаривается в заказной документации
4. В нижние ящичке стола могут быть установлены ящички-сейфы, черт, РНМВ.324772.002, заказываются отдельно
5. Изделие разборное на секцию для карт и крышку

СТОЛ ШТУРМАНСКИЙ

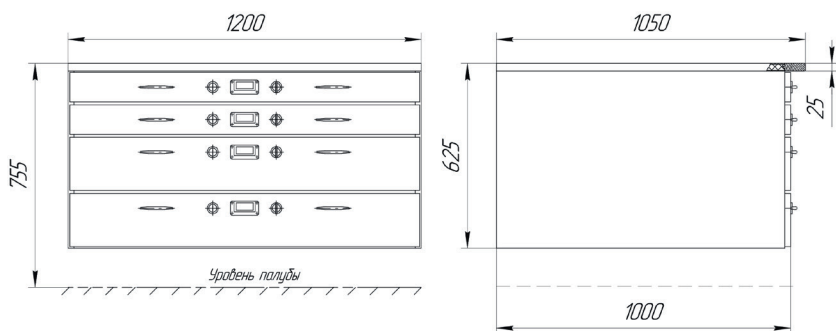

№	Обозначение	Масса, кг
1	РНМВ.324139.003	141,7

1. Основные материалы: ДСП, облицованная бумажнослоистым пластиком
2. Материал крышки: столярная плита, облицованная бумажнослоистым пластиком
3. Цвет и рисунок облицовочного пластика оговаривается в заказной документации
4. В нижние ящике стола могут быть установлены ящики-сейфы, черт, РНМВ.324772.002, заказываются отдельно
5. Изделие разборное на секцию для карт и крышку

СТОЛ ШТУРМАНСКИЙ

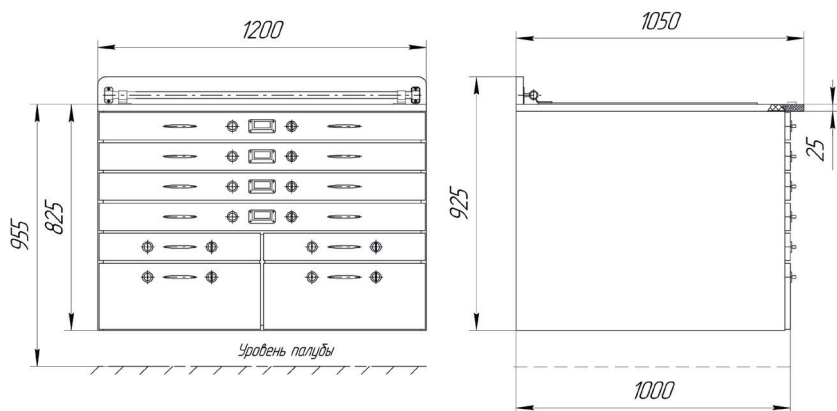

№	Обозначение	Масса, кг
1	РНМВ.324139.004	164,5

1. Основные материалы: ДСП, облицованная бумажнослоистым пластиком
2. Материал крышки: столярная плита, облицованная бумажнослоистым пластиком
3. Цвет и рисунок облицовочного пластика оговаривается в заказной документации
4. В нижние ящичке для карт могут быть установлены ящички-сейфы, черт, РНМВ.324772.001-01, заказываются отдельно
5. В нижние ящичке стола могут быть установлены ящички-сейфы, черт, РНМВ.324772.002, заказываются отдельно
6. Изделие разборное на секцию для карт и крышку

СТОЛ ШТУРМАНСКИЙ

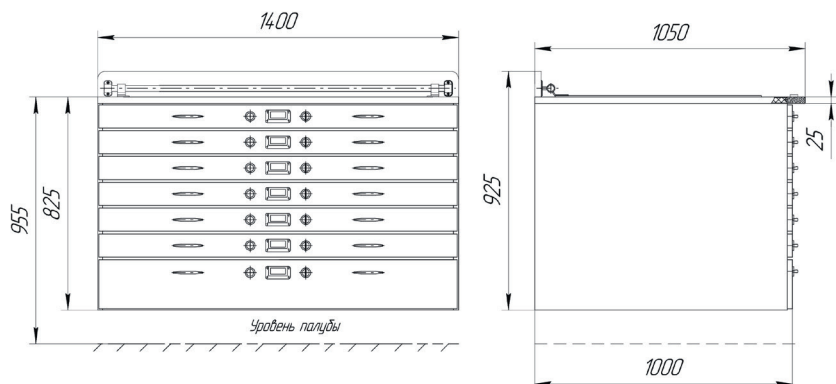

№	Обозначение	Масса, кг
1	РНМВ.324139.005	164,5

1. Основные материалы: ДСП, облицованная бумажнослоистым пластиком
2. Материал крышки: столыная плита, облицованная бумажнослоистым пластиком
3. Цвет и рисунок облицовочного пластика оговаривается в заказной документации
4. В нижние ящике для карт могут быть установлены ящики-сейфы, черт, РНМВ.324772.001-01, заказываются отдельно
5. В нижние ящике стола могут быть установлены ящики-сейфы, черт, РНМВ.324772.002, заказываются отдельно
6. Изделие разборное на секцию для карт и крышку

СТОЛ ШТУРМАНСКИЙ

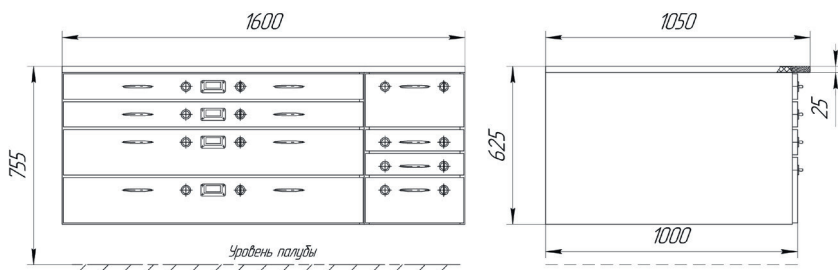

№	Обозначение	Исполнение	Масса, кг
1	РНМВ.324139.006	Изображено	164,5
2	-01	Зеркально	164,5

1. Основные материалы: ДСП, облицованная бумажнослоистым пластиком
2. Материал крышки: столярная плита, облицованная бумажнослоистым пластиком
3. Цвет и рисунок облицовочного пластика оговаривается в заказной документации
4. В нижние ящики стола могут быть установлены ящики-сейфы, черт
5. РНМВ.324772.002, заказываются отдельно
6. Изделие разборное на секцию и крышку

СТОЛ ШТУРМАНСКИЙ

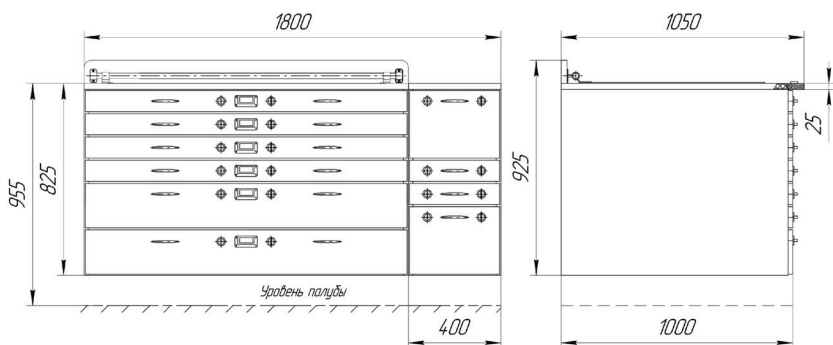

№	Обозначение	Исполнение	Масса, кг
1	РНМВ.324139.007	Изображено	314,5
2	-01	Зеркально	314,5

1. Основные материалы: ДСП, облицованная бумажнослоистым пластиком
2. Материал крышки: столярная плита, облицованная бумажнослоистым пластиком
3. Цвет и рисунок облицовочного пластика оговаривается в заказной документации
4. В нижние ящике для карт могут быть установлены ящики-сейфы, черт, НМВ.324772.002, заказываются отдельно
5. Изделие разборное на секцию для карт и крышку

СТОЛ ШТУРМАНСКИЙ

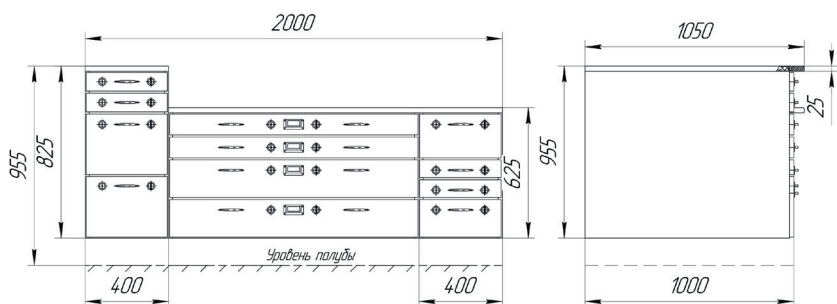

№	Обозначение	Исполнение	Масса, кг
1	PHMB.324139.007	Изображено	314,5
2	-01	Зеркально	314,5

1. Основные материалы: ДСП, облицованная бумажнослоистым пластиком
2. Материал крышки: столярная плита, облицованная бумажнослоистым пластиком
3. Цвет и рисунок облицовочного пластика оговаривается в заказной документации
4. В нижние ящике стола могут быть установлены ящики-сейфы, черт, PHMB.324772.002, заказываются отдельно
5. Изделие разборное на секции и крышку

СТОЛ ШТУРМАНСКИЙ

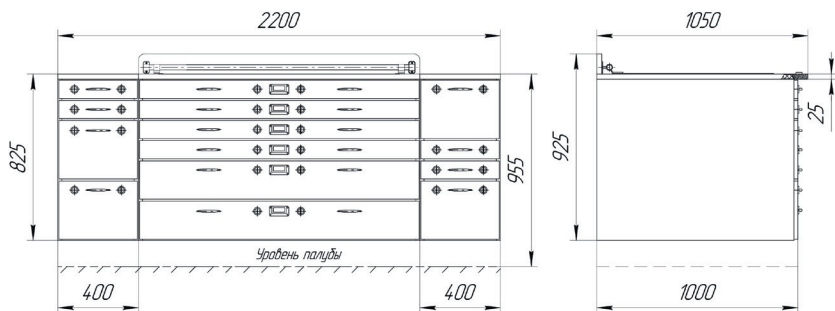

№	Обозначение	Исполнение	Масса, кг
1	РНМВ.324139.009	Изображено	398,0
2	-01	Зеркально	398,0

1. Основные материалы: ДСП, облицованная бумажнослоистым пластиком
2. Материал крышки: столярная плита, облицованная бумажнослоистым пластиком
3. Цвет и рисунок облицовочного пластика оговаривается в заказной документации
4. В нижние ящике для карт могут быть установлены ящики-сейфы, черт, НМВ.324772.002, заказываются отдельно
5. Изделие разборное на секцию для карт и крышку

СТОЛ ОБЕДЕННЫЙ

Рис. 1



Рис. 2

(остальное смотри рис. 1)

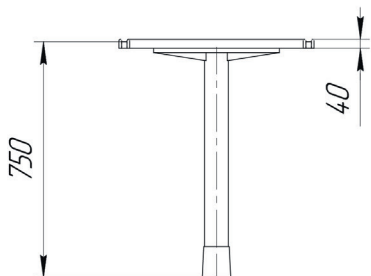
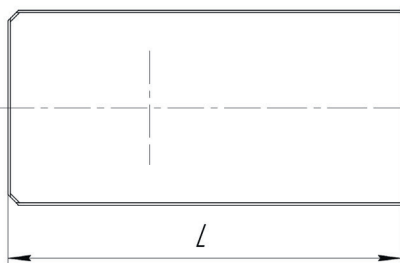
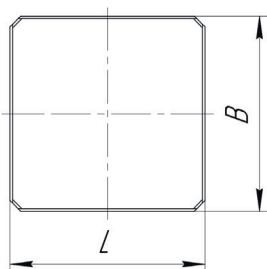
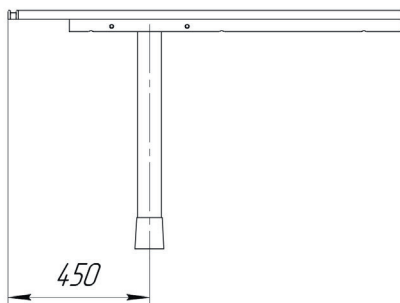

№	Обозначение	L, мм	B, мм	Рис.	Масса, кг
1	РНМВ.324111.008	800	800	1	15,4
2	-02	1000	1000	1	19,8
3	РНМВ.324111.009	1200	500	2	17,3
4	-01	1400	500	2	18,7
5	-02	1800	500	2	22,2
6	-03	1300	600	2	19,3
7	-04	1500	600	2	21,3
8	-05	1300	700	2	20,8
9	-06	1500	700	2	23,0

1. Основные материалы: плита столыная, облицованная бумажнослоистым пластиком, сталь
2. Буртик из древесины твердых пород
3. Покрытие металлических частей: порошковая краска, цвет черный: цвет и рисунок облицовочного пластика оговаривается в заказной документации
4. Изделия разборные на крышку и тумбы

СТОЛ ОБЕДЕННЫЙ

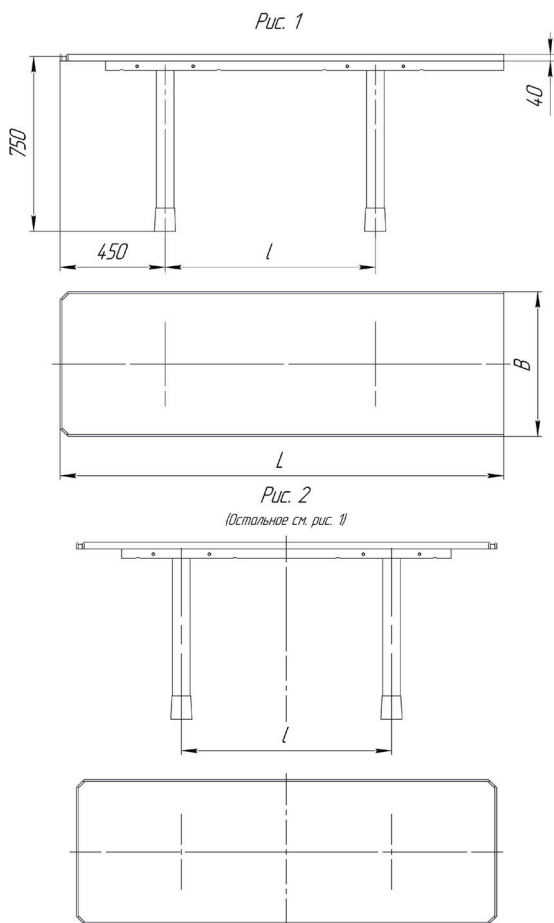

№	Обозначение	L, мм	I, мм	B, мм	Рис.	Масса, кг
1	PHMB.324111.006-01	1900	900	600	1	32,5
2	-02	2100	1100	600	1	34,4
3	-03	1900	900	700	1	34,6
4	-04	2100	1100	700	1	36,8
5	PHMB.324111.007-02	1400	700	500	2	25,9
6	-04	1800	900	500	2	29,4
7	-05	2000	1100	500	2	31,1
8	-06	1100	500	600	2	24,6
9	-07	1700	800	600	2	30,4
10	-08	1200	500	600	2	25,5
11	-09	1400	700	600	2	27,5
12	-11	1800	900	600	2	31,4
13	-12	2000	1100	600	2	33,3
14	-13	2200	1300	600	2	35,3
15	-14	2400	1500	600	2	37,2
16	-15	1200	500	700	2	26,9
17	-16	1400	700	700	2	29,1
18	-17	1600	700	700	2	31,3
19	-18	1800	900	700	2	33,4
20	-19	2000	1100	700	2	35,6
21	-20	2200	1300	700	2	37,8
22	-21	2400	1500	700	2	39,9
23	-22	2600	1700	700	2	42,1
24	-24	3000	2100	700	2	46,5
25	-25	1300	700	800	2	29,5
26	-26	1500	700	800	2	31,9
27	-27	1700	800	800	2	34,3
28	-28	2000	1100	800	2	37,9
29	-30	2400	1500	800	2	42,7
30	-31	2600	1700	800	2	45,0
31	-32	2800	1900	800	2	47,4
32	-34	2100	1200	900	2	41,4

1. Основные материалы: плита столярная, облицованная бумажнослоистым пластиком, сталь
2. Буртик из древесины твердых пород
3. Покрытие металлических частей: порошковая краска, цвет черный: цвет и рисунок облицовочного пластика оговаривается в заказной документации
4. Изделия разборные на крышку и тумбы

СТОЛ ПРЕДДИВАННЫЙ

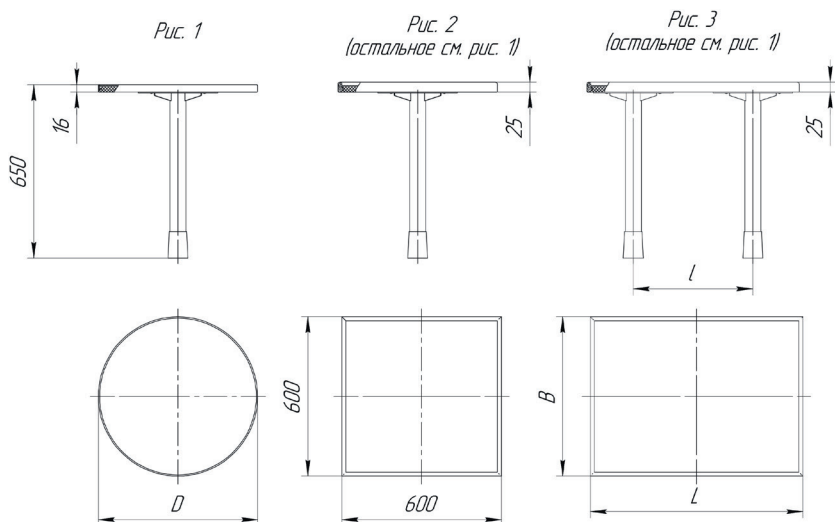

№	Обозначение	D, мм	L, мм	l, мм	B, мм	Рис.	Масса, кг
1	РНМВ.324115.004	500	—	—	—	1	7,4
2	-01	800	—	—	—	1	8,7
3	-02	1000	—	—	—	1	10,7
4	РНМВ.324115.005	—	—	—	—	2	8,8
5	РНМВ.324115.006	—	800	450	500	3	14,1
6	-01	—	1000	600	500	3	14,9
7	-02	—	1200	800	500	3	15,8
8	-03	—	1400	100	600	3	17,6

1. Основные материалы: плита трёхслойная по ТУ5.966-11586-95, сталь
2. Буртик из древесины твердых пород
3. Покрытие металлических частей: порошковая краска, цвет черный: цвет и рисунок облицовочного пластика оговаривается в заказной документации
4. Изделия разборные на крышку и тумбы

СТОЛ КАЮТНЫЙ

Рис. 1

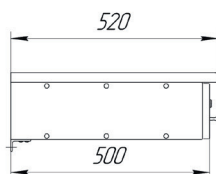
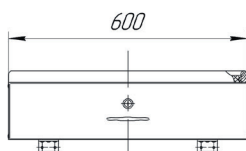
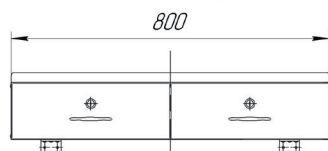
Рис. 2
(остальное см. рис. 1)

№	Обозначение	Рис.	Масса, кг
1	РНМВ.324112.011	1	8,3
2	-01	2	12,7

1. Основные материалы: плита трёхслойная по ТУ5.966-11586-95, сталь
2. Буртик из древесины твердых пород
3. Цвет и рисунок облицовочного пластика оговаривается в заказной документации
4. Крепление изделий к палубе на ножках определяется монтажным чертежом, Ножки по черт. РНМВ.320526.001-02 заказываются отдельно
5. Изделия неразборные

СТОЛ ПИСЬМЕННЫЙ

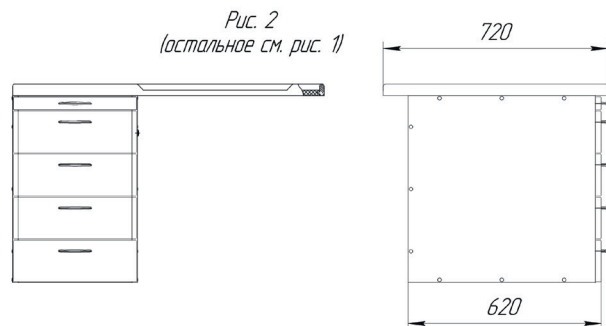
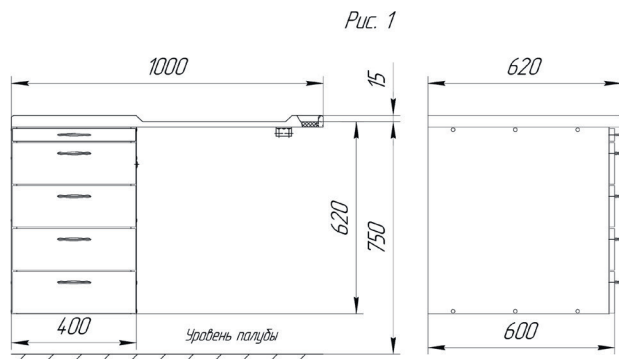

№	Обозначение	Исполнение	Рис.	Масса, кг
1	РНМВ.324112.013	Изображено	1	29,6
2	-01	Зеркально	1	29,6
3	-02	Изображено	2	32,0
4	-03	Зеркально	2	32,0

1. Основные материалы: плита трёхслойная по ТУ5.966-11586-95
2. Стационарный буртик из древесины твердых пород
3. Цвет и рисунок облицовочного пластика оговаривается в заказной документации
4. В верхней части тумбы установлен выдвижной пенал для канцелярских принадлежностей
5. В тумбе может быть установлен центральный замок, установка замка оговаривается в заказной документации
6. Крепление изделия к палубе (на ножке или на ножке и комингсе) определяется монтажным чертежом, «Ножка и ее установка», черт. РНМВ.320526.001-04; заказываются отдельно
7. Изделие разборное на крышку и тумбу

СТОЛ ПИСЬМЕННЫЙ



Рис. 2
(остальное см. рис. 1)



№	Обозначение	Исполнение	Рис.	Масса, кг
1	PHMB.324112.010	Изображено	1	30,6
2	-01	Зеркально	1	30,6
3	-02	Изображено	2	33,9
4	-03	Зеркально	2	33,9

1. Основные материалы: плита трёхслойная по ТУ5,966-11586-95
2. Стационарный борт из древесины твердых пород
3. Цвет и рисунок облицовочного пластика оговаривается в заказной документации
4. В верхней части тумбы установлен выдвижной пенал для канцелярских принадлежностей
5. В тумбе может быть установлен центральный замок, установка замка оговаривается в заказной документации
6. Изделие разборное на крышку, тумбу и ножки

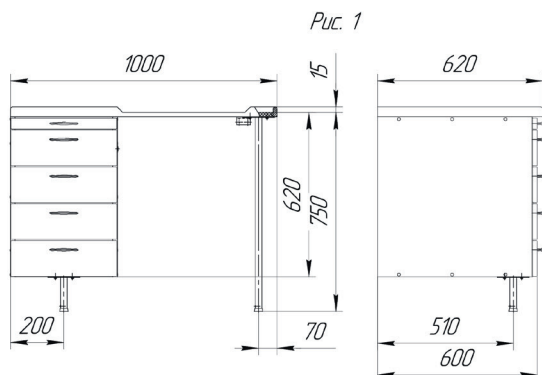
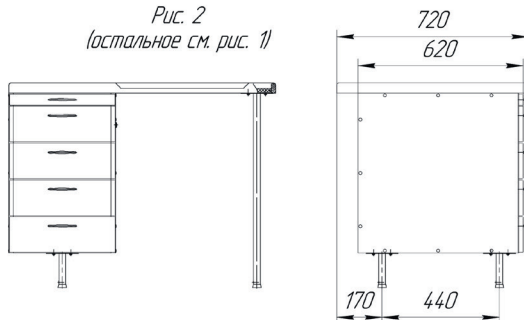
СТОЛ ПИСЬМЕННЫЙ



Рис. 2
(остальное см. рис. 1)



№	Обозначение	Рис.	Масса, кг
1	РНМВ.324112.014	1	45,5
2	-01	2	53,5

1. Основные материалы: плита трёхслойная по ТУ5.966-11586-95
2. Стационарный буртик из древесины твердых пород
3. Цвет и рисунок облицовочного пластика оговаривается в заказной документации
4. В верхней части тумбы установлен выдвижной пенал для канцелярских принадлежностей
5. В тумбе может быть установлен центральный замок, установка замка оговаривается в заказной документации
6. Крепление изделия к палубе (на ножке или на ножке и комингсе) определяется монтажным чертежом, «Ножка и ее установка», черт. РНМВ.320526.001; заказываются отдельно
7. Изделие разборное на крышку и тумбу

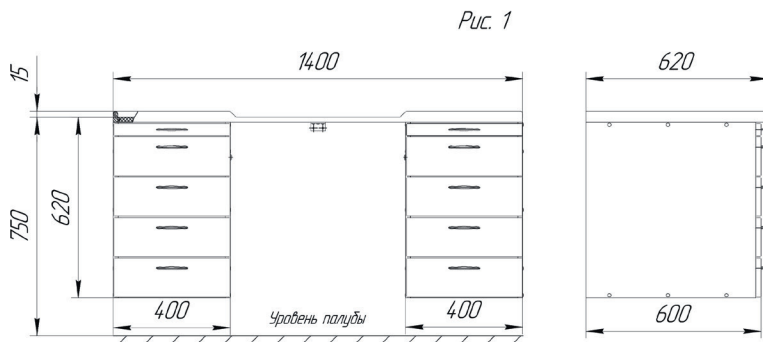
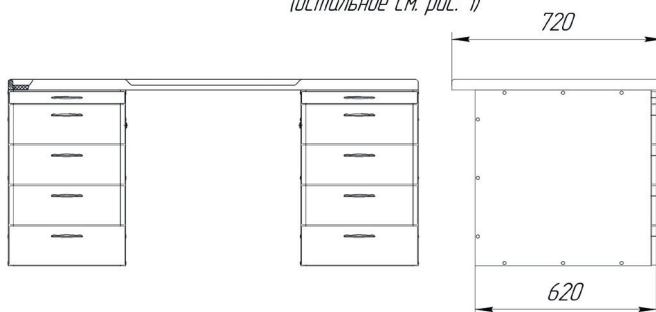
СТОЛ ПИСЬМЕННЫЙ

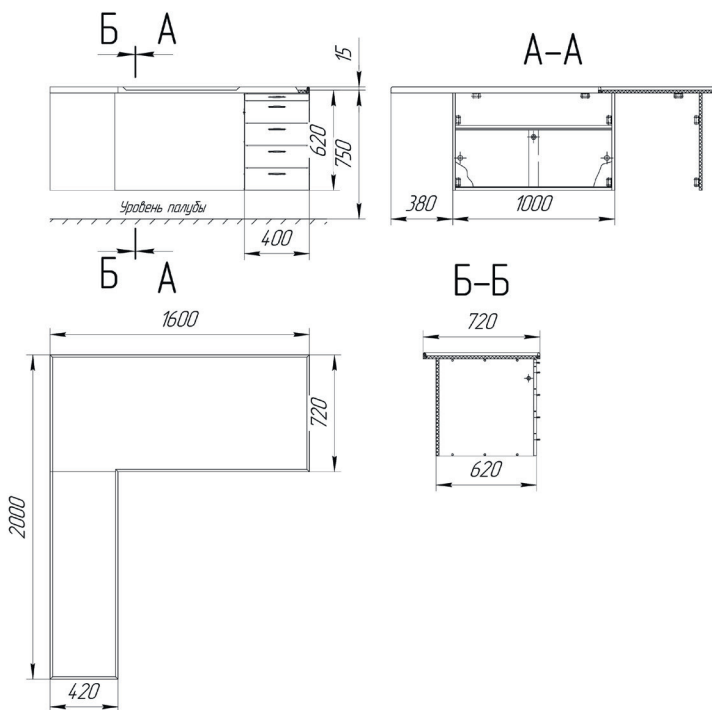

№	Обозначение	Исполнение	Масса, кг
1	PHMB.324112.015	Изображено	65,2
2	-01	Зеркально	65,2

1. Основные материалы: плита трёхслойная по ТУ5.966-11586-95
2. Стационарный буртик из древесины твердых пород
3. Цвет и рисунок облицовочного пластика оговаривается в заказной документации
4. В верхней части тумбы установлен выдвижной пенал для канцелярских принадлежностей
5. В тумбе может быть установлен центральный замок, установка замка оговаривается в заказной документации
6. Изделие разборное на тумбу, секцию с подвижными дверями, стенку заднюю и крышки

СТОЛ ПИСЬМЕННЫЙ

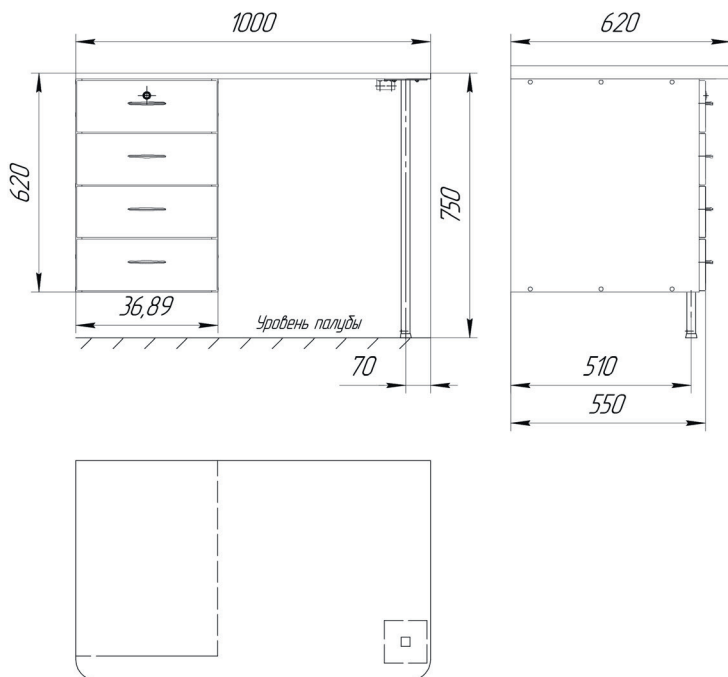

№	Обозначение	Исполнение	Масса, кг
1	РНМВ.324112.019	Изображено	24,5
2	-01	Зеркально	24,5

1. Основные материалы: плита трёхслойная по ТУ5.966-11586-95
2. Цвет и рисунок облицовочного пластика оговаривается в заказной документации
3. В тумбе может быть установлен центральный замок, установка замка оговаривается в заказной документации
4. Крепление изделия к палубе (на ножке или на ножке и комингсе) определяется монтажным чертежом, «Ножка и ее установка», черт. РНМВ.320526.001; -04 заказываются отдельно
5. Возможна поставка изделия с металлическим комингсом $h=130$ мм, устанавливаемым на палубе в качестве элемента насыщения, поставка комингса оговаривается при заказе,
6. Изделие разборное на крышку и тумбу

СТОЛ ТУАЛЕТНЫЙ



Рис. 2 - изображена
Рис. 3 - зеркально
Остальное см. рис. 1



№	Обозначение	Рис.	Масса, кг
1	PHMB.324122.003	1	9,0
2	PHMB.324122.004	2	23,0
3	-01	3	23,0

1. Основные материалы: плита трёхслойная по ТУ5.966-11586-95
2. Цвет и рисунок облицовочного пластика оговаривается в заказной документации
3. Под козырёк подстоля может быть установлен светильник, на откидной крышке установлено зеркало
4. Крепление подстоля на ножках к палубе определяется монтажным чертежом, «Ножка и ее установка», черт. PHMB.320526.001-02; заказываются отдельно
5. Изделие по рис. 1 — неразборное, по рис 2; 3 — разборное на тумбу, подстолье и крышки

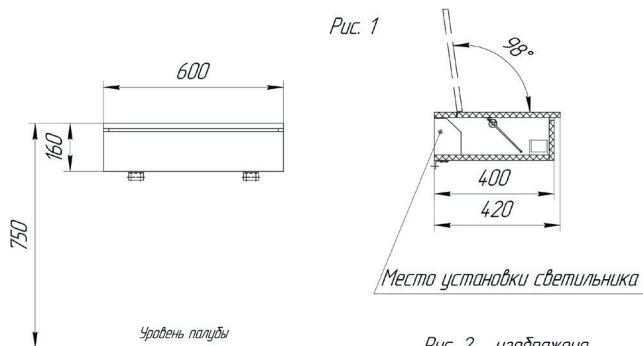
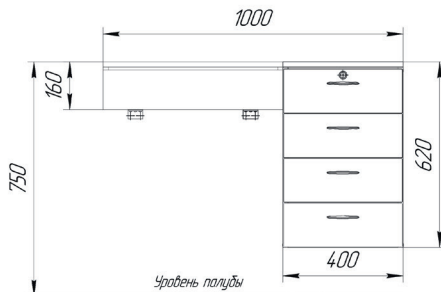
СТОЛ ДЛЯ ЗАНЯТИЙ

Рис. 1

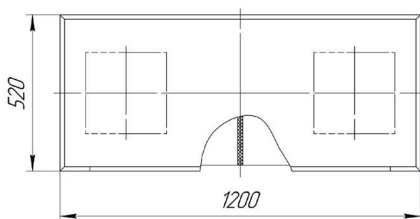
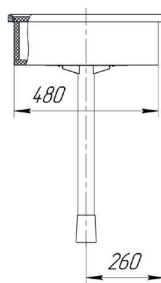
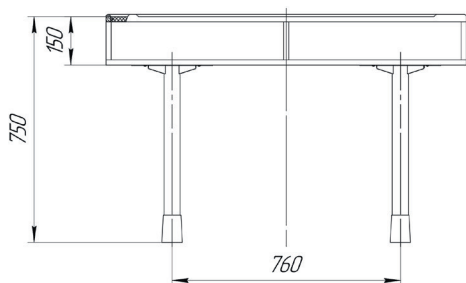
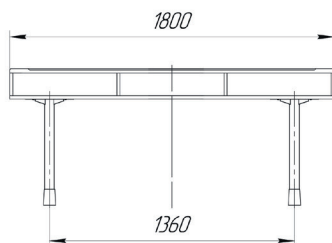
 Рис. 2
 (остальное см. рис. 1)

№	Обозначение	Рис.	Масса, кг
1	РНМВ.324122.003	1	24,5
2	РНМВ.324122.004	2	29,8

1. Основные материалы: плита трёхслойная по ТУ5.966-11586-95, сталь
2. Цвет и рисунок облицовочного пластика оговаривается в заказной документации
3. Покрытие металлических частей: порошковая краска, оговаривается в заказной документации
4. Изделия разборное на подстолье и тумбы

СТОЛ ДЛЯ ХРОНОМЕТРА

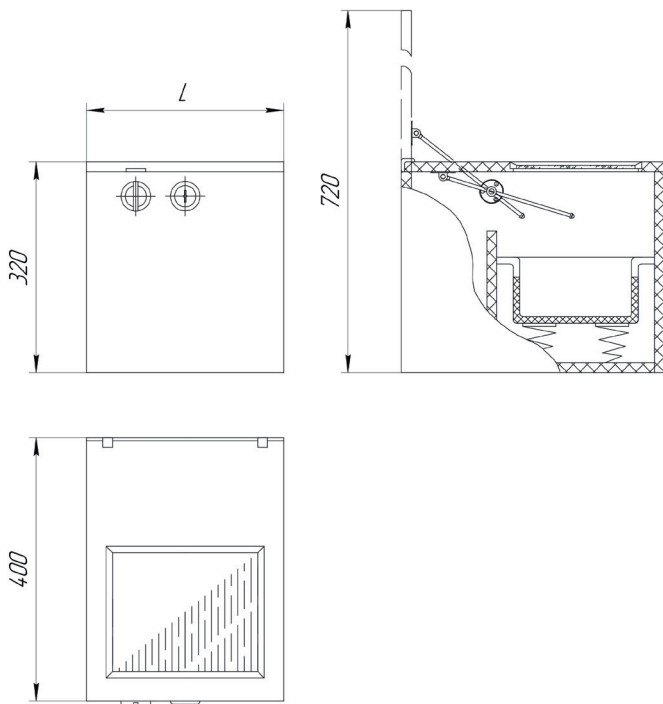

№	Обозначение	L, мм	Количество хронометров	Масса, кг
1	PHMB.324139.013	300	1	7,4
2	PHMB.324139.014	600	2	13,0
3	PHMB.324139.015	800	3	17,1

1. Основные материалы: плита трёхслойная по ТУ5.966-11586-95
2. Цвет и рисунок облицовочного пластика оговаривается в заказной документации
3. Изделия неразборные

ШКАФ ДЛЯ ПЛАТЬЯ

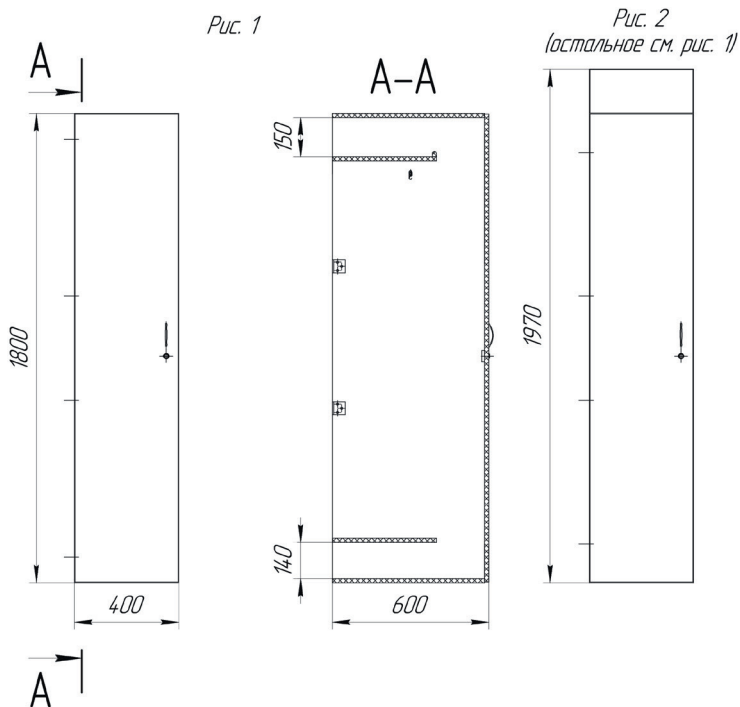

№	Обозначение	Исполнение	Рис.	Масса, кг
1	РНМВ.324211.002	Изображено	1	47,9
2	-01	Зеркально	1	47,9
3	РНМВ.324211.010	Изображено	2	51,4
4	-01	Зеркально	2	51,4

1. Основной материал: ДСП, облицованная бумажнослоистым пластиком
2. Декор, цвет и рисунок облицовочного пластика оговаривается в заказной документации
3. На внутренней стороне двери может быть установлено зеркало, заказ зеркала производится отдельно в заказной документации
4. Изделие разборное на дверь и коробку

ШКАФ ДЛЯ ПЛАТЬЯ

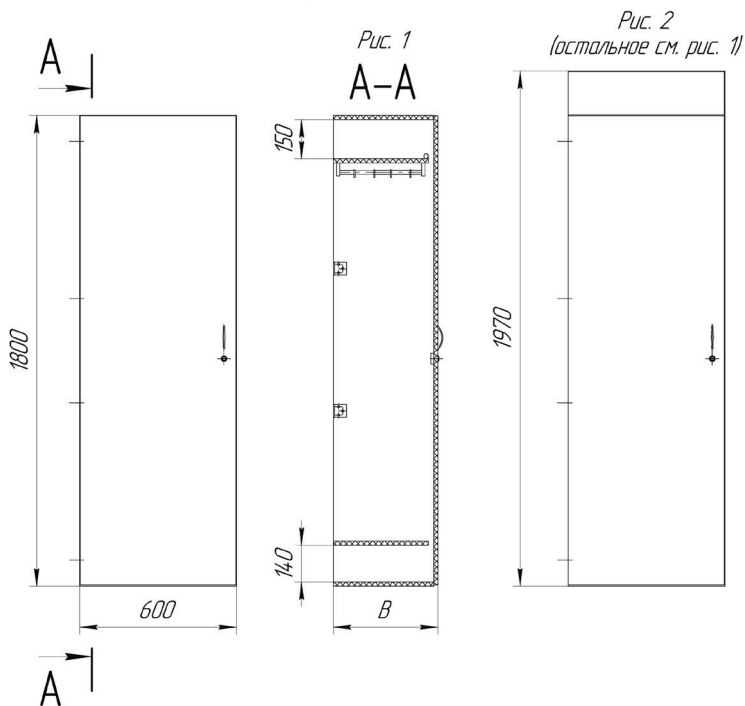

№	Обозначение	В, мм	Исполнение	Рис.	Масса, кг
1	РНМВ.324211.004	300	Изображено	1	37,2
2	-01	400	Изображено	1	45,0
3	-02	300	Зеркально	1	37,2
4	-03	400	Зеркально	1	45,0
5	РНМВ.324211.011	300	Изображено	2	39,8
6	-01	400	Изображено	2	48,1
7	-02	300	Зеркально	2	39,8
8	-03	400	Зеркально	2	48,1

1. Основной материал: ДСП, облицованная бумажнослоистым пластиком
2. Декор, цвет и рисунок облицовочного пластика оговаривается в заказной документации
3. На внутренней стороне двери может быть установлено зеркало, заказ зеркала производится отдельно в заказной документации
4. Изделие разборное на дверь и коробку

ШКАФ ДЛЯ ПЛАТЬЯ

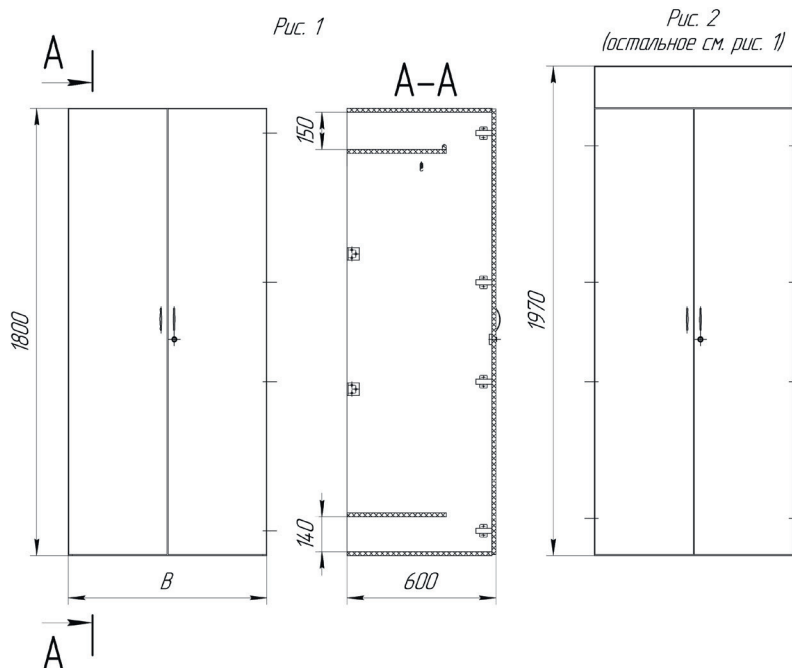

№	Обозначение	В, мм	Рис.	Масса, кг
1	РНМВ.324211.013	600	1	57,9
2	РНМВ.324211.014	600	2	62,0
3	РНМВ.324211.006	800	1	68,0
4	РНМВ.324211.012	800	2	72,5

1. Основной материал: ДСП, облицованная бумажнослоистым пластиком
2. Декор, цвет и рисунок облицовочного пластика оговаривается в заказной документации
3. На внутренней стороне двери может быть установлено зеркало, заказ зеркала производится отдельно в заказной документации
4. Изделие разборное на дверь и коробку

ШКАФ ДЛЯ ПЛАТЬЯ

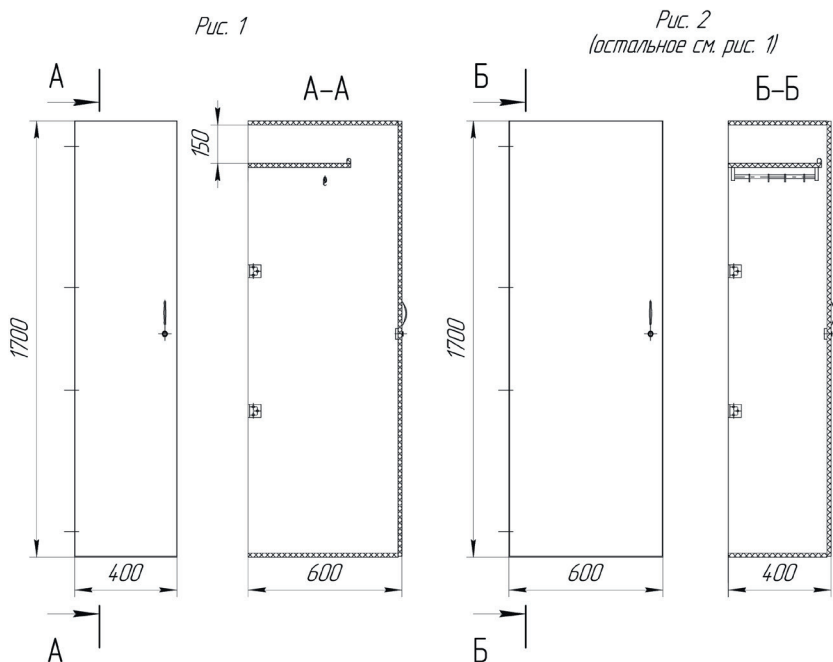

№	Обозначение	Исполнение	Рис.	Масса, кг
1	РНМВ.324211.015	Изображено	1	43,9
2	-01	Зеркально	1	43,9
3	РНМВ.324211.016	Изображено	2	40,1
4	-01	Зеркально	2	40,1

1. Основной материал: ДСП, облицованная бумажнослоистым пластиком
2. Декор, цвет и рисунок облицовочного пластика оговаривается в заказной документации
3. На внутренней стороне двери может быть установлено зеркало, заказ зеркала производится отдельно в заказной документации
4. Изделие разборное на дверь и коробку

ШКАФ ДЛЯ КИТЕЛЕЙ

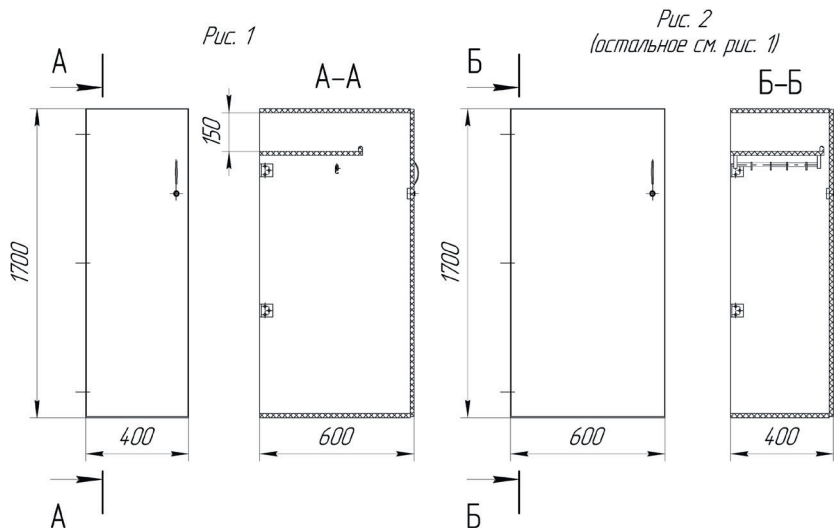

№	Обозначение	Исполнение	Рис.	Масса, кг
1	РНМВ.324211.003	Изображено	1	33,4
2	-01	Зеркально	1	33,4
3	РНМВ.324211.017	Изображено	2	30,0
4	-01	Зеркально	2	30,0

1. Основной материал: ДСП, облицованная бумажнослоистым пластиком
2. Декор, цвет и рисунок облицовочного пластика оговаривается в заказной документации
3. Изделие разборное на дверь и коробку

ШКАФ ДЛЯ КОСТЮМОВ И БЕЛЬЯ

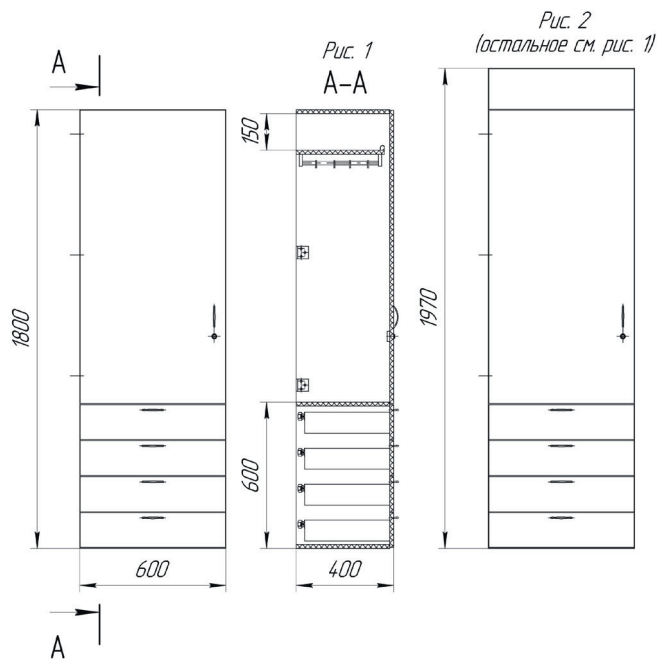

№	Обозначение	Исполнение	Рис.	Масса, кг
1	РНМВ.324211.018	Изображено	1	55,1
2	-01	Зеркально	1	55,1
3	РНМВ.324211.019	Изображено	2	58,2
4	-01	Зеркально	2	58,2

1. Основной материал: ДСП, облицованная бумажнослоистым пластиком
2. Декор, цвет и рисунок облицовочного пластика оговаривается в заказной документации
3. На внутренней стороне двери может быть установлено зеркало, заказ зеркала производится отдельно в заказной документации
4. Изделие разборное на ящики, двери и коробку

ШКАФ ДЛЯ КОСТЮМОВ И БЕЛЬЯ

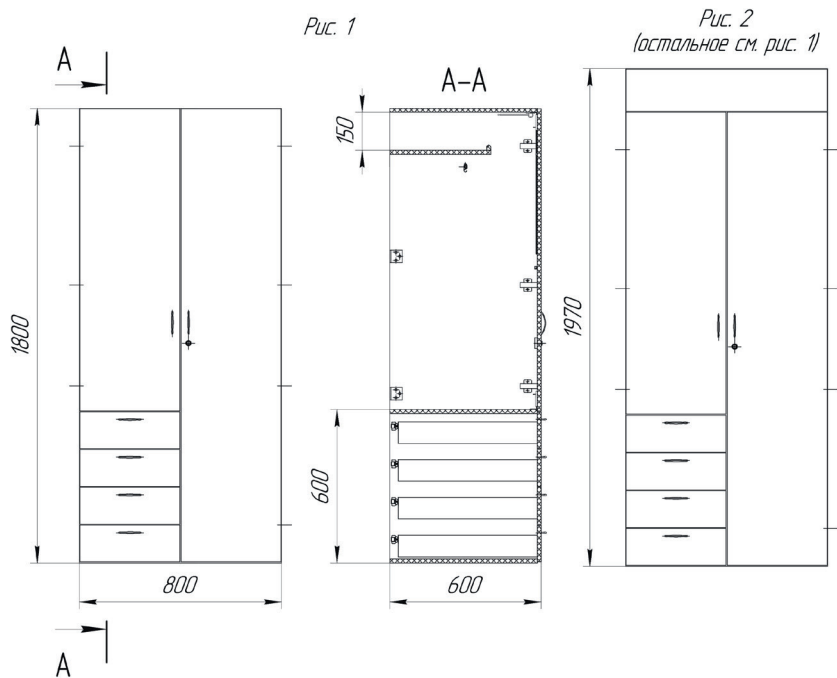

№	Обозначение	Рис.	Масса, кг
1	РНМВ.324211.005	1	84,1
2	РНМВ.324211.009	2	88,6

1. Основной материал: ДСП, облицованная бумажнослоистым пластиком
2. Декор, цвет и рисунок облицовочного пластика оговаривается в заказной документации
3. Изделие разборное на ящики, двери и коробку

ШКАФ ДЛЯ КОСТЮМОВ И БЕЛЬЯ

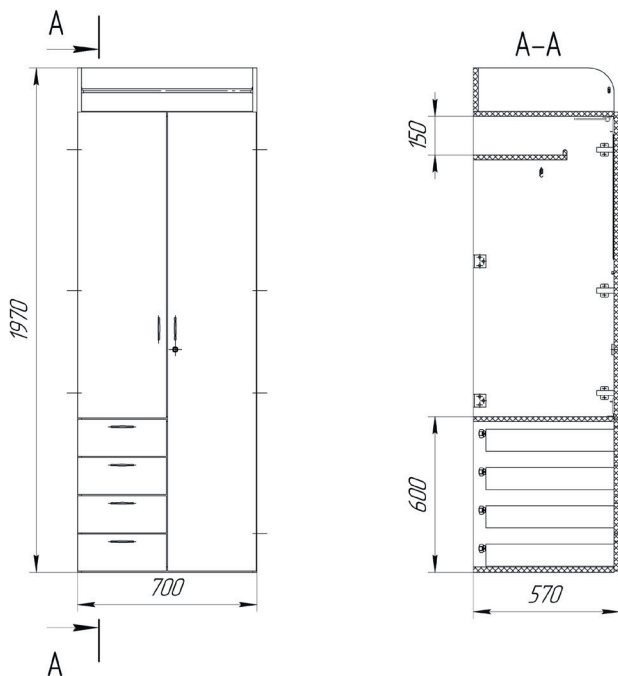

№	Обозначение	Масса, кг
1	РНМВ.324211.054	89,4

1. Основной материал: ДСП, облицованная бумажнослоистым пластиком
2. Декор, цвет и рисунок облицовочного пластика оговаривается в заказной документации
3. Возможна поставка изделия с металлическим комингсом $h=130$ мм, устанавливаемым на палубе в качестве элемента насыщения, поставка комингса оговаривается при заказе
4. Изделие разборное на ящики, двери и коробку

ШКАФ ДЛЯ ПЛАТЬЯ

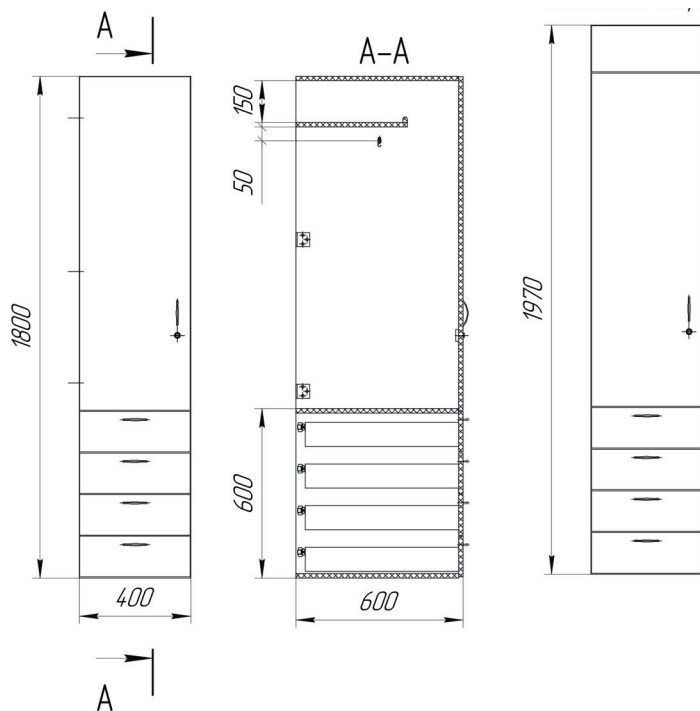

№	Обозначение	Исполнение	Рис.	Масса, кг
1	PHMB.324211.020	Изображено	1	61,2
2	-01	Зеркально	1	61,2
3	PHMB.324211.021	Изображено	2	64,8
4	-01	Зеркально	2	64,8

1. Основной материал: ДСП, облицованная бумажнослоистым пластиком
2. Декор, цвет и рисунок облицовочного пластика оговаривается в заказной документации
3. На внутренней стороне двери может быть установлено зеркало, заказ зеркала производится отдельно в заказной документации
4. Изделие разборное на ящики, двери и коробку

ШКАФ ДЛЯ РАБОЧЕГО ПЛАТЬЯ

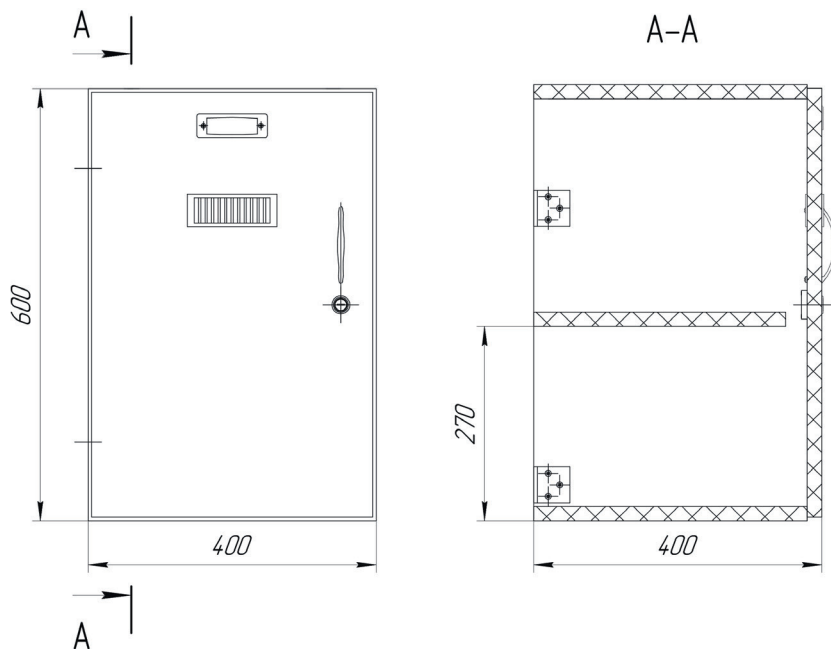

№	Обозначение	Исполнение	Масса, кг
1	РНМВ.324283.008	Изображено	15,4
2	-01	Зеркально	15,4

1. Основной материал: ДСП, облицованная бумажнослоистым пластиком
2. Цвет и рисунок облицовочного пластика оговаривается в заказной документации
3. Изделие разборное на дверь и коробку

ШКАФ ДЛЯ РАБОЧЕГО ПЛАТЬЯ

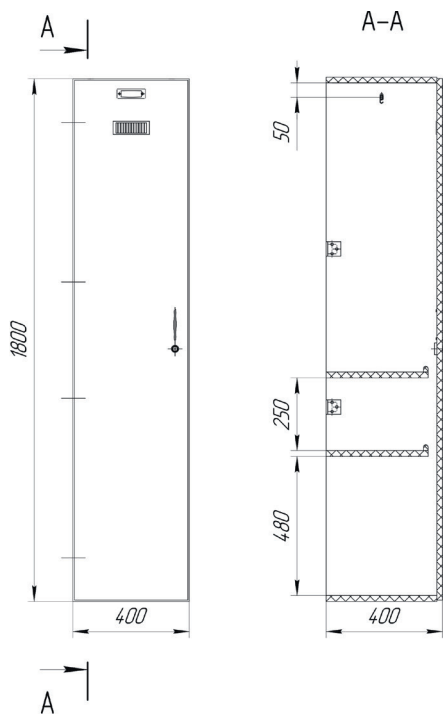

№	Обозначение	Исполнение	Масса, кг
1	РНМВ.324283.009	Изображено	35,4
2	-01	Зеркально	35,4

1. Основной материал: ДСП, облицованная бумажнослоистым пластиком
2. Цвет и рисунок облицовочного пластика оговаривается в заказной документации
3. Изделие разборное на дверь и коробку

ШКАФ ДЛЯ РАБОЧЕГО ПЛАТЬЯ

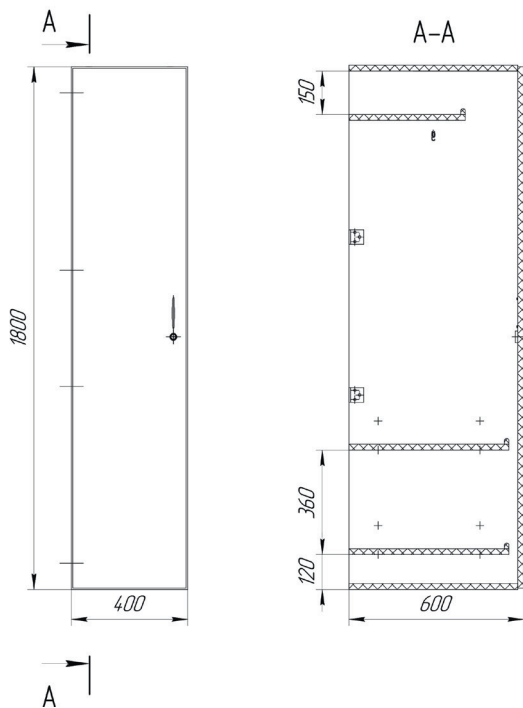

№	Обозначение	Исполнение	Масса, кг
1	РНМВ.324284.005	Изображено	56,1
2	-01	Зеркально	56,1

1. Основной материал: ДСП, облицованная бумажнослоистым пластиком
2. Цвет и рисунок облицовочного пластика оговаривается в заказной документации
3. Изделие разборное на дверь и коробку

ШКАФ КАНЦЕЛЯРСКИЙ

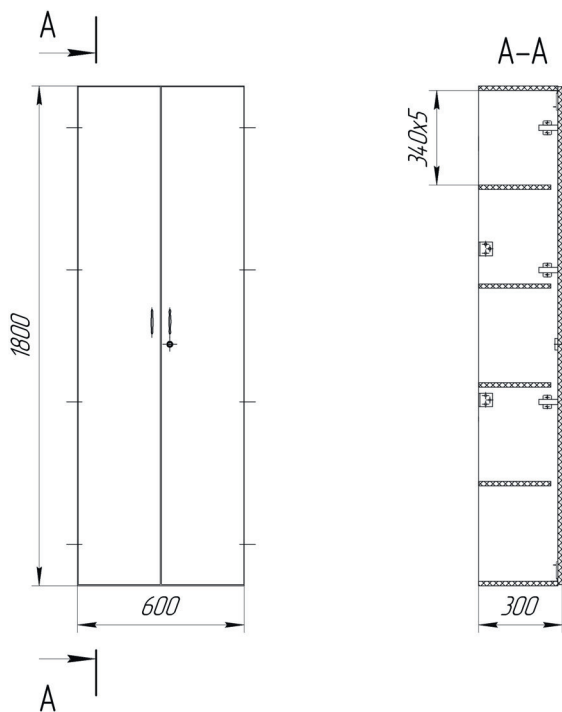

№	Обозначение	Масса, кг
1	РНМВ.324231.003	40,9

1. Основной материал: ДСП, облицованная бумажнослоистым пластиком
2. Цвет и рисунок облицовочного пластика оговаривается в заказной документации
3. Изделие разборное на дверь и коробку

ШКАФ ДЛЯ СИГНАЛЬНЫХ ФЛАГОВ

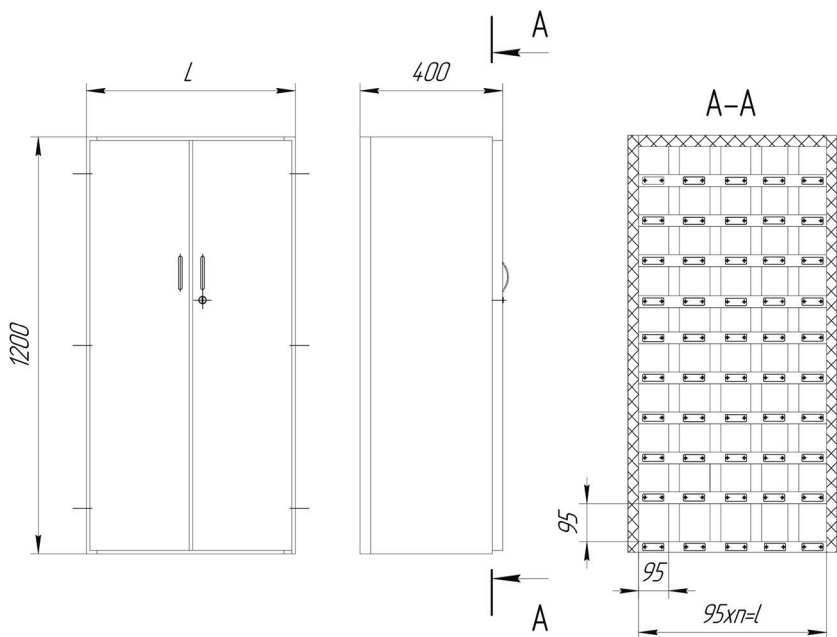

№	Обозначение	L, мм	l, мм	n	Номер флага	Масса, кг
1	РНМВ.324279.001	600	475	5	4	80,7
2	-01	800	665	7	3	107,7

1. Основной материал: ДСП, облицованная бумажнослоистым пластиком
2. Декор, цвет и рисунок облицовочного пластика оговаривается в заказной документации
3. Изделие разборное на двери и коробку

ШКАФ ДЛЯ ТЕХНИЧЕСКИХ СРЕДСТВ

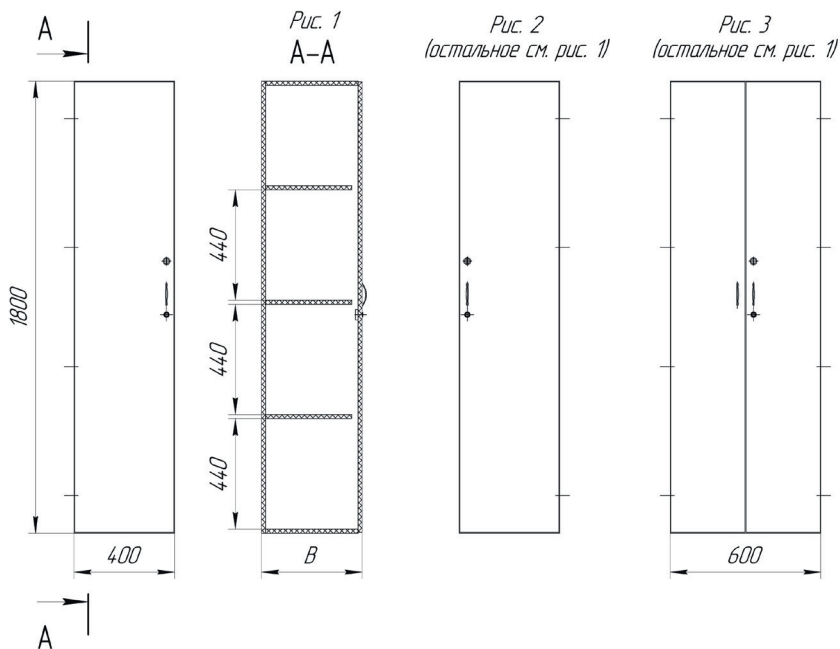

№	Обозначение	В, мм	Рис.	Масса, кг
1	РНМВ.324279.003	400	1	45,6
2	-01	600	1	60,1
3	-02	400	2	45,6
4	-03	600	2	60,1
5	РНМВ.324279.004	400	3	60,4
6	-01	600	3	77,4

1. Основной материал: ДСП, облицованная бумажнослоистым пластиком
2. Цвет и рисунок облицовочного пластика оговаривается в заказной документации
3. Изделие разборное на дверь и коробку

ШКАФ ДЛЯ СПАСАТЕЛЬНЫХ ЖИЛЕТОВ

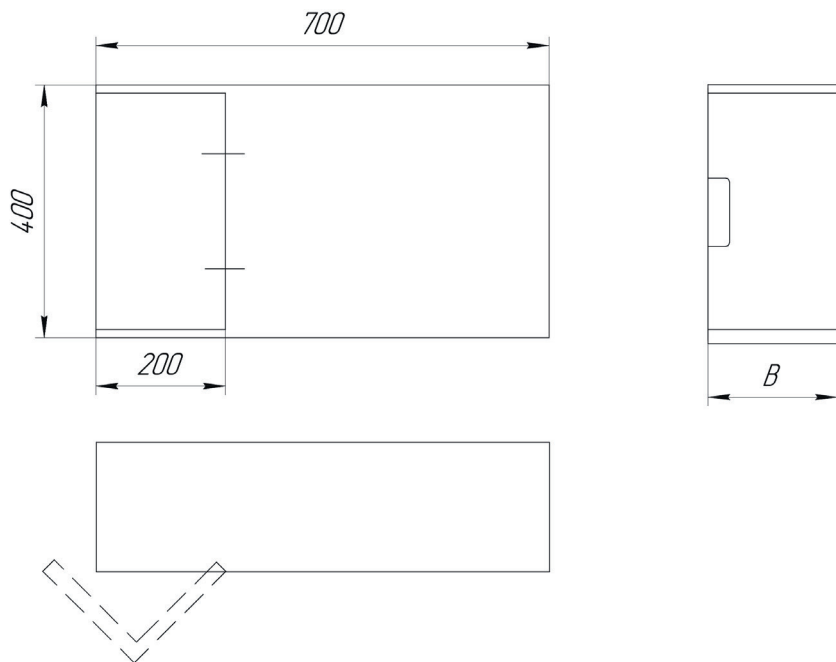

№	Обозначение	В, мм	Количество жилетов, шт.	Масса, кг
1	РНМВ.324219.003	200	1	9,4
2	-01	300	2	12,2

1. Основной материал: ДСП, облицованная бумажнослоистым пластиком
2. Цвет и рисунок облицовочного пластика оговаривается в заказной документации
3. Изделие разборное на дверь и коробку

ШКАФ ДЛЯ КНИГ

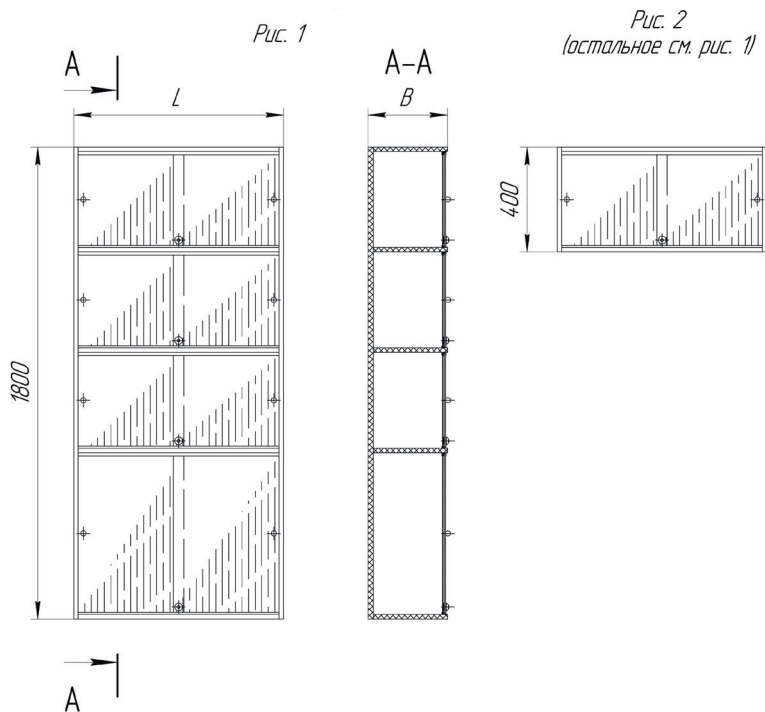

№	Обозначение	L, мм	B, мм	Рис.	Масса, кг
1	РНМВ.324213.002	600	300	2	12,2
2	-01	800	300	2	15,3
3	-02	1000	300	2	18,4
4	РНМВ.324213.004	800	300	1	57,7
5	-01	800	400	1	67,7
6	-02	1000	300	1	66,3
7	-03	1000	400	1	77,6

1. Основной материал: ДСП, облицованная бумажнослоистым пластиком, оргстекло
2. Декор, цвет и рисунок облицовочного пластика оговаривается в заказной документации
3. Изделие неразборное

ШКАФ ДЛЯ КНИГ

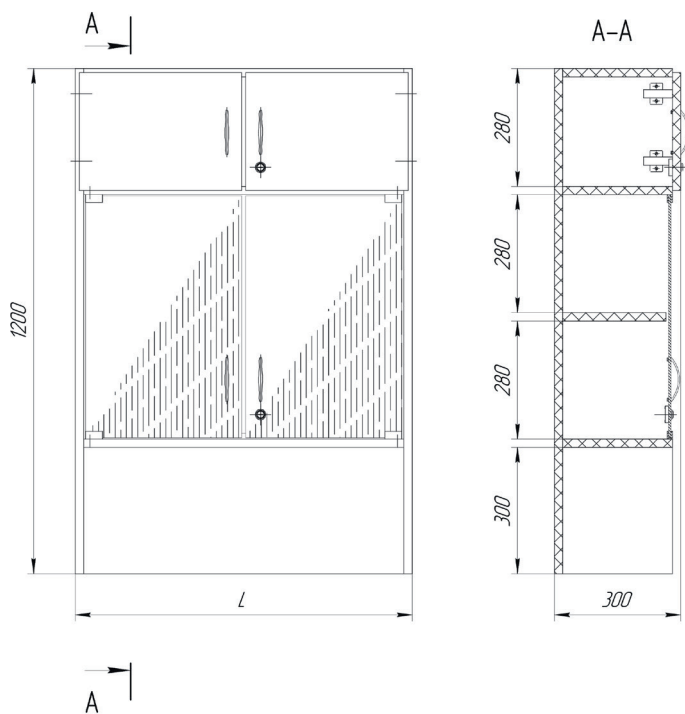

№	Обозначение	L, мм	Масса, кг
1	РНМВ.324213.002	600	29,3
2	-01	800	32,9
3	-02	1000	36,4

1. Основной материал: ДСП, облицованная бумажнослоистым пластиком, оргстекло
2. Декор, цвет и рисунок облицовочного пластика оговаривается в заказной документации
3. Изделие неразборное

ШКАФ ДЛЯ КНИГ

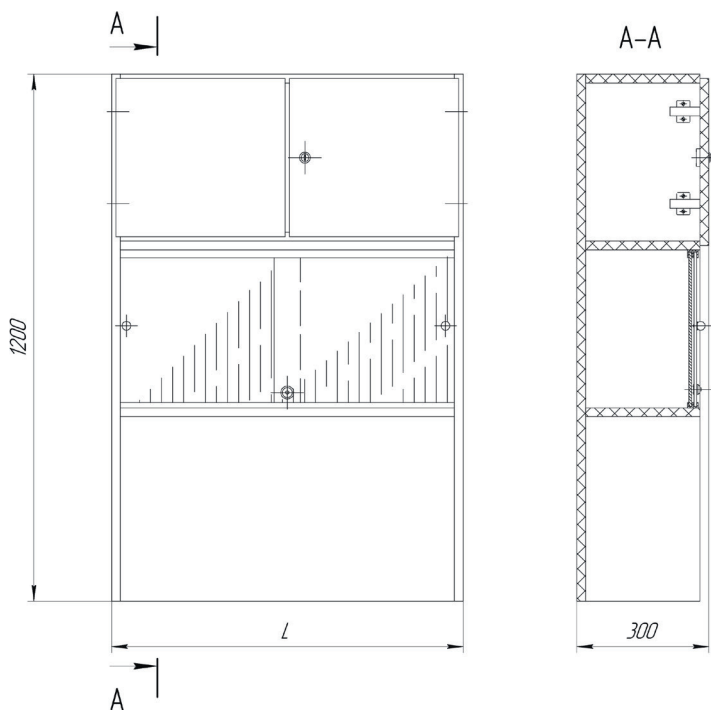

№	Обозначение	L, мм	Масса, кг
1	РНМВ.324213.006	600	29,3
2	-01	800	36,4
3	-02	1000	43,4

1. Основной материал: ДСП, облицованная бумажнослоистым пластиком, оргстекло
2. Декор, цвет и рисунок облицовочного пластика оговаривается в заказной документации
3. Изделие неразборное

ШКАФ НИЗКИЙ

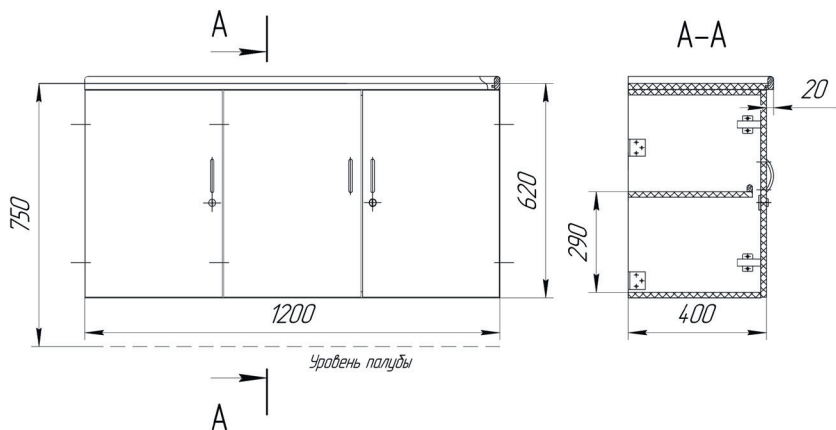

№	Обозначение	Масса, кг
1	РНМВ.324216.007	45,0

1. Основной материал: ДСП, облицованная бумажнослоистым пластиком
2. Декор, цвет и рисунок облицовочного пластика оговаривается в заказной документации
3. Изделие разборное на секцию и крышку
4. Крепление изделия к палубе (на ножке или на ножке и комингсе) определяется монтажным чертежом, «Ножка и ее установка», черт. РНМВ.320526.001-07; заказываются отдельно

ШКАФ НИЗКИЙ

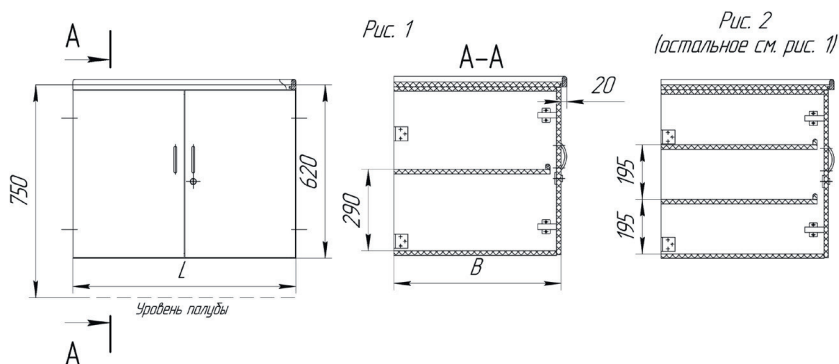

№	Обозначение	L, мм	B, мм	Рис.	Масса, кг
1	РНМВ.324216.003	600	300	1	18,6
2	-01	600	400	1	23,2
3	-02	600	400	2	26,2
4	-03	600	500	1	27,8
5	-04	600	500	2	31,5
6	-05	600	600	1	32,4
7	-06	600	600	2	36,9
8	-07	800	400	1	29,0
9	-08	800	400	2	33,0
10	-09	800	500	1	34,6
11	-10	800	500	2	39,6
12	-11	800	600	1	40,2
13	-12	800	600	2	46,3
14	-13	1000	400	2	39,8

1. Основной материал: ДСП, облицованная бумажнослоистым пластиком
2. Декор, цвет и рисунок облицовочного пластика оговаривается в заказной документации
3. Изделие разборное на секцию и крышку
4. Крепление изделия к палубе (на ножке или на ножке и комингсе) определяется монтажным чертежом, «Ножка и ее установка», черт. РНМВ.320526.001-07; заказываются отдельно

ШКАФ НИЗКИЙ

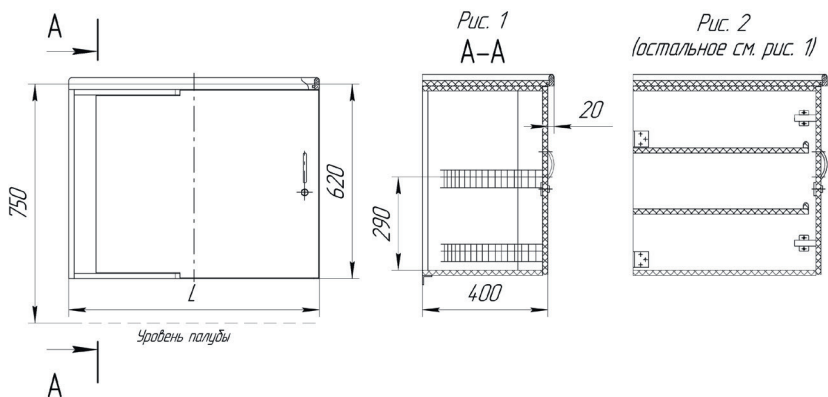

№	Обозначение	L, мм	В, мм	Рис.	Масса, кг
1	РНМВ.324216.003	600	300	1	18,6
2	-01	600	400	1	23,2
3	-02	600	400	2	26,2
4	-03	600	500	1	27,8
5	-04	600	500	2	31,5
6	-05	600	600	1	32,4
7	-06	600	600	2	36,9
8	-07	800	400	1	29,0
9	-08	800	400	2	33,0
10	-09	800	500	1	34,6
11	-10	800	500	2	39,6
12	-11	800	600	1	40,2
13	-12	800	600	2	46,3
14	-13	1000	400	2	39,8

1. Основной материал: ДСП, облицованная бумажнослоистым пластиком
2. Декор, цвет и рисунок облицовочного пластика оговаривается в заказной документации
3. Изделие разборное на секцию и крышку
4. Крепление изделия к палубе (на ножке или на ножке и комингсе) определяется монтажным чертежом, «Ножка и ее установка», черт. РНМВ.320526.001-07; заказываются отдельно

ШКАФ НИЗКИЙ

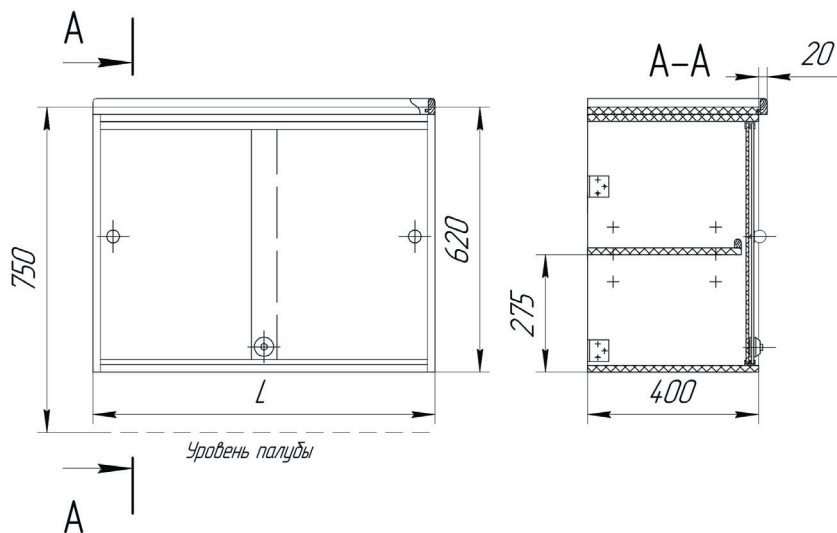

№	Обозначение	L, мм	Масса, кг
1	РНМВ.324216.009	800	27,4
2	-01	1000	32,5

1. Основной материал: ДСП, облицованная бумажнослоистым пластиком
2. Декор, цвет и рисунок облицовочного пластика оговаривается в заказной документации
3. Изделие разборное на секцию, крышку и полку

ШКАФ КОМБЕНИРОВАННЫЙ

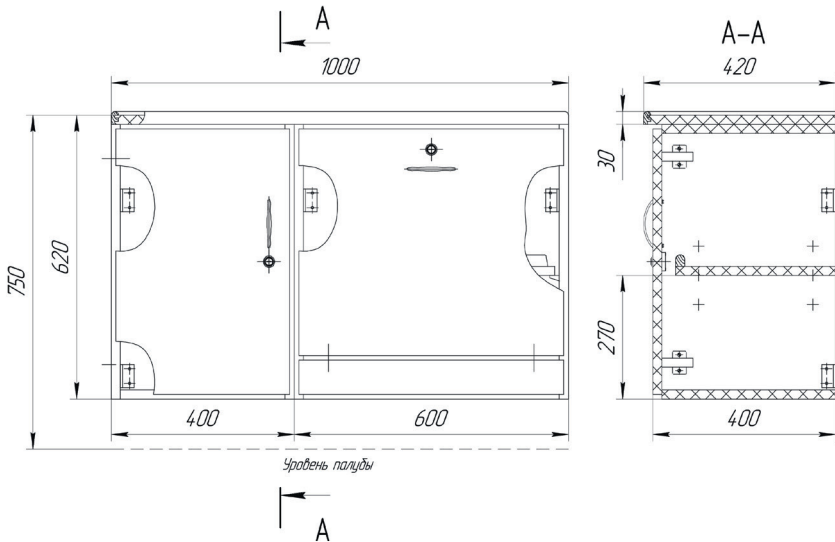

№	Обозначение	Исполнение	Масса, кг
1	PHMB.324216.018	Изображено	44,1
2	-01	Зеркально	44,1

1. Основной материал: ДСП, облицованная бумажнослоистым пластиком
2. Декор, цвет и рисунок облицовочного пластика оговаривается в заказной документации
3. Схема установки носителей информации: CD, DVD или VHS, оговаривается при заказе
4. Изделие разборное на секцию, крышку и полку

ШКАФ КОМБЕНИРОВАННЫЙ

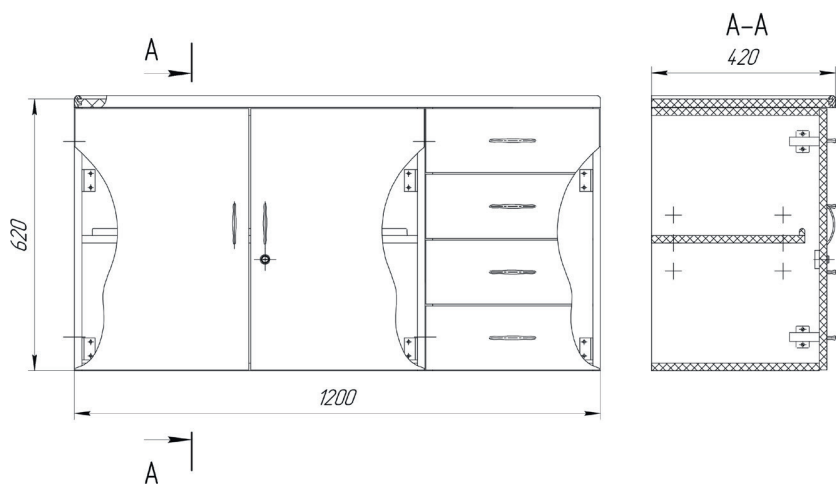

№	Обозначение	Исполнение	Масса, кг
1	PHMB.324216.024	Изображено	61,1
2	-01	Зеркально	61,1

1. Основной материал: ДСП, облицованная бумажнослоистым пластиком
2. Буртик из древесины твердых пород
3. Декор, цвет и рисунок облицовочного пластика оговаривается в заказной документации
4. Изделие разборное на секцию, крышку и полку

ШКАФ ДЛЯ ПОСУДЫ

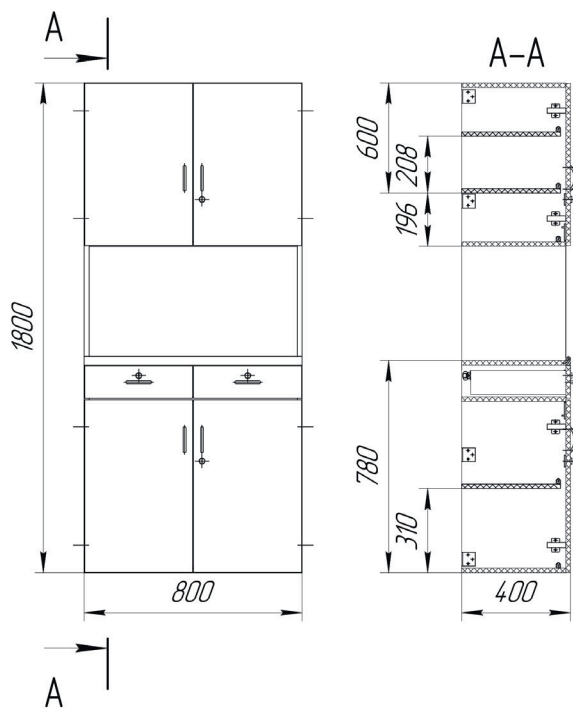

№	Обозначение	Масса, кг
1	PHMB.324243.002	67,7

1. Основной материал: ДСП, облицованная бумажнослоистым пластиком
2. Декор, цвет и рисунок облицовочного пластика оговаривается в заказной документации
3. Изделие неразборное
4. Крепление изделия к палубе (на ножке или на ножке и комингсе) определяется монтажным чертежом, «Ножка и ее установка», черт. PHMB.320526.001-07; заказываются отдельно

ШКАФ ДЛЯ ПОСУДЫ



Рис. 2
 (остальное см. рис. 1)



№	Обозначение	L, мм	B, мм	Рис.	Масса, кг
1	РНМВ.324243.014	300 / 400	800	1	23,1
2	РНМВ.324243.015	300 / 400	800	1	28,8
3	РНМВ.324243.016	300 / 400	1200	2	47,9

1. Основной материал: ДСП, облицованная бумажнослоистым пластиком
2. Декор, цвет и рисунок облицовочного пластика оговаривается в заказной документации
3. Элементы крепления посуды заказываются отдельно и оговариваются в заказной документации
4. Изделие неразборное

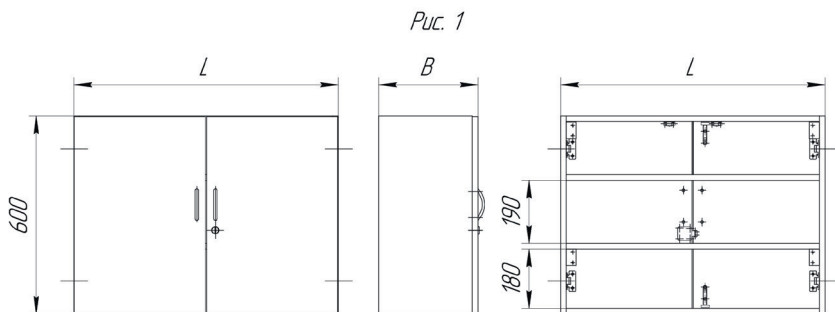
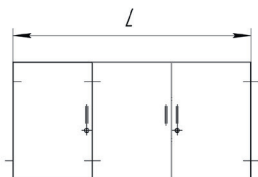
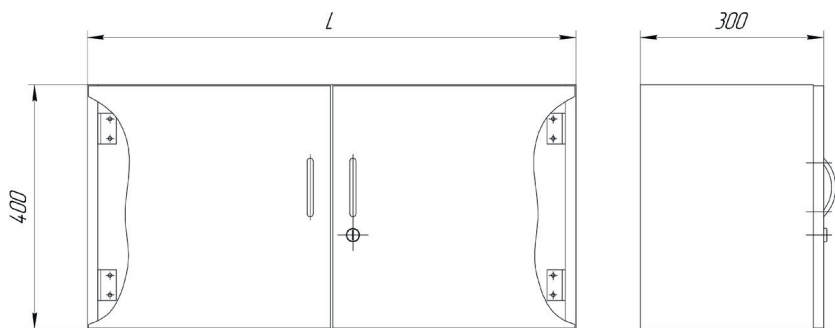
ШКАФ ДЛЯ ТЕХНИЧЕСКОЙ ДОКУМЕНТАЦИИ

№	Обозначение	L, мм	Масса, кг
1	PHMB.324231.005	600	12,3
2	-01	800	13,5
3	-02	1000	16,1

1. Основной материал: ДСП, облицованная бумажнослоистым пластиком
2. Декор, цвет и рисунок облицовочного пластика оговаривается в заказной документации
3. Изделие неразборное

ШКАФ МЕДИЦИНСКИЙ

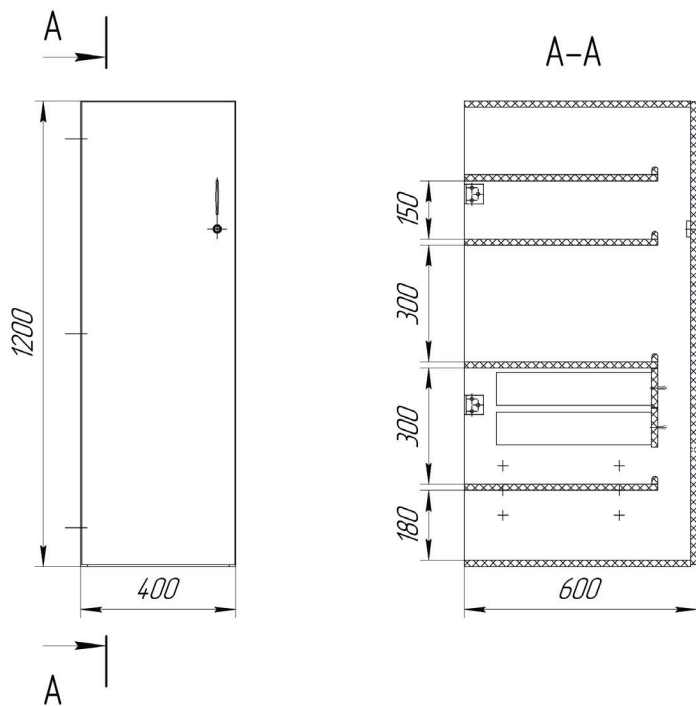

№	Обозначение	Исполнение	Масса, кг
1	РНМВ.324251.001	Изображено	46,8
2	-01	Зеркально	46,8

1. Основной материал: ДСП, облицованная бумажнослоистым пластиком
2. Декор, цвет и рисунок облицовочного пластика оговаривается в заказной документации
3. Изделие разборное на ящики, двери и коробку

ШКАФ УГЛОВОЙ

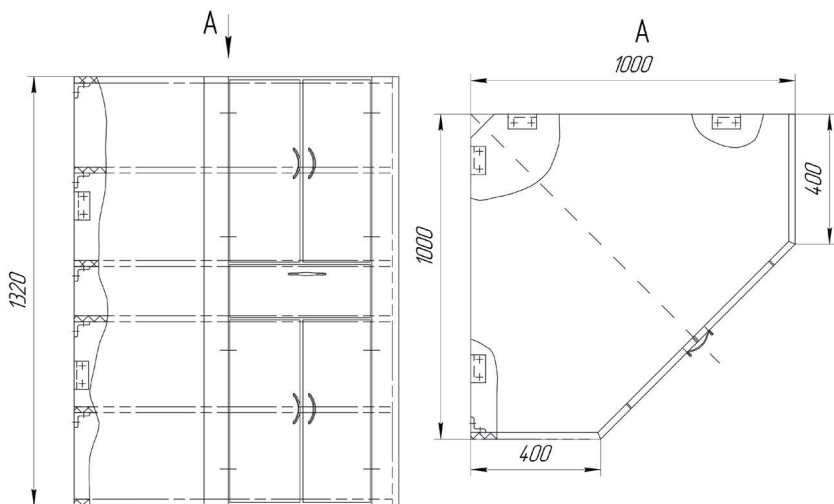

№	Обозначение	Масса, кг
1	РНМВ.324216.014	101,2

1. Основной материал: ДСП, облицованная бумажнослоистым пластиком
2. Декор, цвет и рисунок облицовочного пластика оговаривается в заказной документации
3. Изделие разборное на ящики, двери и стенки

ШКАФ ДЛЯ ТУАЛЕТНЫХ ПРИНАДЛЕЖНОСТЕЙ

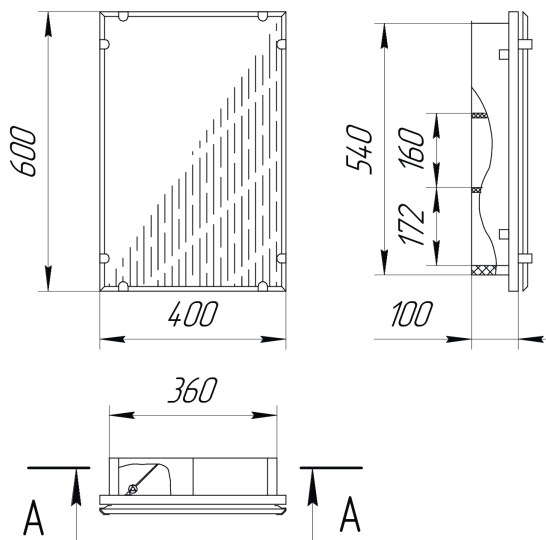

№	Обозначение	Открывание двери	Масса, кг
1	PHMB.324219.004	Левое	7,1
2	-01	Правое	7,1

1. Основной материал: ДСП, облицованная бумажнослоистым пластиком
2. Декор, цвет и рисунок облицовочного пластика оговаривается в заказной документации
3. Изделие неразборное

ШКАФ ДЛЯ ЛИЧНЫХ ВЕЩЕЙ

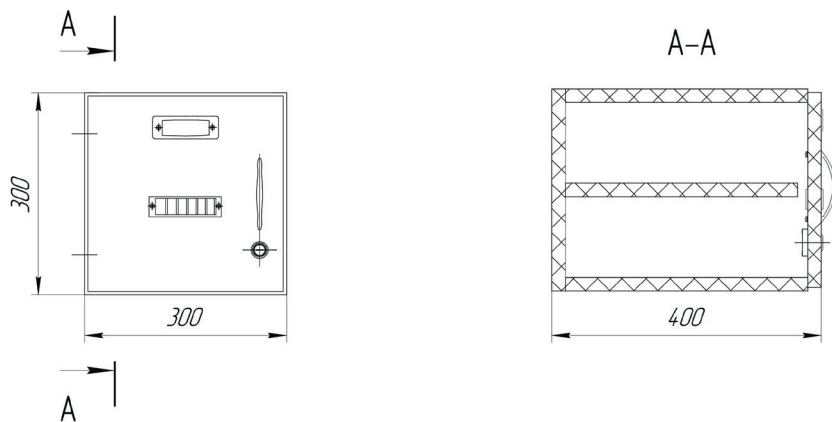

№	Обозначение	Исполнение	Масса, кг
1	РНМВ.324216.017	Изображено	9,3
2	-01	Зеркально	9,3

1. Основной материал: ДСП, облицованная трудногорючим, бумажнослоистым пластиком
2. Декор, цвет и рисунок облицовочного пластика оговаривается в заказной документации
3. Изделие неразборное

ШКАФ ДЛЯ ОБУВИ I

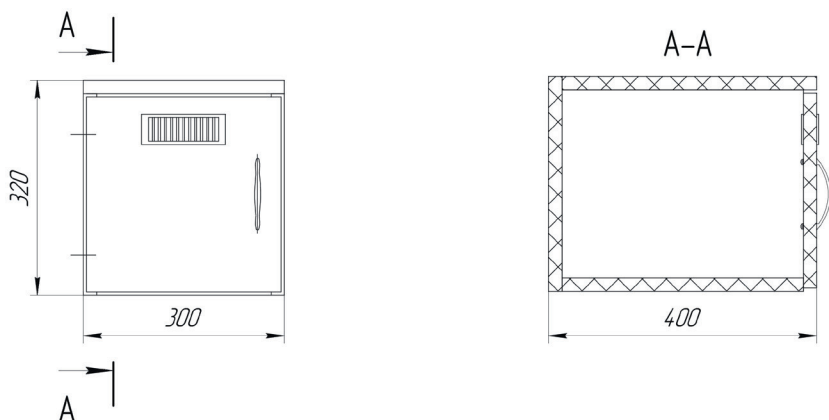

№	Обозначение	Исполнение	Масса, кг
1	PHMB.324216.020	Изображено	9,1
2	-01	Зеркально	9,1

1. Основной материал: ДСП, облицованная бумажнослоистым пластиком
2. Декор, цвет и рисунок облицовочного пластика оговаривается в заказной документации
3. Изделие разборное на коробку и дверь

ШКАФ С ЯЩИКАМИ

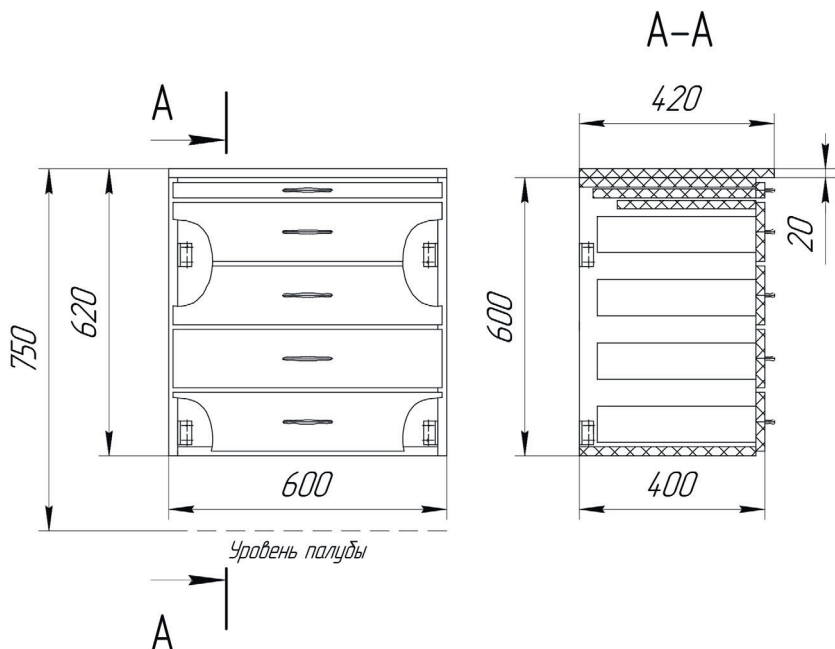

№	Обозначение	Масса, кг
1	РНМВ.324216.022	33,6

1. Основной материал: ДСП, облицованная бумажнослоистым пластиком
2. Декор, цвет и рисунок облицовочного пластика оговаривается в заказной документации
3. Крепление изделия к палубе (на ножке или на ножке и комингсе) определяется монтажным чертежом, «Ножка и ее установка», черт, РНМВ.320526.001; оговаривается в заказной документации, для установки ножки, в изделии предусмотрены втулки
4. Изделие разборное на коробку, крышку и ящики

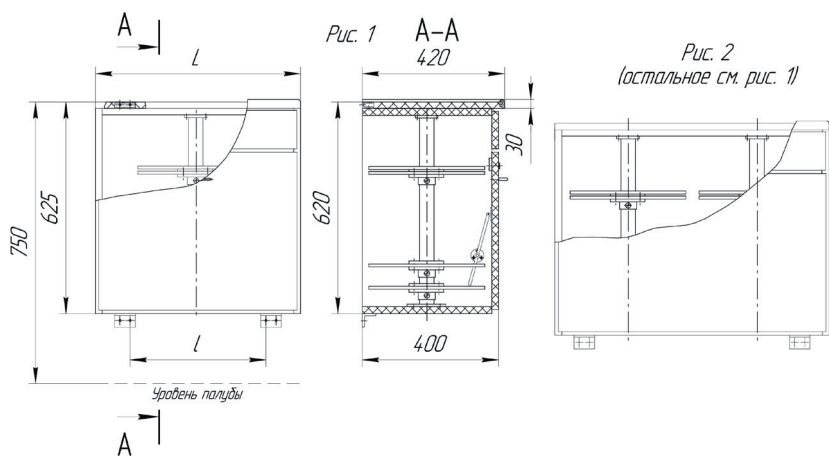
ШКАФ-БАР

№	Обозначение	L, мм	l, мм	Рис.	Масса, кг
1	РНМВ.324244.001	600	448	1	34,6
2	-01	800	648	2	45,8

1. Основной материал: ДСП, облицованная бумажнослоистым пластиком
2. Декор, цвет и рисунок облицовочного пластика оговаривается в заказной документации
3. Изделие неразборное

ШКАФ ДЛЯ КЛЮЧЕЙ

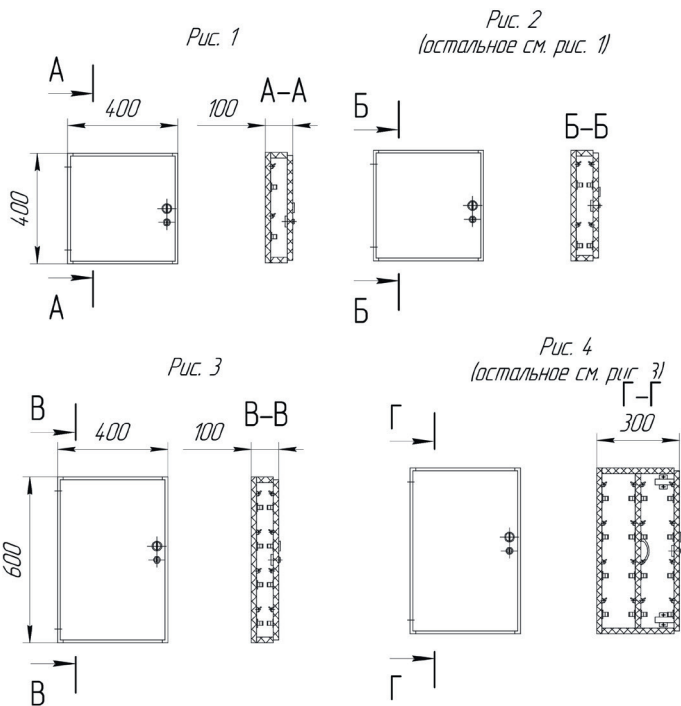

№	Обозначение	Исполнение	Кол-во ключей	Рис.	Масса, кг
1	РНМВ.324279.007	Изображено	14	1	6,1
2	-01	Зеркально	14	1	6,1
3	-02	Изображено	28	2	6,2
4	-03	Зеркально	28	2	6,2
5	РНМВ.324279.008	Изображено	56	3	8,3
6	-01	Зеркально	56	3	8,3
7	-02	Изображено	112	4	16,4
8	-03	Зеркально	112	4	16,4

1. Основной материал: ДСП, облицованная бумажнослоистым пластиком
2. Декор, цвет и рисунок облицовочного пластика оговаривается в заказной документации
3. Изделие неразборное

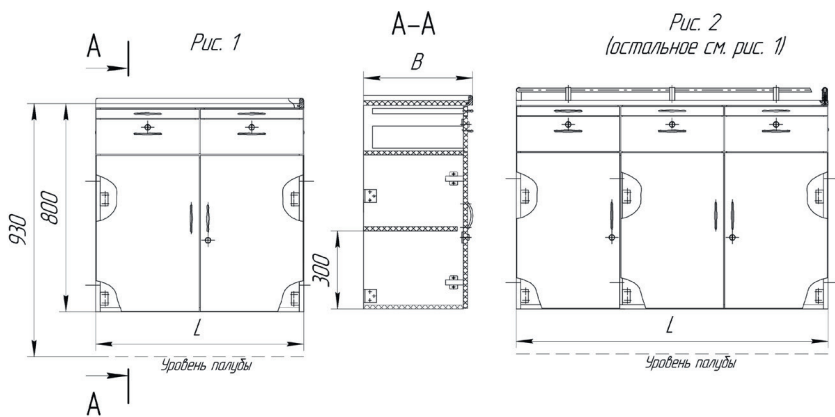
БУФЕТ

№	Обозначение	Облицовка крышки	L, мм	B, мм	Рис.	Масса, кг
1	PHMB.324243.007	Слоистый пластик	800	420	1	42,7
2	-01	Нерж. сталь	800	420	1	45,6
3	PHMB.324243.008	Слоистый пластик	1200	420	2	64,9
4	-01	Нерж. сталь	1200	420	2	68,3
5	PHMB.324243.009	Слоистый пластик	800	620	1	57,5
6	-01	Нерж. сталь	800	620	1	61,7
7	PHMB.324243.010	Слоистый пластик	1200	620	2	87,0
8	-01	Нерж. сталь	1200	620	2	93,2

1. Основные материалы: ДСП, облицованная бумажнослоистым пластиком
2. Буртик крышки из древесины твердых пород (применяется только для крышек, облицованных бумажнослоистым пластиком)
3. На крышке, облицованной нержавеющей сталью, может быть установлено ограждение-рейлинг, установка рейлинга оговаривается в заказной документации
4. Наличие буртика и рейлинга на рис. 1; 2 являются условным и зависит от исполнения изделия
5. Декор, цвет и рисунок облицовочного пластика оговаривается в заказной документации
6. Изделие разборное на секцию, крышку и ящики
7. Элементы крепления посуды заказываются отдельно и оговариваются в заказной документации
8. Крепление изделия к палубе (на ножке или на ножке и комингсе) определяется монтажным чертежом, «Ножка и ее установка», черт. PHMB.320526.001-07; оговаривается в заказной документации

ШКАФ ДЛЯ ПЛАТЬЯ

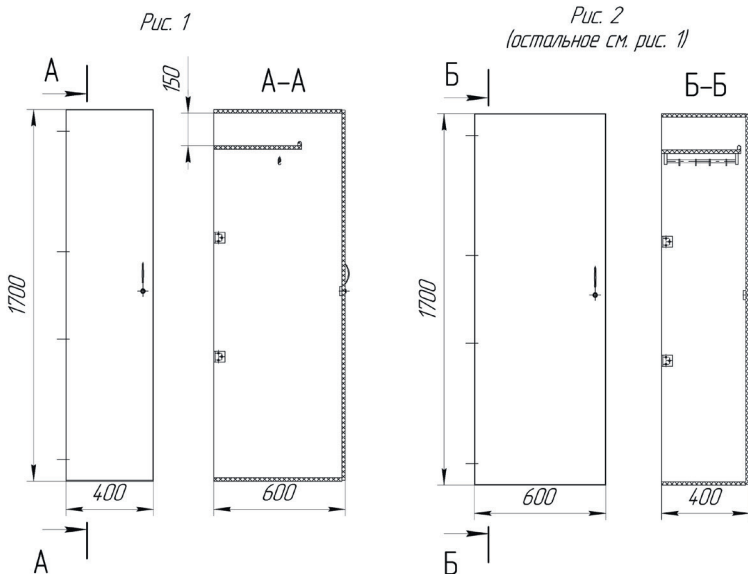

№	Обозначение	Исполнение	Рис.	Масса, кг
1	РНМВ.324211.031	Изображено	1	23,3
2	-01	Зеркально	1	23,3
3	РНМВ.324211.032	Изображено	2	21,4
4	-01	Зеркально	2	21,4

1. Основной материал: плита трёхслойная по ТУ5.966-11586-95
2. Декор, цвет и рисунок облицовочного пластика оговаривается в заказной документации
3. На внутренней стороне двери может быть установлено зеркало, заказ зеркала производится отдельно в заказной документации
4. Изделие разборное на дверь и коробку

ШКАФ ДЛЯ ПЛАТЬЯ

Рис. 1

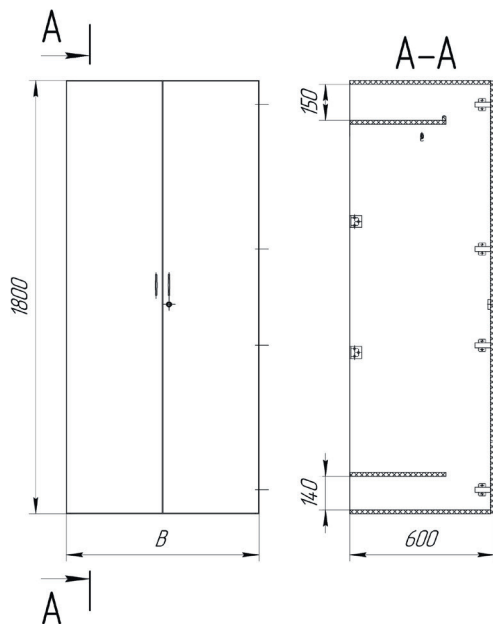
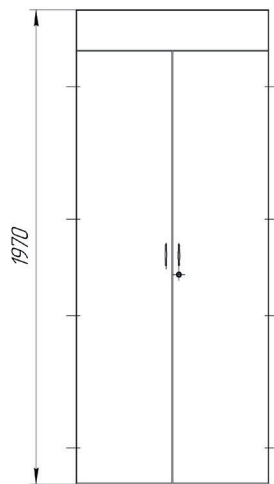

 Рис. 2
 (остальное см. рис. 1)

№	Обозначение	В, мм	Рис.	Масса, кг
1	РНМВ.324211.041	600	1	30,7
2	РНМВ.324211.042	600	2	32,8
3	РНМВ.324211.043	800	1	35,0
4	РНМВ.324211.044	800	2	38,3

1. Основной материал: плита трёхслойная по ТУ5.966-11586-95
2. Декор, цвет и рисунок облицовочного пластика оговаривается в заказной документации
3. На внутренней стороне двери может быть установлено зеркало, заказ зеркала производится отдельно в заказной документации
4. Изделие разборное на двери и коробку

ШКАФ ДЛЯ ПЛАТЬЯ

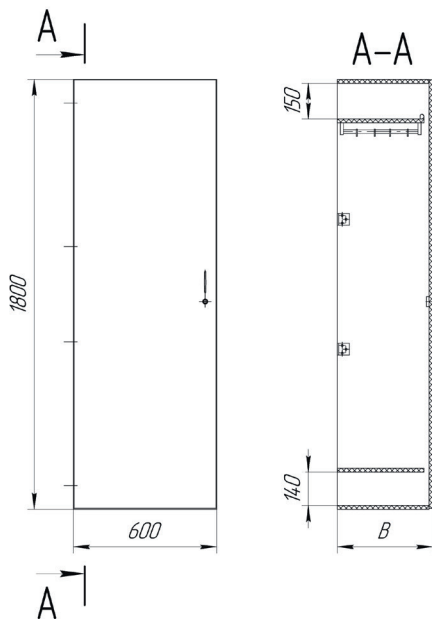
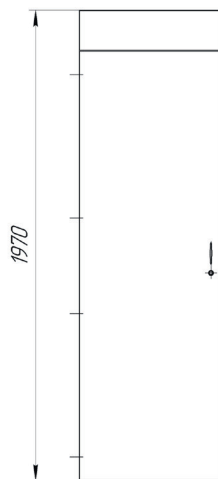
Рис. 1

Рис. 2
(остальное см. рис. 1)

№	Обозначение	В, мм	Исполнение	Рис.	Масса, кг
1	РНМВ.324211.049	300	Изображено	1	19,9
2	-01	400	Изображено	1	23,9
3	-02	300	Зеркально	1	19,9
4	-03	400	Зеркально	1	23,9
5	РНМВ.324211.050	300	Изображено	2	21,6
6	-01	400	Изображено	2	25,6
7	-02	300	Зеркально	2	21,6
8	-03	400	Зеркально	2	25,6

1. Основной материал: плита трёхслойная по ТУ5.966-11586-95
2. Декор, цвет и рисунок облицовочного пластика оговаривается в заказной документации
3. На внутренней стороне двери может быть установлено зеркало, заказ зеркала производится отдельно в заказной документации
4. Изделие разборное на дверь и коробку

ШКАФ ДЛЯ КИТЕЛЕЙ

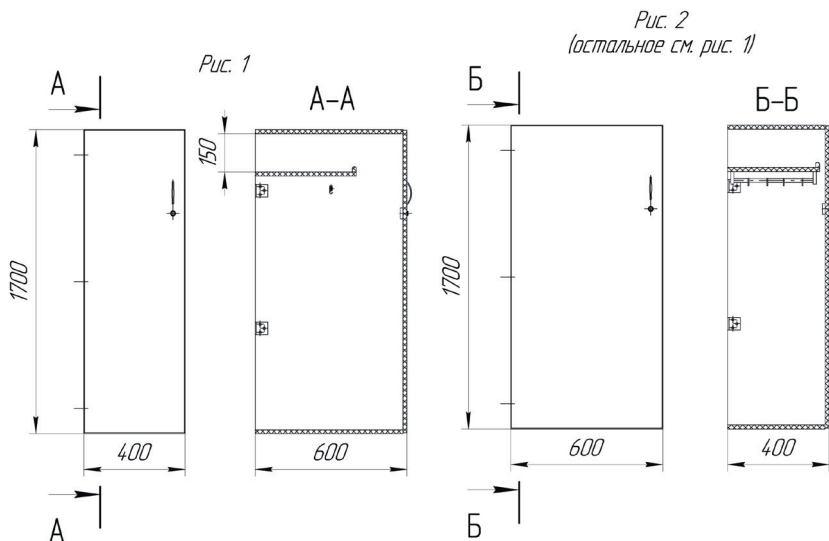

№	Обозначение	Исполнение	Рис.	Масса, кг
1	РНМВ.324211.039	Изображено	1	17,8
2	-01	Зеркально	1	17,8
3	РНМВ.324211.040	Изображено	2	16,1
4	-01	Зеркально	2	16,1

1. Основной материал: плита трёхслойная по ТУ5.966-11586-95
2. Декор, цвет и рисунок облицовочного пластика оговаривается в заказной документации
3. Изделие разборное на дверь и коробку

ШКАФ ДЛЯ КОСТЮМОВ И БЕЛЬЯ

Рис. 1

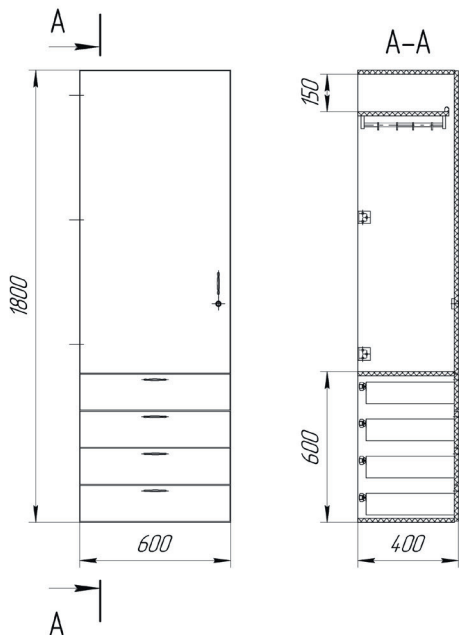
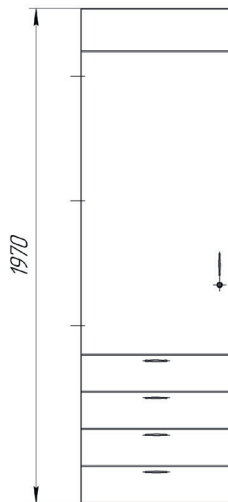
Рис. 2
(остальное см. рис. 1)

№	Обозначение	Исполнение	Рис.	Масса, кг
1	РНМВ.324211.035	Изображено	1	34,1
2	-01	Изображено	1	34,1
3	РНМВ.324211.036	Зеркально	2	35,7
4	-01	Зеркально	2	35,7

1. Основной материал: плита трёхслойная по ТУ5.966-11586-95
2. Декор, цвет и рисунок облицовочного пластика оговаривается в заказной документации
3. На внутренней стороне двери может быть установлено зеркало, заказ зеркала производится отдельно в заказной документации
4. Изделие разборное на ящики, двери и коробку

ШКАФ ДЛЯ КОСТЮМОВ И БЕЛЬЯ

Рис. 1

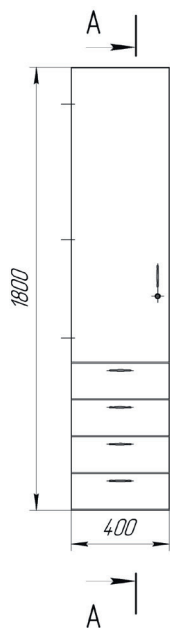
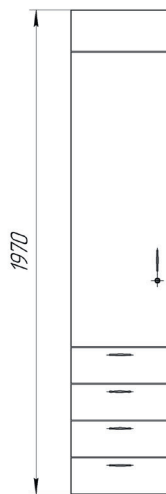
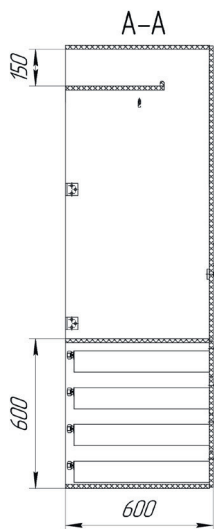

 Рис. 2
 (остальное см. рис. 1)

№	Обозначение	Исполнение	Рис.	Масса, кг
1	РНМВ.324211.037	Изображено	1	38,4
2	-01	Зеркально	1	38,4
3	РНМВ.324211.038	Изображено	2	40,2
4	-01	Зеркально	2	40,2

1. Основной материал: плита трёхслойная по ТУ5.966-11586-95
2. Декор, цвет и рисунок облицовочного пластика оговаривается в заказной документации
3. На внутренней стороне двери может быть установлено зеркало, заказ зеркала производится отдельно в заказной документации
4. Изделие разборное на ящики, двери и коробку

ШКАФ ДЛЯ ПЛАТЬЯ И БЕЛЬЯ

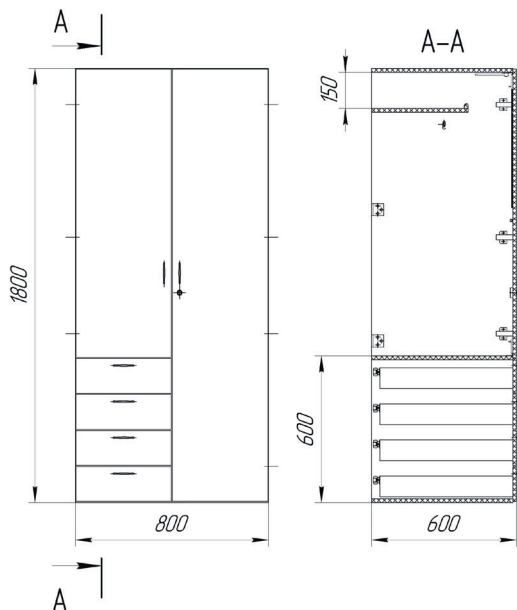
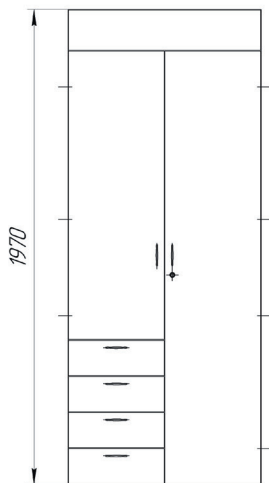
Рис. 1

Рис. 2
(остальное см. рис. 1)

№	Обозначение	Рис.	Масса, кг
1	РНМВ.324211.033	1	53,2
2	РНМВ.324211.034	2	55,6

1. Основной материал: плита трёхслойная по ТУ5.966-11586-95
2. Декор, цвет и рисунок облицовочного пластика оговаривается в заказной документации
3. Изделие разборное на ящики, двери и коробку

ШКАФ ДЛЯ ПЛАТЬЯ И БЕЛЬЯ

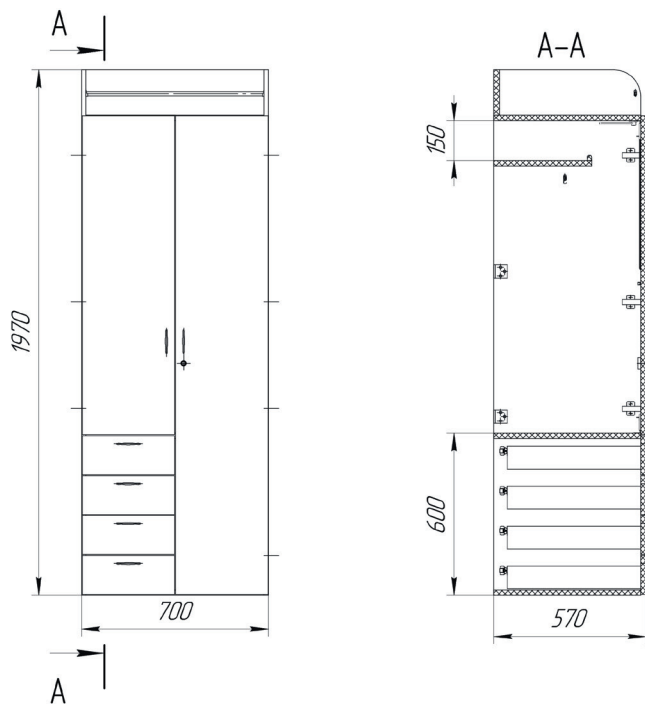

№	Обозначение	Масса, кг
1	PHMB.324211.053	48,5

1. Основной материал: плита трёхслойная по ТУ5.966-11586-95
2. Декор, цвет и рисунок облицовочного пластика оговаривается в заказной документации
3. Возможна поставка изделия с металлическим комингсом $h=130$ мм, устанавливаемым на палубе в качестве элемента насыщения, поставка комингса оговаривается при заказе
4. Изделие разборное на ящики, двери и коробку

ШКАФ ДЛЯ ПЛАТЬЯ

Рис. 1

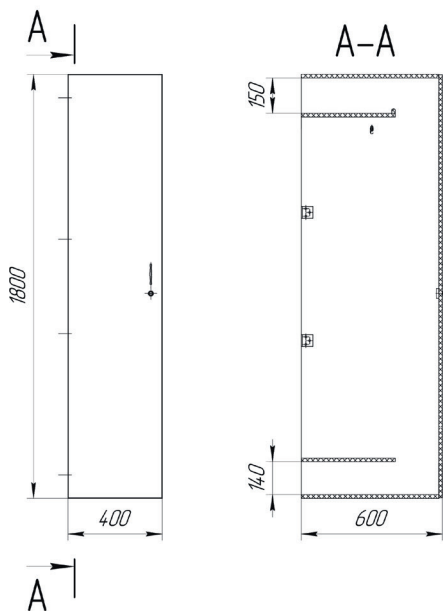
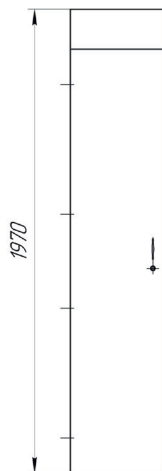
Рис. 2
(остальное см. рис. 1)

№	Обозначение	Исполнение	Рис.	Масса, кг
1	PHMB.324211.051	Изображено	1	25,5
2	-01	Зеркально	1	25,5
3	PHMB.324211.052	Изображено	2	27,3
4	-01	Зеркально	2	27,3

1. Основной материал: плита трёхслойная по ТУ5.966-11586-95
2. Декор, цвет и рисунок облицовочного пластика оговаривается в заказной документации
3. На внутренней стороне двери может быть установлено зеркало, заказ зеркала производится отдельно в заказной документации
4. Изделие разборное на дверь и коробку

ШКАФ ДЛЯ ПЛАТЬЯ

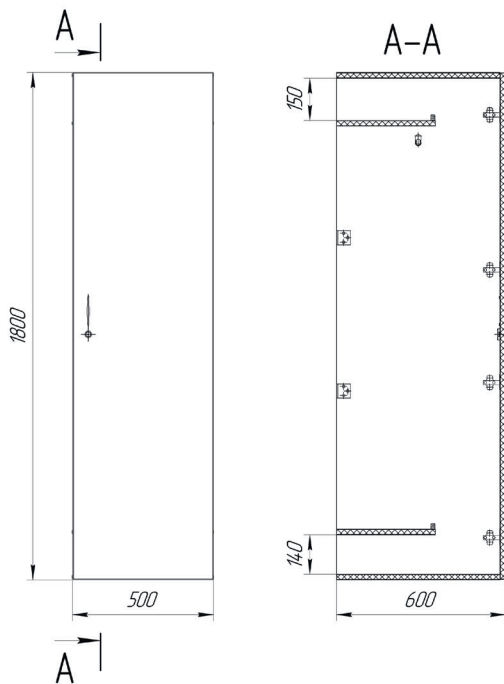

№	Обозначение	Исполнение	Масса, кг
1	РНМВ.324211.025	Изображено	28,9
2	-01	Зеркально	28,9

1. Основной материал: плита трёхслойная по ТУ5.966-11586-95
2. Декор, цвет и рисунок облицовочного пластика оговаривается в заказной документации
3. Изделие разборное на дверь и коробку

ШКАФ ДЛЯ РАБОЧЕГО ПЛАТЬЯ

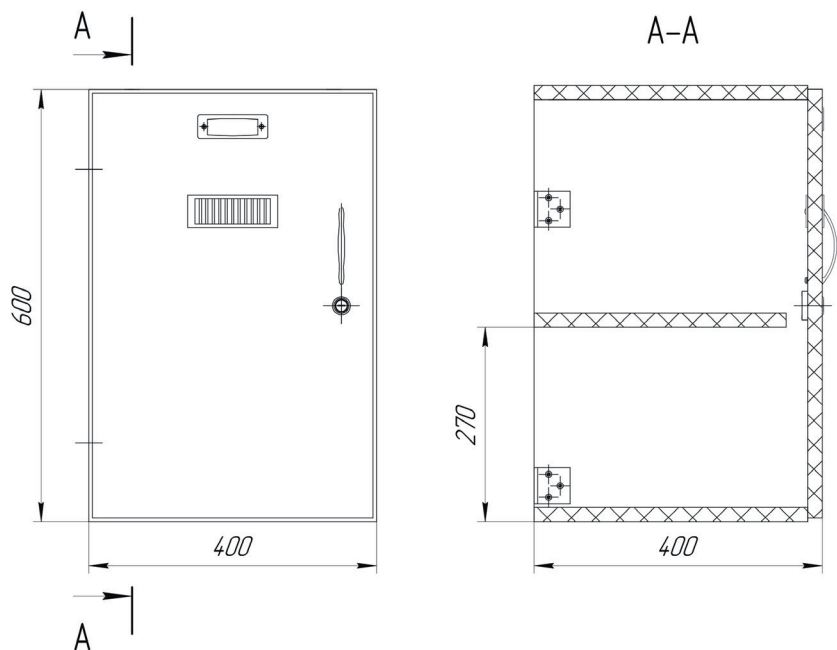

№	Обозначение	Исполнение	Масса, кг
1	РНМВ.324283.001	Изображено	18,3
2	-01	Зеркально	18,3

1. Основной материал: плита трёхслойная по ТУ5.966-11586-95
2. Цвет и рисунок облицовочного пластика оговаривается в заказной документации
3. Изделие разборное на дверь и коробку

ШКАФ ДЛЯ РАБОЧЕГО ПЛАТЬЯ

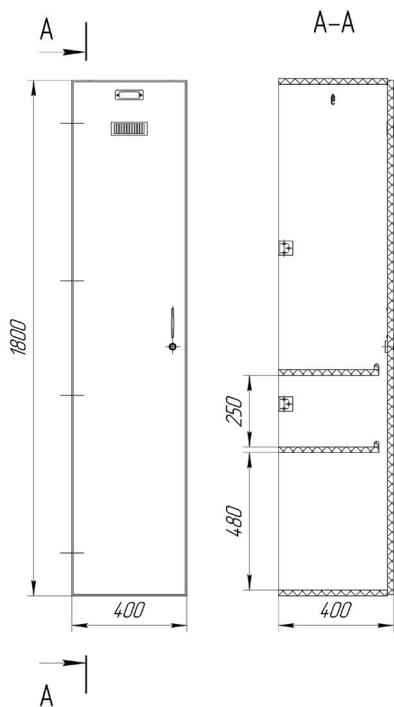

№	Обозначение	Исполнение	Масса, кг
1	РНМВ.324283.002	Изображено	18,9
2	-01	Зеркально	18,9

1. Основной материал: плита трёхслойная по ТУ5.966-11586-95
2. Цвет и рисунок облицовочного пластика оговаривается в заказной документации
3. Изделие разборное на дверь и коробку

ШКАФ ДЛЯ ОБУВИ I

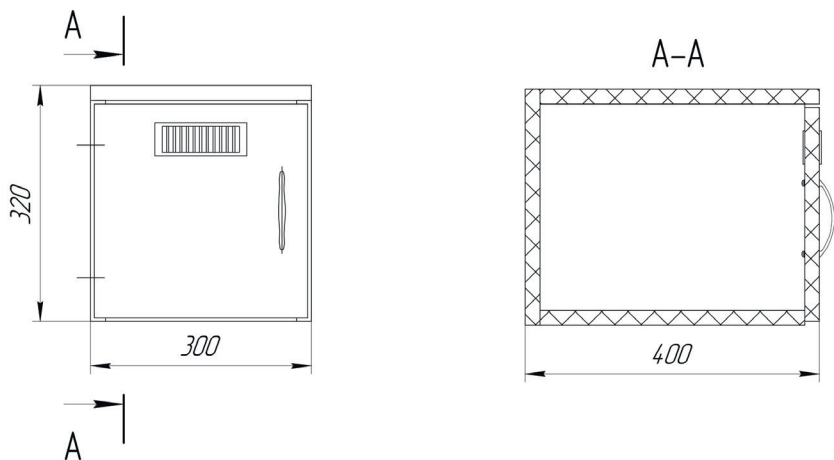

№	Обозначение	Исполнение	Масса, кг
1	PHMB.324216.021	Изображено	4,3
2	-01	Зеркально	4,3

1. Основной материал: плита трёхслойная по ТУ5.966-11586-95
2. Декор, цвет и рисунок облицовочного пластика оговаривается в заказной документации
3. Изделие разборное на коробку и дверь

ШКАФ ДЛЯ ЛИЧНЫХ ВЕЩЕЙ

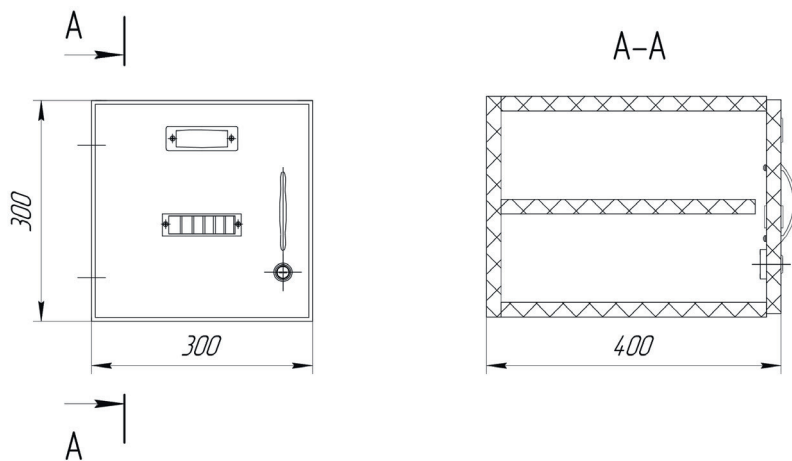

№	Обозначение	Исполнение	Масса, кг
1	РНМВ.324216.011	Изображено	4,7
2	-01	Зеркально	4,7

1. Основной материал: плита трёхслойная по ТУ5.966-11586-95
2. Декор, цвет и рисунок облицовочного пластика оговаривается в заказной документации
3. Идентификация неразборное

ШКАФ КАНЦЕЛЯРСКИЙ

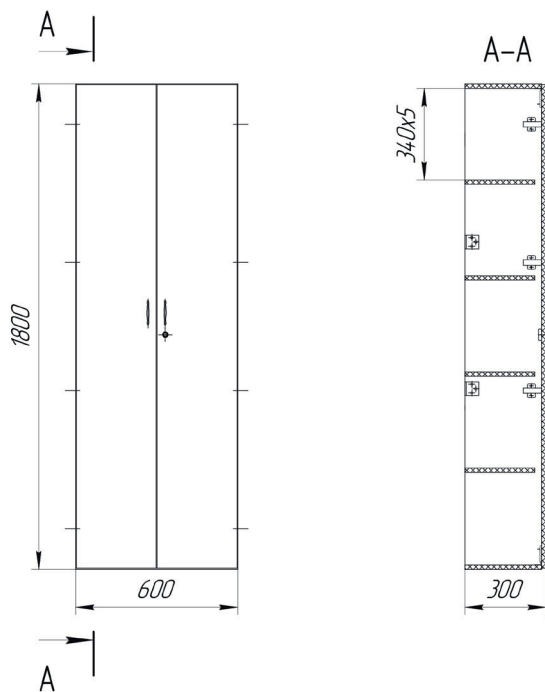

№	Обозначение	Исполнение	Масса, кг
1	PHMB.324231.001	29,3	4,3

1. Основной материал: плита трёхслойная по ТУ5.966-11586-95
2. Декор, цвет и рисунок облицовочного пластика оговаривается в заказной документации
3. Изделие разборное на двери и коробку

ШКАФ ДЛЯ КНИГ

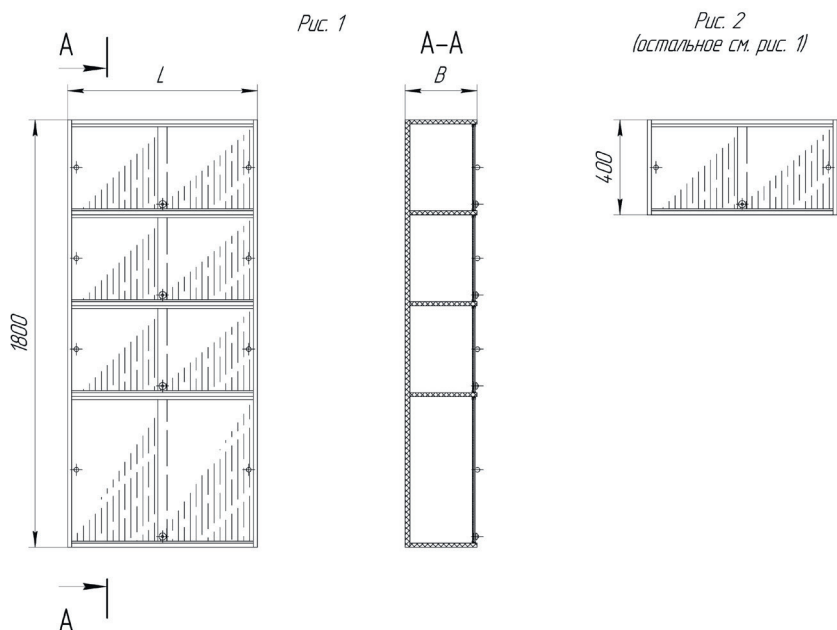

№	Обозначение	L, мм	B, мм	Рис.	Масса, кг
1	РНМВ.324213.001	600	300	2	7,3
2	-01	800	300	2	9,3
3	-02	1000	300	2	10,9
4	РНМВ.324213.003	800	300	1	31,0
5	-01	800	400	1	36,2
6	-02	1000	300	1	36,2
7	-03	1000	400	1	42,1

1. Основной материал: плита трёхслойная по ТУ5.966-11586-95, оргстекло
2. Декор, цвет и рисунок облицовочного пластика оговаривается в заказной документации
3. Изделие неразборное

ШКАФ ДЛЯ КНИГ

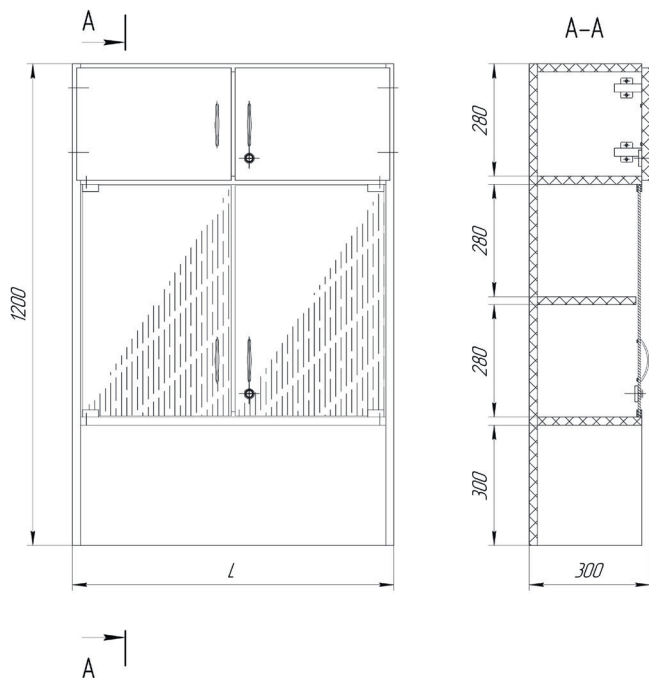

№	Обозначение	L, мм	Масса, кг
1	PHMB.324213.007	600	18,5
2	-01	800	23,6
3	-02	1000	27,6

1. Основной материал: плита трёхслойная по ТУ5.966-11586-95, оргстекло
2. Декор, цвет и рисунок облицовочного пластика оговаривается в заказной документации
3. Изделие неразборное

ШКАФ ДЛЯ КНИГ

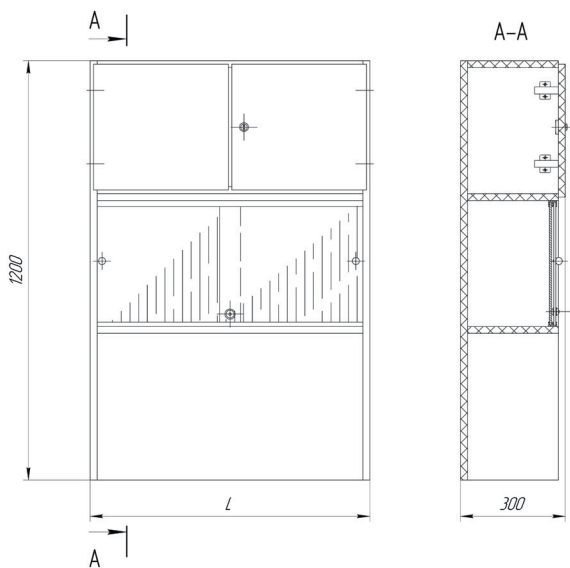

№	Обозначение	L, мм	Масса, кг
1	PHMB.324213.007	600	15,7
2	-01	800	19,2
3	-02	1000	22,8

1. Основной материал: плита трёхслойная по ТУ5.966-11586-95, оргстекло
2. Декор, цвет и рисунок облицовочного пластика оговаривается в заказной документации
3. Изделие неразборное

ШКАФ НИЗКИЙ

Рис. 1



Рис. 2
(остальное см. рис. 1)



№	Обозначение	L, мм	B, мм	Рис.	Масса, кг
1	РНМВ.324216.005	600	300	1	16,1
2	-01	600	400	1	16,1
3	-02	600	400	2	16,1
4	-03	600	500	1	16,1
5	-04	600	500	2	16,1
6	-05	600	600	1	16,1
7	-06	600	600	2	16,1
8	-07	800	400	1	16,1
9	-08	800	400	2	16,1
10	-09	800	500	1	16,1
11	-10	800	500	2	16,1
12	-11	800	600	1	16,1
13	-12	800	600	2	16,1
14	-13	1000	400	2	16,1

1. Основной материал: плита трёхслойная по ТУ5.966-11586-95
2. Буртик из древесины твердых пород
3. Декор, цвет и рисунок облицовочного пластика оговаривается в заказной документации
4. Изделие разборное на секцию и крышку
5. Крепление изделия к палубе (на ножке или на ножке и комингсе) определяется монтажным чертежом, «Ножка и ее установка», черт. РНМВ.320526.001; заказываются отдельно

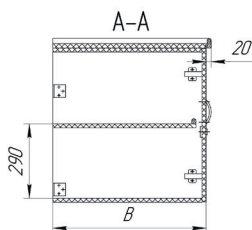
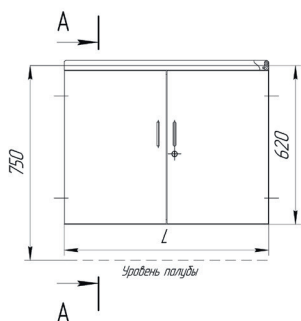
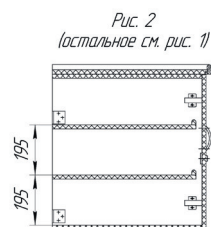
ШКАФ НИЗКИЙ

Рис. 1

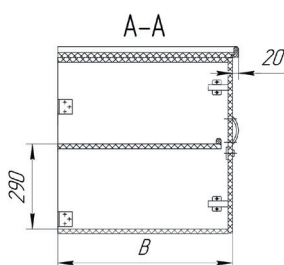
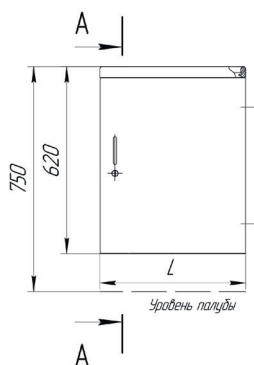
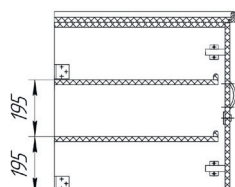
 Рис. 2
(остальное см. рис. 1)

№	Обозначение	L, мм	B, мм	Исполнение	Рис.	Масса, кг
1	РНМВ.324216.006	500	600	Изображено	1	15,4
2	-01	500	600	Зеркально	1	15,4
3	-02	500	600	Исполнение	2	17,1
4	-03	500	600	Изображено	2	17,1

1. Основной материал: плита трёхслойная по ТУ5.966-11586-95
2. Буртик из древесины твердых пород
3. Декор, цвет и рисунок облицовочного пластика оговаривается в заказной документации
4. Изделие разборное на секцию и крышку
5. Крепление изделия к палубе (на ножке или на ножке и комингсе) определяется монтажным чертежом, «Ножка и ее установка», черт. РНМВ.320526.001; заказываются отдельно

ШКАФ НИЗКИЙ

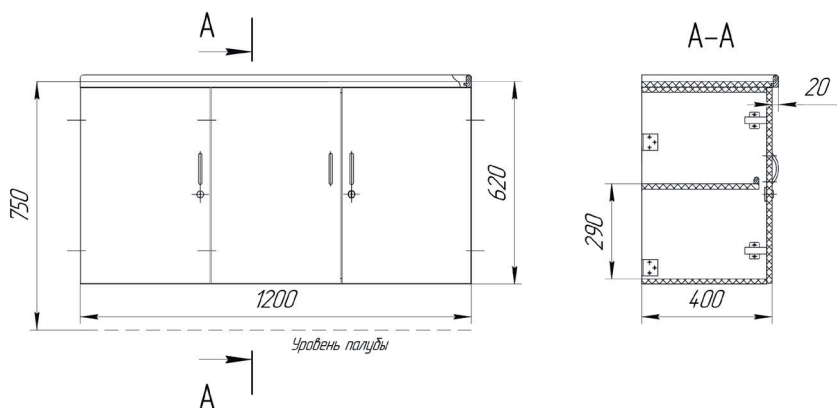

№	Обозначение	Масса, кг
1	РНМВ.324216.008	24,1

1. Основной материал: плита трёхслойная по ТУ5.966-11586-95
2. Декор, цвет и рисунок облицовочного пластика оговаривается в заказной документации
3. Изделие разборное на секцию и крышку
4. Крепление изделия к палубе (на ножке или на ножке и комингсе) определяется монтажным чертежом, «Ножка и ее установка», черт. РНМВ.320526.001-07; заказываются отдельно

ШКАФ НИЗКИЙ

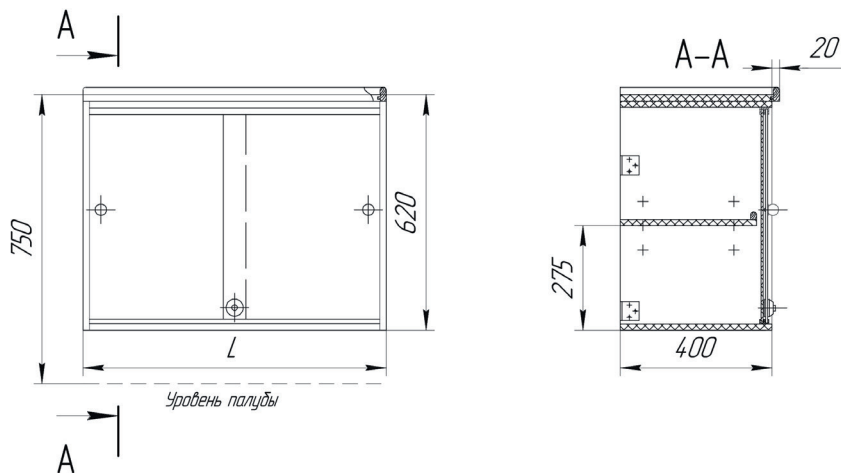

№	Обозначение	L, мм	Масса, кг
1	РНМВ.324216.010	800	16,2
2	-01	1000	18,8

1. Основной материал: плита трёхслойная по ТУ5.966-11586-95
2. Буртик из древесины твердых пород
3. Декор, цвет и рисунок облицовочного пластика оговаривается в заказной документации
4. Изделие разборное на секцию, крышку и полку

ШКАФ С ЯЩИКАМИ

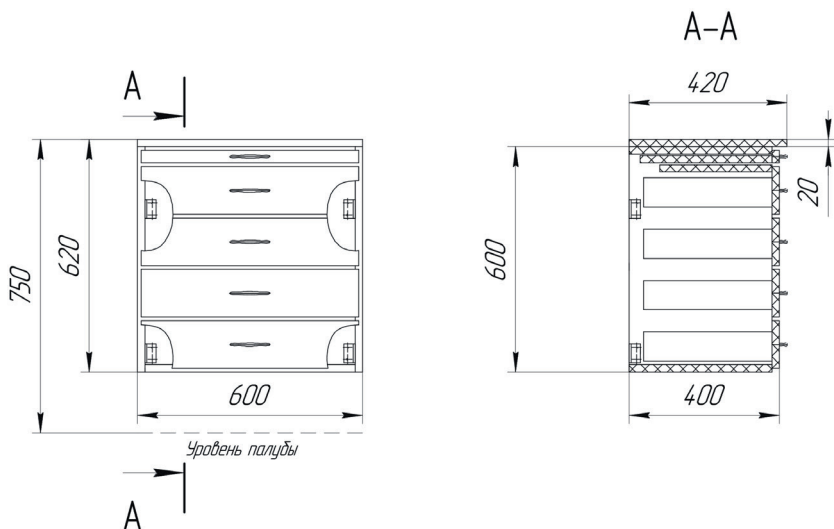

№	Обозначение	Масса, кг
1	РНМВ.324216.023	20,1

1. Основной материал: плита трёхслойная по ТУ5.966-11586-95
2. Декор, цвет и рисунок облицовочного пластика оговаривается в заказной документации
3. Крепление изделия к палубе (на ножке или на ножке и комингсе) определяется монтажным чертежом, «Ножка и её установка», черт. РНМВ.320526.001; оговаривается в заказной документации, для установки ножки, в изделии предусмотрены втулки
4. Изделие разборное на коробку, крышку и ящики

ШКАФ КОМБЕНИРОВАННЫЙ

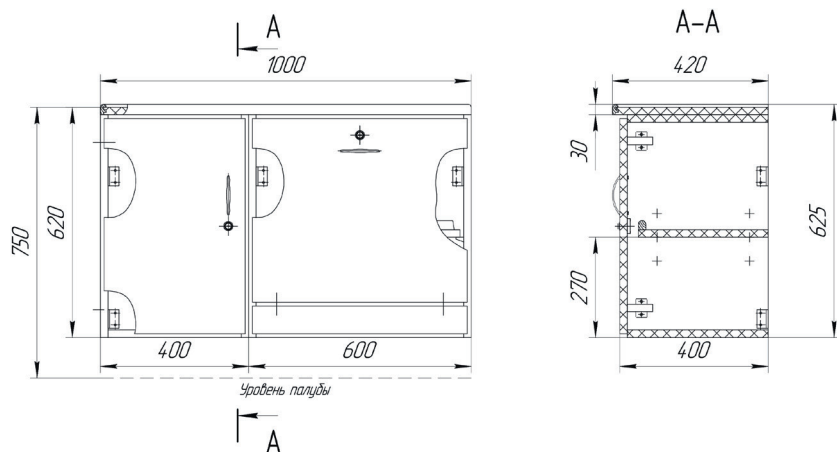

№	Обозначение	Исполнение	Масса, кг
1	PHMB.324216.019	Изображено	22,9
2	-01	Зеркально	22,9

1. Основной материал: плита трёхслойная по ТУ5.966-11586-95
2. Буртик из древесины твердых пород
3. Декор, цвет и рисунок облицовочного пластика оговаривается в заказной документации
4. Схема установки носителей информации: CD, DVD или VHS, оговаривается при заказе
5. Изделие разборное на секции, крышку и полки

ШКАФ КОМБЕНИРОВАННЫЙ

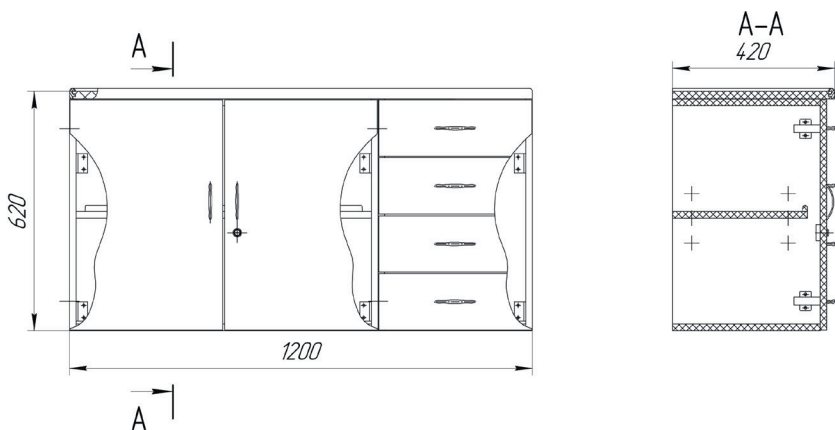

№	Обозначение	Исполнение	Масса, кг
1	PHMB.324216.025	Изображено	33,4
2	-01	Зеркально	33,4

1. Основной материал: плита трёхслойная по ТУ5.966-11586-95
2. Буртик из древесины твердых пород
3. Декор, цвет и рисунок облицовочного пластика оговаривается в заказной документации
4. Изделие разборное на секции, крышку и полки

ШКАФ УГЛОВОЙ

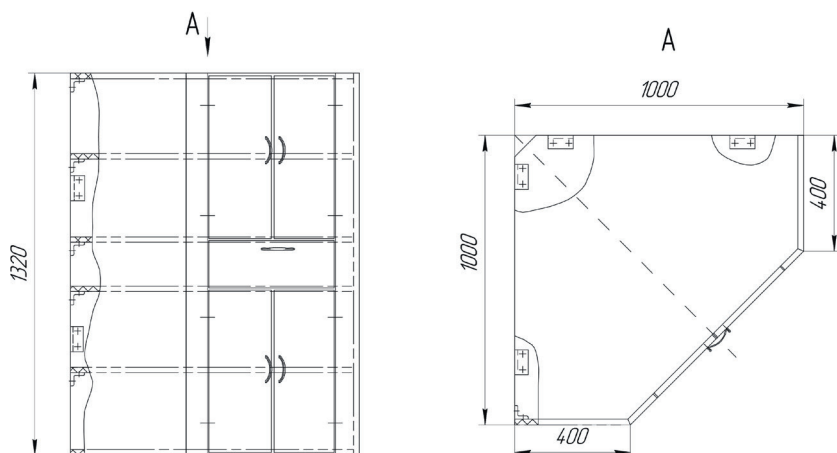

№	Обозначение	Масса, кг
1	PHMB.324216.015	55,8

1. Основной материал: плита трёхслойная по ТУ5.966-11586-95
2. Декор, цвет и рисунок облицовочного пластика оговаривается в заказной документации
3. Изделие разборное на ящик, двери и стенки

ШКАФ-БАР

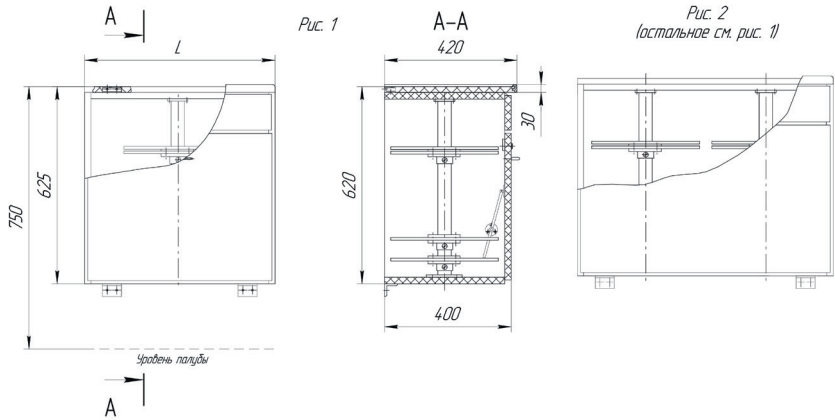

№	Обозначение	L, мм	l, мм	Рис.	Масса, кг
1	РНМВ.324244.002	600	448	1	24,3
2	-01	800	648	2	33,1

1. Основной материал: плита трёхслойная по ТУ5.966-11586-95
2. Декор, цвет и рисунок облицовочного пластика оговаривается в заказной документации
3. Изделие неразборное

ШКАФ ДЛЯ ПОСУДЫ

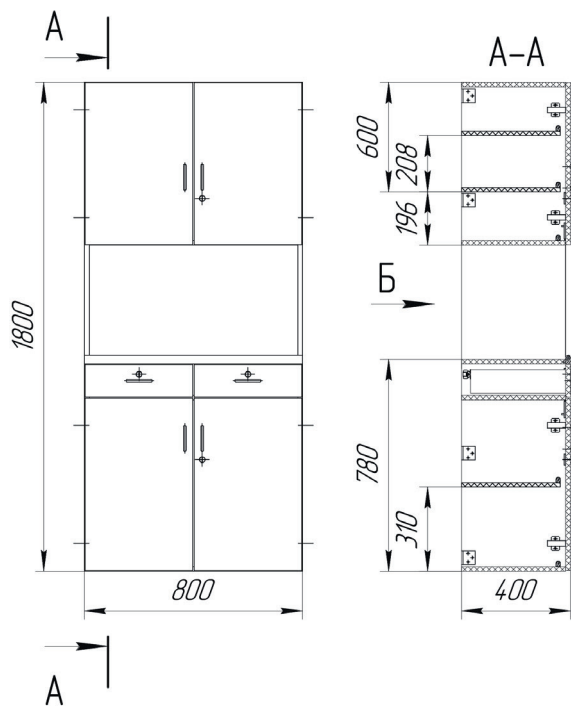

№	Обозначение	Масса, кг
1	PHMB.324243.003	39,5

1. Основной материал: плита трёхслойная по ТУ5.966-11586-95
2. Декор, цвет и рисунок облицовочного пластика оговаривается в заказной документации
3. Изделие неразборное
4. Крепление изделия к палубе (на ножке или на ножке и комингсе) определяется монтажным чертежом, «Ножка и ее установка», черт. PHMB.320526.001-07; заказываются отдельно

ШКАФ ДЛЯ ПОСУДЫ

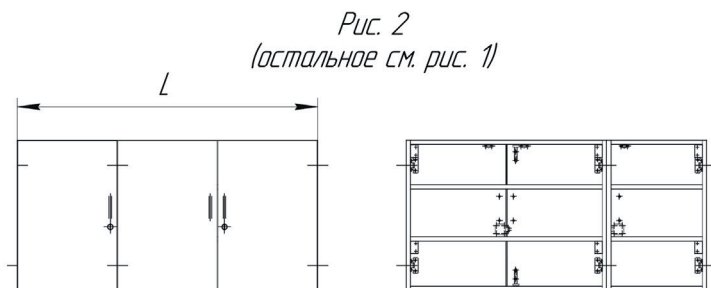
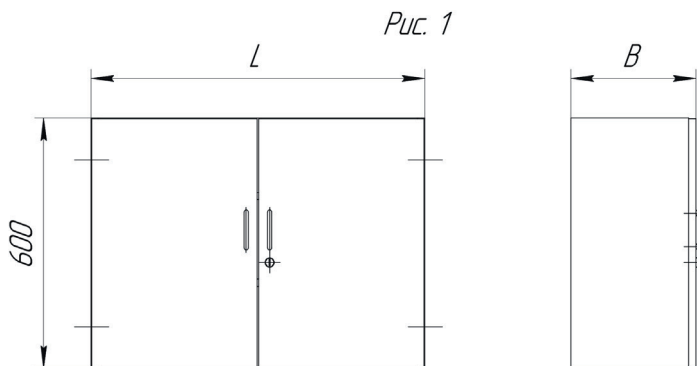

№	Обозначение	В, мм	Л, мм	Рис.	Масса, кг
1	РНМВ.324243.011	800	300/400	1	12,4
2	РНМВ.324243.012	800	300/400	1	15,4
3	РНМВ.324243.013	1200	300/400	2	26,6

1. Основной материал: плита трёхслойная по ТУ5.966-11586-95
2. Декор, цвет и рисунок облицовочного пластика оговаривается в заказной документации
3. Изделие неразборное

ШКАФ ДЛЯ СИГНАЛЬНЫХ ФЛАГОВ

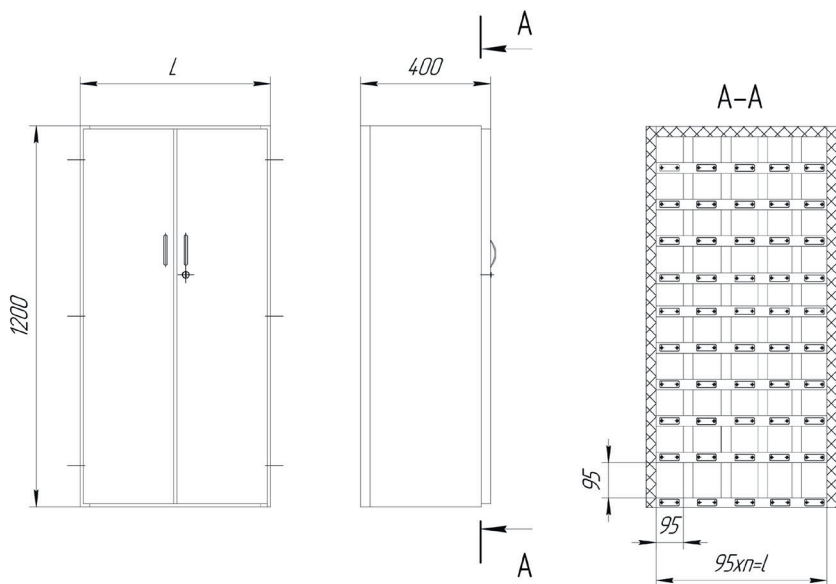

№	Обозначение	В, мм	L, мм	n	Рис.	Масса, кг
1	РНМВ.324279.002	600	475	5	4	44,0
2	-01	800	665	7	3	57,4

1. Основной материал: плита трёхслойная по ТУ5.966-11586-95
2. Декор, цвет и рисунок облицовочного пластика оговаривается в заказной документации
3. Изделие разборное на двери и коробку

ШКАФ ДЛЯ СПАСАТЕЛЬНЫХ ЖИЛЕТОВ

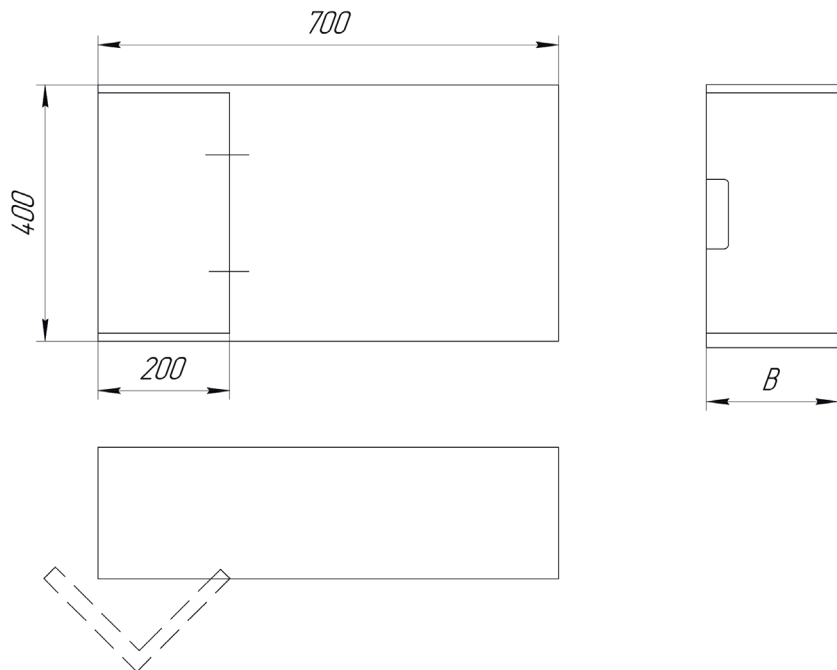

№	Обозначение	В, мм	Количество жилетов, шт.	Масса, кг
1	РНМВ.324219.003	200	1	7,0
2	-01	300	2	7,6

1. Основной материал: плита трёхслойная по ТУ5.966-11586-95
2. Декор, цвет и рисунок облицовочного пластика оговаривается в заказной документации
3. Установка изделия: задней стенкой в правый и левый (с поворотом на 180°) угол
4. Изделие неразборное

ШКАФ ДЛЯ ТЕХНИЧЕСКИХ СРЕДСТВ

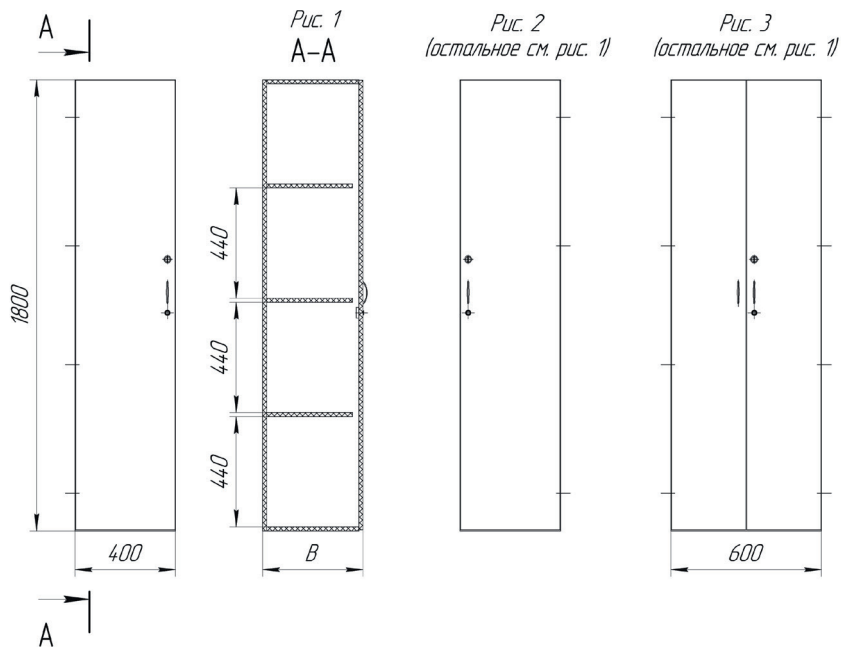

№	Обозначение	В, мм	Рис.	Масса, кг
1	РНМВ.324279.005	400	1	24,0
2	-01	600	1	31,6
3	-02	400	2	24,0
4	-03	600	2	31,6
5	РНМВ.324279.006	400	3	31,9
6	-01	600	3	40,9

1. Основной материал: плита трёхслойная по ТУ5.966-11586-95
2. Декор, цвет и рисунок облицовочного пластика оговаривается в заказной документации
3. Изделие разборное на двери и коробку

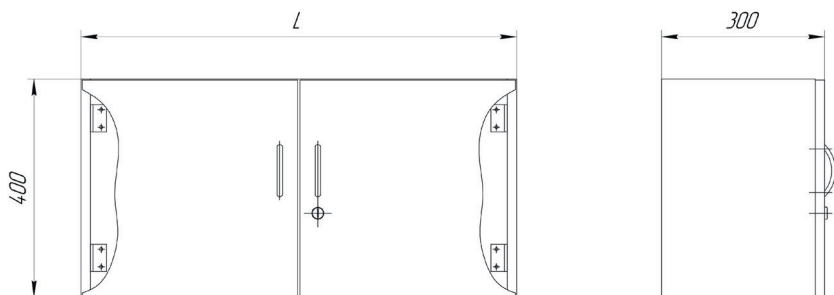
ШКАФ ДЛЯ ТЕХНИЧЕСКОЙ ДОКУМЕНТАЦИИ

№	Обозначение	L, мм	Масса, кг
1	PHMB.324231.004	600	6,7
2	-01	800	7,3
3	-02	1000	8,6

1. Основной материал: плита трёхслойная по ТУ5.966-11586-95
2. Декор, цвет и рисунок облицовочного пластика оговаривается в заказной документации
3. Изделие неразборное

ШКАФ МЕДИЦИНСКИЙ

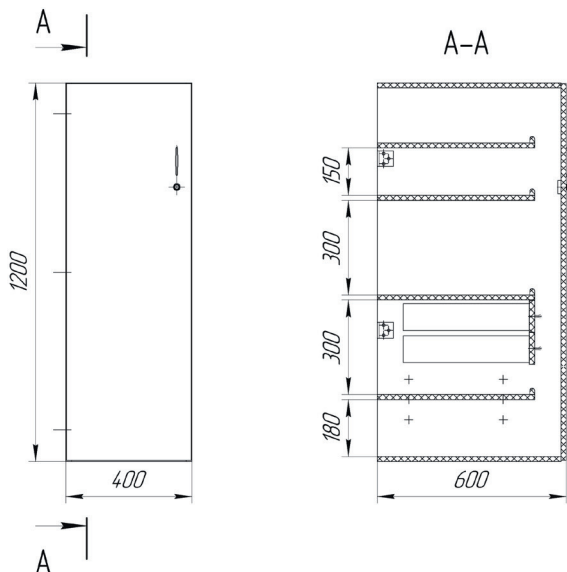

№	Обозначение	Исполнение	Масса, кг
1	PHMB.324251.002	Изображено	26,9
2	-01	Зеркально	26,9

1. Основной материал: плита трёхслойная по ТУ5.966-11586-95
2. Декор, цвет и рисунок облицовочного пластика оговаривается в заказной документации
3. Изделие разборное на ящики, двери и коробку

ШКАФ ДЛЯ РАБОЧЕГО ПЛАТЬЯ

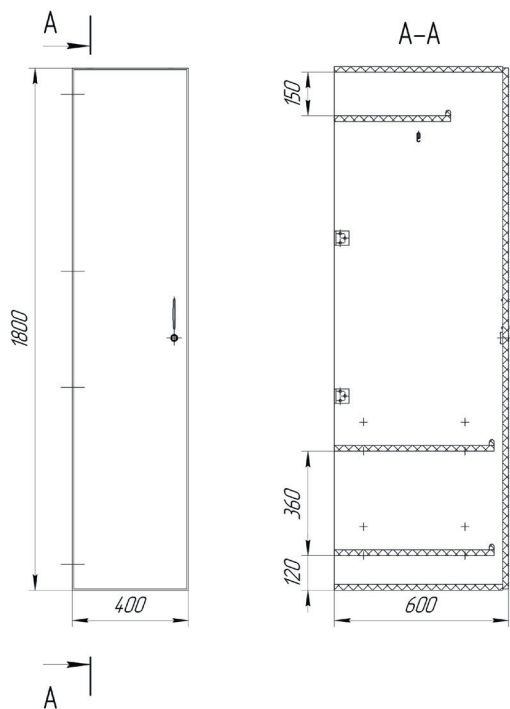

№	Обозначение	Исполнение	Масса, кг
1	РНМВ.324284.006	Изображено	29,7
2	-01	Зеркально	29,7

1. Основной материал: плита трёхслойная по ТУ5.966-11586-95
2. Цвет и рисунок облицовочного пластика оговаривается в заказной документации
3. Изделие разборное на полки, дверь и коробку

ШКАФ ДЛЯ ТУАЛЕТНЫХ ПРИНАДЛЕЖНОСТЕЙ

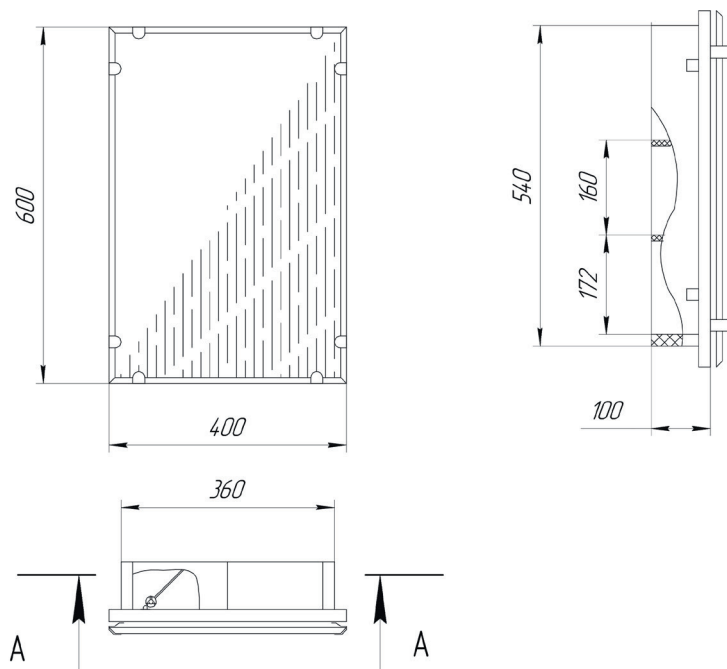

№	Обозначение	Открывание двери	Масса, кг
1	РНМВ.324219.001	Левое	4,2
2	-01	Правое	4,2

1. Основной материал: плита трёхслойная по ТУ5.966-11586-95
2. Декор, цвет и рисунок облицовочного пластика оговаривается в заказной документации
3. Изделие неразборное

ШКАФ ДЛЯ КЛЮЧЕЙ

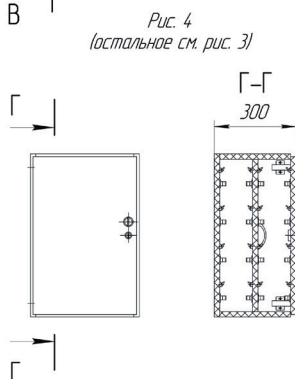
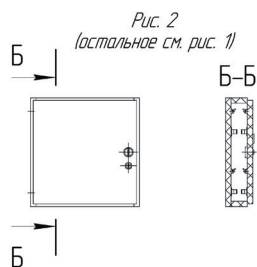
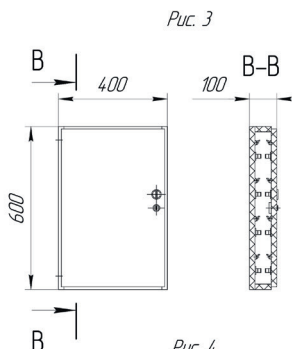
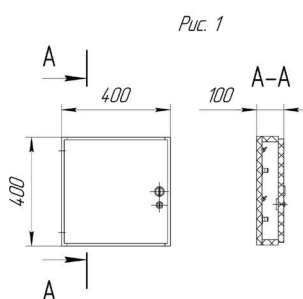

№	Обозначение	Исполнение	Кол-во ключей	Рис.	Масса, кг
1	РНМВ.324279.009	Изображено	14	1	3,1
2	-01	Зеркально	14	1	3,1
3	-02	Изображено	28	2	3,1
4	-03	Зеркально	28	2	3,1
5	РНМВ.324279.010	Изображено	56	3	4,2
6	-01	Зеркально	56	3	4,2
7	-02	Изображено	112	4	8,2
8	-03	Зеркально	112	4	8,2

1. Основной материал: плита трёхслойная по ТУ5.966-11586-95
2. Декор, цвет и рисунок облицовочного пластика оговаривается в заказной документации
3. Изделие неразборное

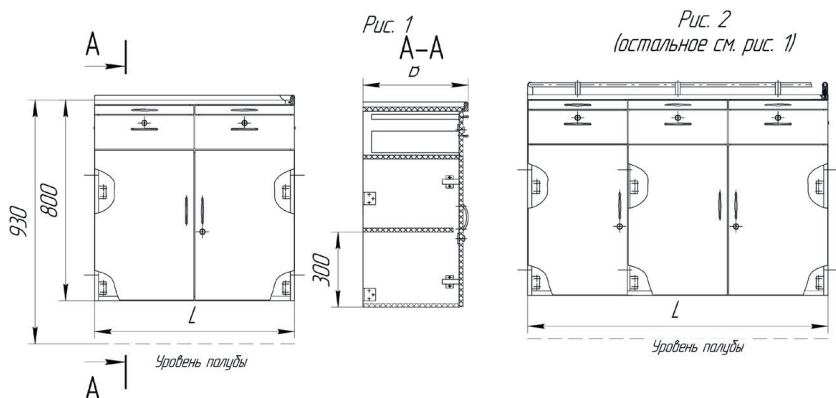
БУФЕТ

№	Обозначение	Облицовка крышки	L, мм	B, мм	Рис.	Масса, кг
1	РНМВ.324243.004	Слоистый пластик	800	420	1	27,3
2	-01	Нерж. сталь	800	420	1	30,2
3	РНМВ.324243.001	Слоистый пластик	1200	420	2	41,7
4	-01	Нерж. сталь	1200	420	2	45,0
5	РНМВ.324243.005	Слоистый пластик	800	620	1	36,4
6	-01	Нерж. сталь	800	620	1	40,9
7	РНМВ.324243.006	Слоистый пластик	1200	620	2	54,5
8	-01	Нерж. сталь	1200	620	2	61,1

1. Основной материал: плита трёхслойная по ТУ5.966-11586-95
2. Буртик крышки из древесины твердых пород (применяется только для крышек, облицованных бумажнослоистым пластиком)
3. На крышке, облицованной нержавеющей сталью, может быть установлено ограждение-рейлинг, установка рейлинга оговаривается в заказной документации
4. Наличие буртика и рейлинга на рис. 1; 2 являются условным и зависит от исполнения изделия
5. Декор, цвет и рисунок облицовочного пластика оговаривается в заказной документации
6. Изделие разборное на секцию, крышку и ящики
7. Элементы крепления посуды заказываются отдельной и оговариваются в заказной документации
8. Крепление изделия к палубе (на ножке или на ножке и комингсе) определяется монтажным чертежом, «Ножка и ее установка», черт. РНМВ.320526.001-07; оговаривается в заказной документации

СЕКЦИЯ ДЛЯ КНИГ

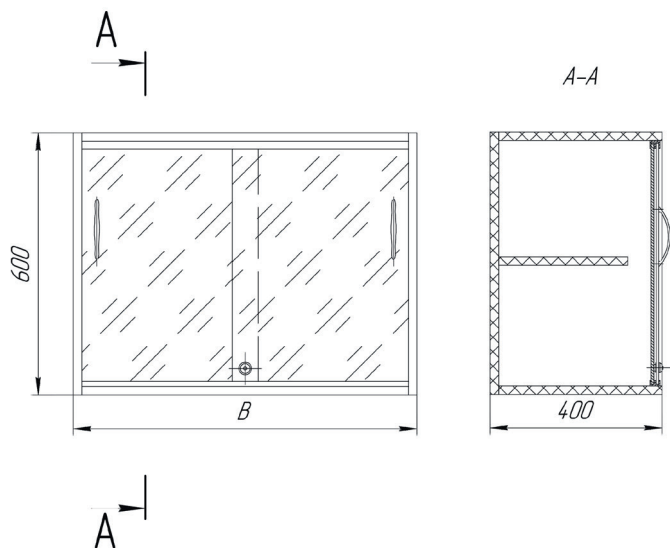

№	Обозначение	В, мм	Масса, кг
1	РНМВ.324573.001	600	21,5
2	-01	800	27,8

1. Основной материал: ДСП, облицованная бумажнослоистым пластиком
2. Декор, цвет и рисунок облицовочного пластика оговаривается в заказной документации
3. Изделие неразборное

СЕКЦИЯ С ЯЩИКАМИ

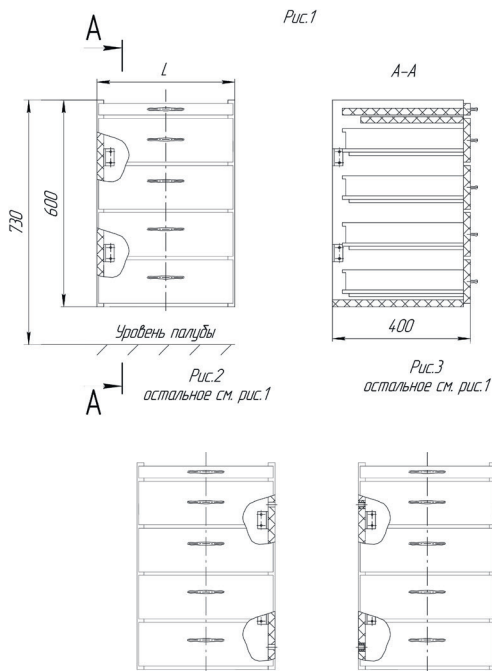

№	Обозначение	В, мм	Рис.	Масса, кг
1	РНМВ.324576.006	400	1	32,7
2	-01	600	1	34,4
3	-02	400	2	32,7
4	-03	400	3	32,7

1. Основной материал: ДСП, облицованная бумажнослоистым пластиком
2. Декор, цвет и рисунок облицовочного пластика оговаривается в заказной документации
3. Изделие разборное на коробку и ящики
4. Крепление изделия к палубе на ножках или комингсе определяется монтажным чертежом, «Ножка и ее установка», черт. РНМВ.320526.001-07 оговаривается в заказной документации
5. Отверстия в боковых стенках изделий на рис.2 и 3 предназначены для соединения изделий между собой

СЕКЦИЯ С РАСПАШНОЙ ДВЕРЬЮ

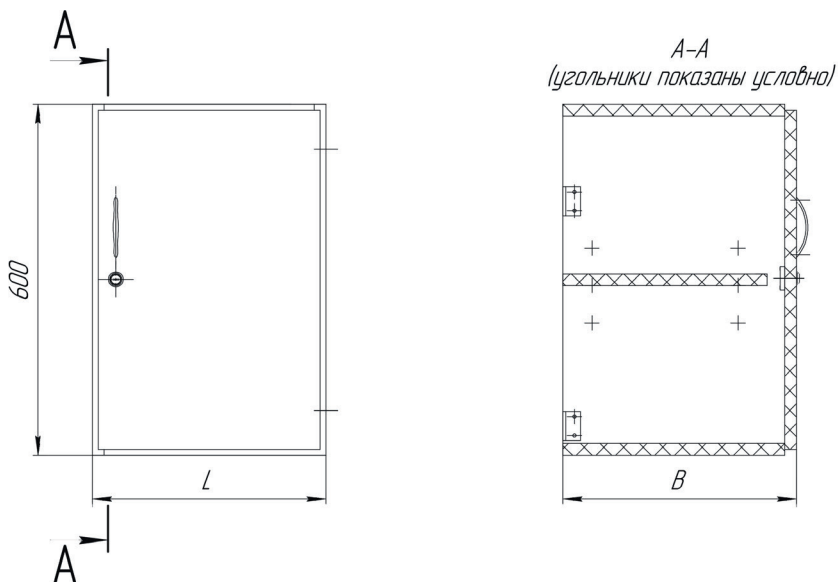

№	Обозначение	L, мм	B, мм	Открытие двери	Масса, кг
1	РНМВ.324576.012	400	400	Левое	15,3
2	-01	400	400	Правое	15,3
3	-02	500	400	Левое	17,7
4	-03	500	400	Правое	17,7
5	-04	400	500	Левое	18,6
6	-05	400	500	Правое	18,6
7	-06	500	500	Левое	21,4
8	-07	500	500	Правое	21,4

1. Основной материал: ДСП облицованная бумажнослоистым пластиком
2. Декор, цвет и рисунок облицовочного пластика оговаривается в заказной документации
3. Изделие разборное на коробку и дверь
4. Крепление изделия к палубе (на ножках или комингсе) определяется монтажным чертежом, «Ножка и ее установка», черт. РНМВ.320526.001-07 оговаривается в заказной документации

СЕКЦИЯ С РАСПАЗНЫМИ ДВЕРЯМИ

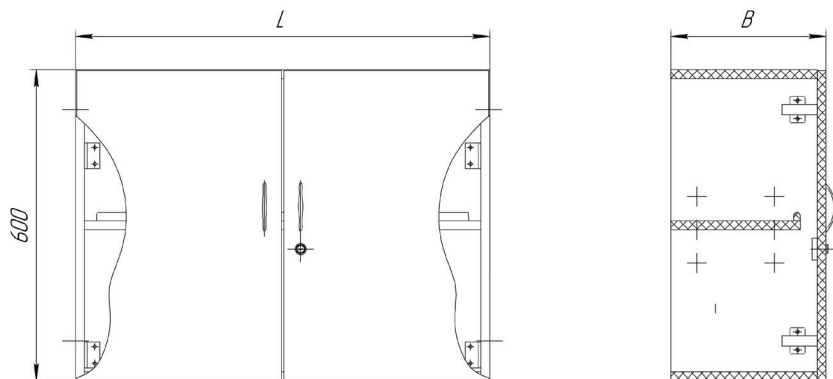

№	Обозначение	L, мм	B, мм	Масса, кг
1	PHMB.324576.004	600	300	12,3
2	-01	800	300	20,2
3	-02	1000	300	24,0
4	-03	600	400	20,2
5	-04	800	400	24,8
6	-05	1000	400	29,5
7	-06	600	500	24,0
8	-07	800	500	29,5
9	-08	1000	500	34,9
10	-09	600	600	27,9
11	-10	800	600	34,1

1. Основной материал: ДСП облицованная бумажнослоистым пластиком
2. Декор, цвет и рисунок облицовочного пластика оговаривается в заказной документации
3. Изделие разборное на коробку, двери и полку
4. Крепление изделия к палубе (на ножках или комингсе) определяется монтажным чертежом, «Ножка и ее установка», черт. PHMB.320526.001-07 оговаривается в заказной документации

СЕКЦИЯ С РАЗДВИЖНЫМИ ДВЕРЯМИ

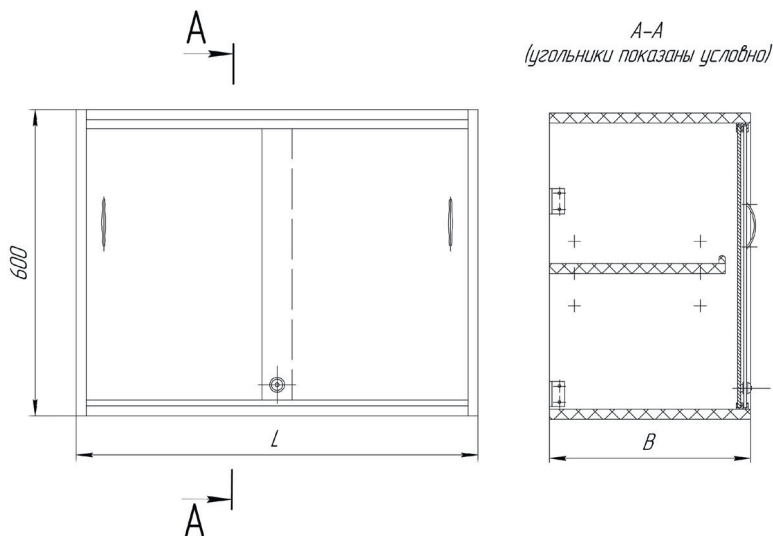

№	Обозначение	L, мм	B, мм	Масса, кг
1	РНМВ.324576.008	800	300	16,0
2	-01	1000	300	18,9
3	-02	800	400	19,7
4	-03	1000	400	23,2
5	-04	800	500	23,5
6	-05	1000	500	27,7

1. Основной материал: ДСП облицованная бумажнослоистым пластиком
2. Декор, цвет и рисунок облицовочного пластика оговаривается в заказной документации
3. Изделие неразборное
4. Крепление изделия к палубе (на ножках или комингсе) определяется монтажным чертежом, «Ножка и ее установка», черт. РНМВ.320526.001-07 оговаривается в заказной документации

СЕКЦИЯ С РАЗДВИЖНЫМИ СТЕКЛАМИ

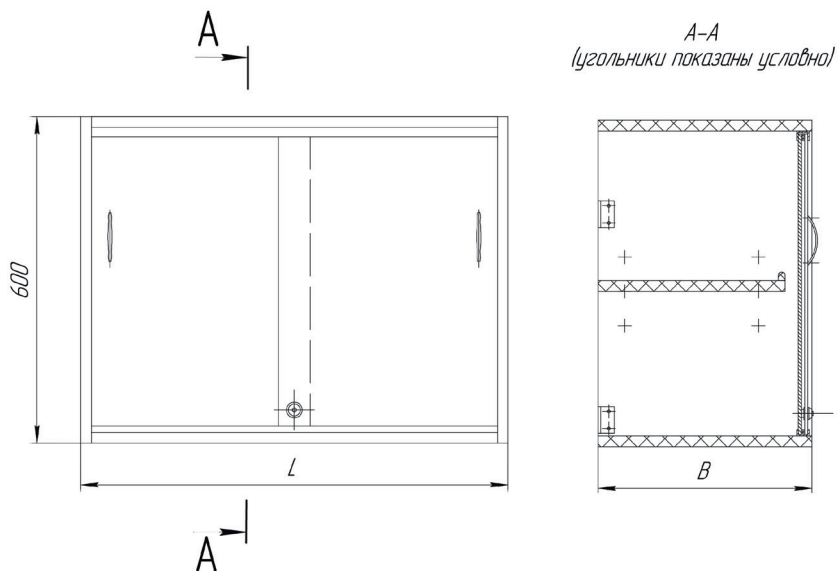

№	Обозначение	L, мм	B, мм	Масса, кг
1	РНМВ.324576.010	800	400	15,8
2	-01	1000	400	18,7
3	-02	800	500	19,5
4	-03	1000	500	23,1

1. Основной материал: ДСП облицованная бумажнослоистым пластиком, оргстекло
2. Обозначение изделий, основные размеры в мм, массы
3. Декор, цвет и рисунок пластика оговаривается в заказной документации
4. Изделие неразборное
5. Крепление изделия к палубе (на ножках или комингсе) определяется монтажным чертежом, «Ножка и ее установка», черт. РНМВ.320526.001-07 оговаривается в заказной документации

СЕКЦИЯ ДЛЯ АПТЕЧНОГО ИМУЩЕСТВА

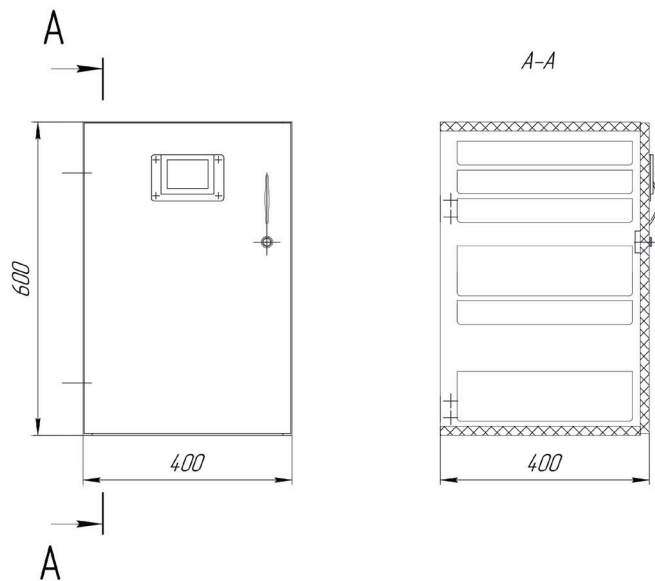

№	Обозначение	Исполнение	Масса, кг
1	PHMB.324253.001	Изображено	23,5
2	-01	Зеркально	23,5

1. Основной материал: ДСП облицованная бумажнослоистым пластиком, оргстекло
2. Декор, цвет и рисунок пластика оговаривается в заказной документации
3. Изделие разборное на дверь, коробку и ящики
4. Крепление изделия к палубе (на ножках или комингсе) определяется монтажным чертежом, «Ножка и ее установка», черт. PHMB.320526.001-07 оговаривается в заказной документации

СЕКЦИЯ ДЛЯ АПТЕЧНОГО ИМУЩЕСТВА

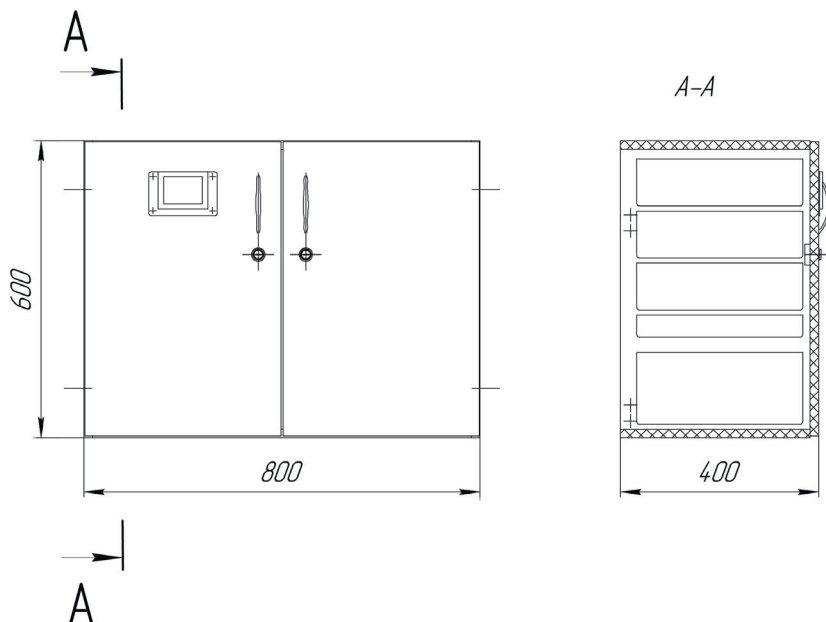

№	Обозначение	Масса, кг
1	PHMB.324253.003	36,1

1. Основной материал: ДСП облицованная бумажнослоистым пластиком, оргстекло
2. Декор, цвет и рисунок пластика оговаривается в заказной документации
3. Изделие разборное на двери, коробку и ящики
4. Крепление изделия к палубе (на ножках или комингсе) определяется монтажным чертежом, «Ножка и ее установка», черт. PHMB.320526.001-07 оговаривается в заказной документации

СЕКЦИЯ ДЛЯ ДЕЗИНФИЦИРУЮЩИХ СРЕДСТВ

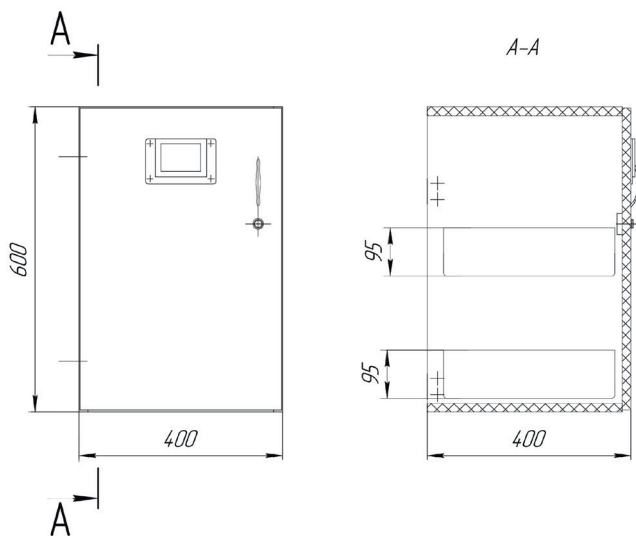

№	Обозначение	Исполнение	Масса, кг
1	PHMB.324259.013	Изображено	21,4
2	-01	Зеркально	21,4

1. Основной материал: ДСП облицованная бумажнослоистым пластиком, оргстекло
2. Декор, цвет и рисунок пластика оговаривается в заказной документации
3. Изделие разборное на дверь, коробку и ящики
4. Крепление изделия к палубе (на ножках или комингсе) определяется монтажным чертежом, «Ножка и ее установка», черт. PHMB.320526.001-07 оговаривается в заказной документации

СЕКЦИЯ ДЛЯ КОМПЛЕКТОВ МЕДИЦИНСКОГО ИМУЩЕСТВА

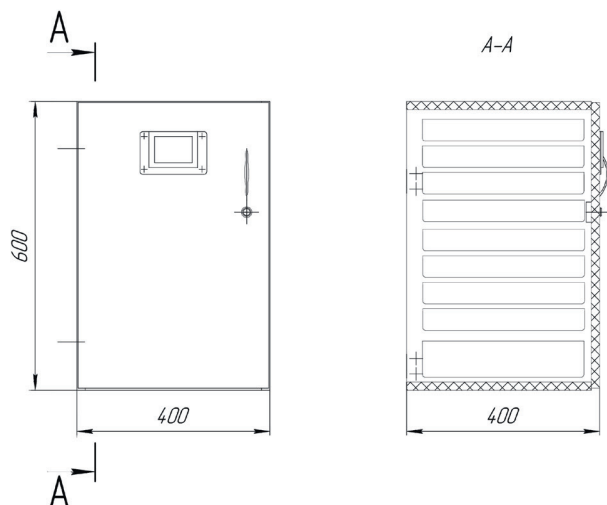

№	Обозначение	Исполнение	Масса, кг
1	РНМВ.324259.015	Изображено	29,7
2	-01	Зеркально	29,7

1. Основной материал: ДСП облицованная бумажнослоистым пластиком, оргстекло
2. Декор, цвет и рисунок пластика оговаривается в заказной документации
3. Изделие разборное на дверь, коробку и ящики
4. Крепление изделия к палубе (на ножках или комингсе) определяется монтажным чертежом, «Ножка и ее установка», черт. РНМВ.320526.001-07 оговаривается в заказной документации

СЕКЦИЯ ДЛЯ КОМПЛЕКТОВ МЕДИЦИНСКОГО ИМУЩЕСТВА

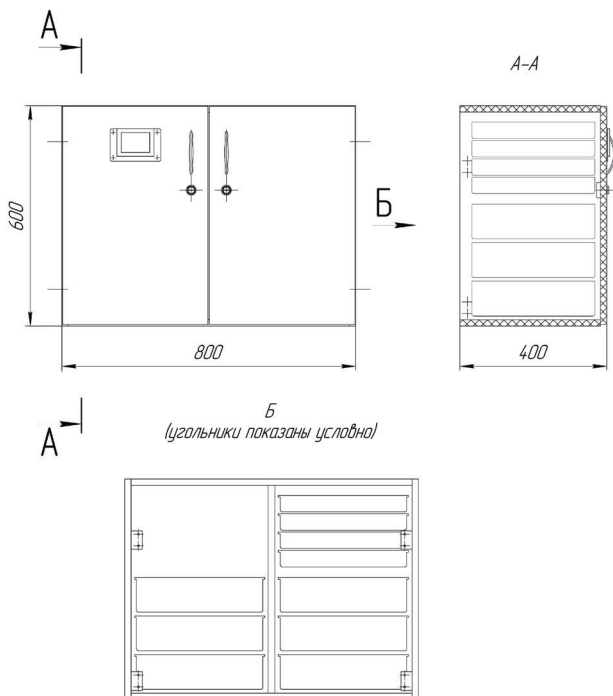

№	Обозначение	Масса, кг
1	PHMB.324259.017	50,5

1. Основной материал: ДСП облицованная бумажнослоистым пластиком, оргстекло
2. Декор, цвет и рисунок пластика оговаривается в заказной документации
3. Изделие разборное на двери, коробку и ящики
4. Крепление изделия к палубе (на ножках или комингсе) определяется монтажным чертежом, «Ножка и ее установка», черт. PHMB.320526.001-07 оговаривается в заказной документации

СЕКЦИЯ ДЛЯ ЛАБОРАТОРНОГО ИМУЩЕСТВА

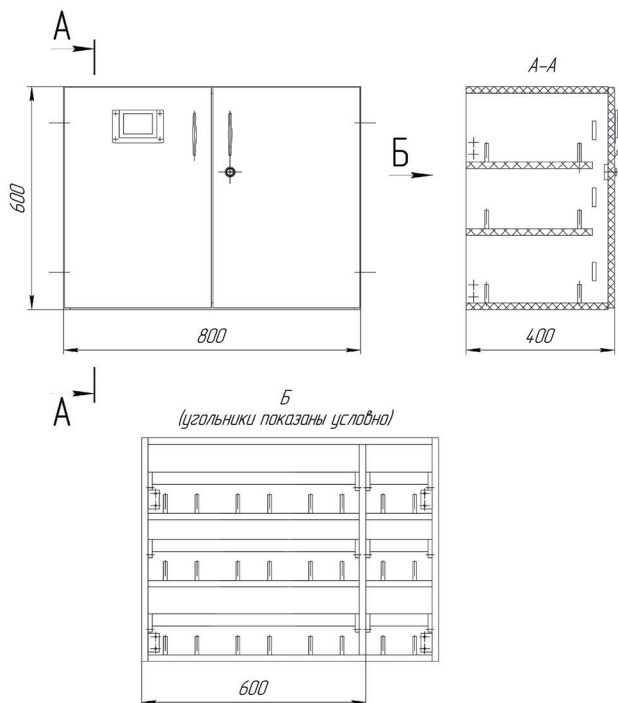

№	Обозначение	Масса, кг
1	PHMB.324255.003	33,6

1. Основной материал: ДСП облицованная бумажнослоистым пластиком, оргстекло
2. Декор, цвет и рисунок пластика оговаривается в заказной документации
3. Изделие разборное на двери, коробку
4. Крепление изделия к палубе (на ножках или комингсе) определяется монтажным чертежом, «Ножка и ее установка», черт. PHMB.320526.001-07 оговаривается в заказной документации

СЕКЦИЯ ДЛЯ ЛЕКАРСТВЕННЫХ СРЕДСТВ

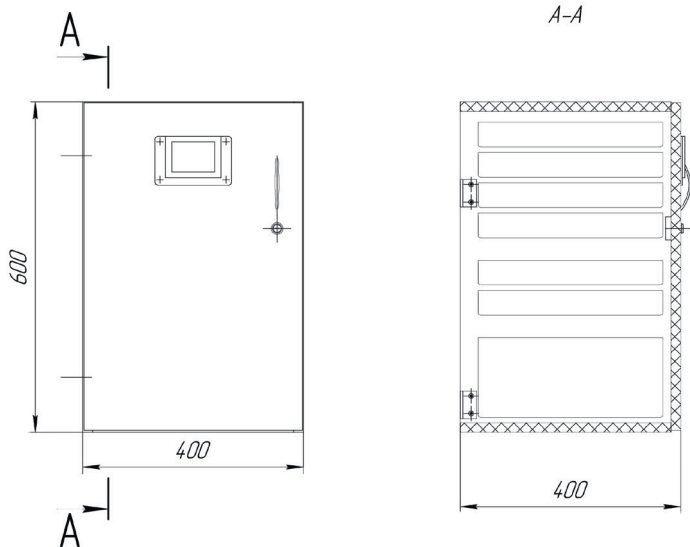

№	Обозначение	Исполнение	Масса, кг
1	PHMB.324251.003	Изображено	25,2
2	-01	Зеркально	25,2

1. Основной материал: ДСП облицованная бумажнослоистым пластиком, оргстекло
2. Декор, цвет и рисунок пластика оговаривается в заказной документации
3. Изделие разборное на дверь, коробку и ящики
4. Крепление изделия к палубе (на ножках или комингсе) определяется монтажным чертежом, «Ножка и ее установка», черт. PHMB.320526.001-07 оговаривается в заказной документации

СЕКЦИЯ ДЛЯ ЛЕКАРСТВЕННЫХ СРЕДСТВ

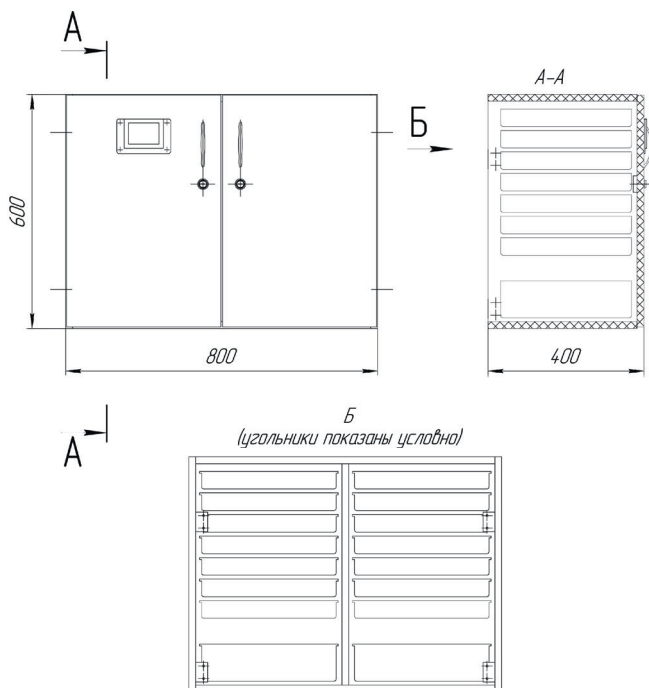

№	Обозначение	Масса, кг
1	PHMB.324251.005	47,3

1. Основной материал: ДСП облицованная бумажнослоистым пластиком, оргстекло
2. Декор, цвет и рисунок пластика оговаривается в заказной документации
3. Изделие разборное на двери, коробку и ящики
4. Крепление изделия к палубе (на ножках или комингсе) определяется монтажным чертежом, «Ножка и ее установка», черт. PHMB.320526.001-07 оговаривается в заказной документации

СЕКЦИЯ ДЛЯ МЕДИЦИНСКИХ АППАРАТОВ И ПРИБОРОВ

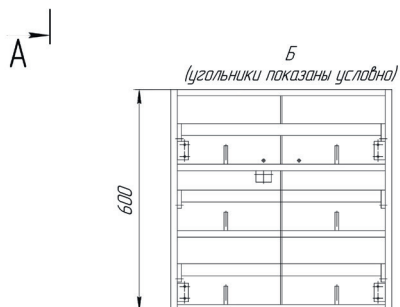
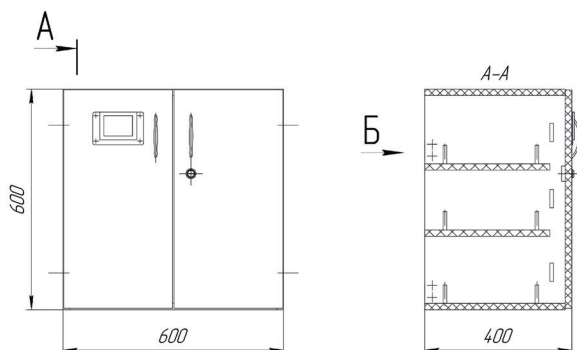

№	Обозначение	Масса, кг
1	PHMB.324259.009	31,5

1. Основной материал: ДСП облицованная бумажнослоистым пластиком, оргстекло
2. Декор, цвет и рисунок пластика оговаривается в заказной документации
3. Изделие разборное на двери, коробку
4. Крепление изделия к палубе (на ножках или комингсе) определяется монтажным чертежом, «Ножка и ее установка», черт. PHMB.320526.001-07 оговаривается в заказной документации

СЕКЦИЯ ДЛЯ ПЕРЕВЯЗОЧНЫХ И ШОВНЫХ МАТЕРИАЛОВ

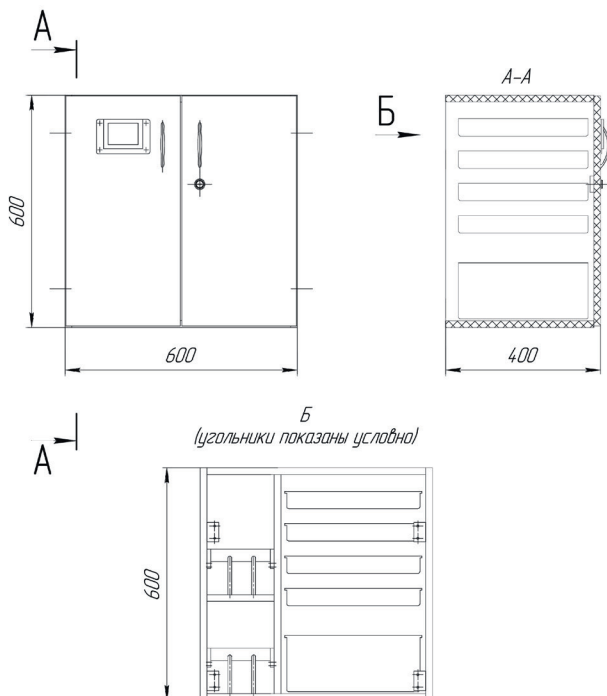

№	Обозначение	Масса, кг
1	PHMB.324259.001	31,5

1. Основной материал: ДСП облицованная бумажнослоистым пластиком, оргстекло
2. Декор, цвет и рисунок пластика оговаривается в заказной документации
3. Изделие разборное на двери, коробку и ящики
4. Крепление изделия к палубе (на ножках или комингсе) определяется монтажным чертежом, «Ножка и ее установка», черт. PHMB.320526.001-07 оговаривается в заказной документации

СЕКЦИЯ ДЛЯ ПЕРЕВЯЗОЧНЫХ И ШОВНЫХ МАТЕРИАЛОВ

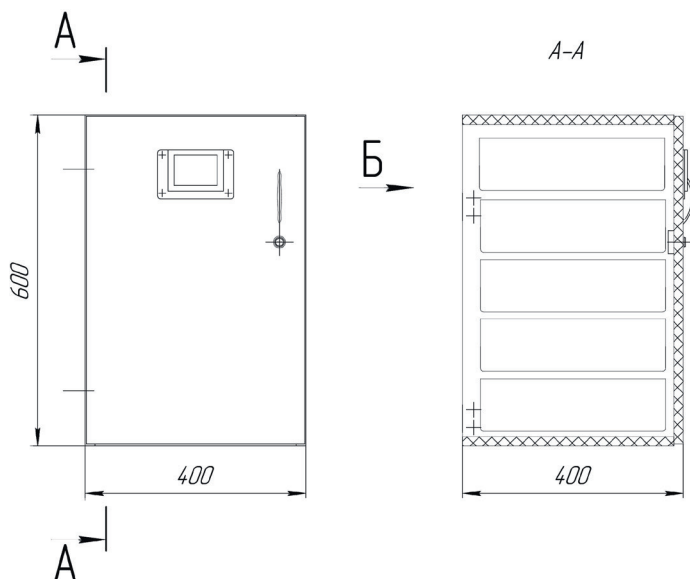

№	Обозначение	Исполнение	Масса, кг
1	PHMB.324259.005	Изображено	20,5
2	-01	Зеркально	20,5

1. Основной материал: ДСП облицованная бумажнослоистым пластиком, оргстекло
2. Декор, цвет и рисунок пластика оговаривается в заказной документации
3. Изделие разборное на дверь, коробку и ящики
4. Крепление изделия к палубе (на ножках или комингсе) определяется монтажным чертежом, «Ножка и ее установка», черт. PHMB.320526.001-07 оговаривается в заказной документации

СЕКЦИЯ ДЛЯ ПРЕДМЕТОВ УХОДА ЗА БОЛЬНЫМИ

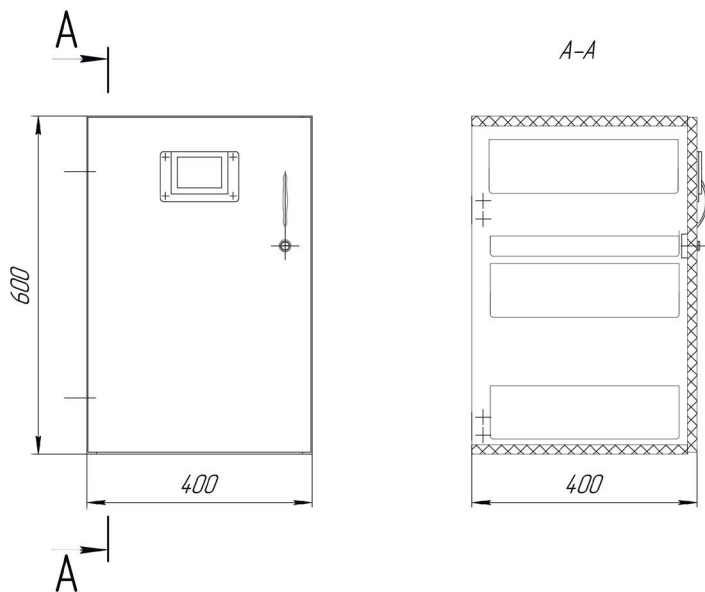

№	Обозначение	Исполнение	Масса, кг
1	РНМВ.324259.007	Изображено	20,3
2	-01	Зеркально	20,3

1. Основной материал: ДСП облицованная бумажнослоистым пластиком, оргстекло
2. Декор, цвет и рисунок пластика оговаривается в заказной документации
3. Изделие неразборное
4. Крепление изделия к палубе (на ножках или комингсе) определяется монтажным чертежом, «Ножка и ее установка», черт. РНМВ.320526.001-07 оговаривается в заказной документации

СЕКЦИЯ ДЛЯ ФИЗИОТЕРАПЕВТИЧЕСКОГО ИМУЩЕСТВА

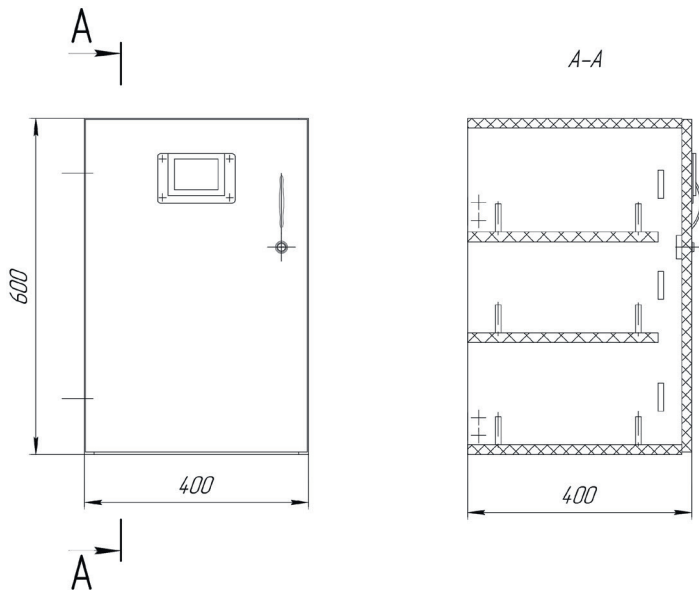

№	Обозначение	Исполнение	Масса, кг
1	PHMB.324259.011	Изображено	20,3
2	-01	Зеркально	20,3

1. Основной материал: ДСП облицованная бумажнослоистым пластиком, оргстекло
2. Декор, цвет и рисунок пластика оговаривается в заказной документации
3. Изделие разборное на дверь и коробку
4. Крепление изделия к палубе (на ножках или комингсе) определяется монтажным чертежом, «Ножка и ее установка», черт. PHMB.320526.001-07 оговаривается в заказной документации

СЕКЦИЯ ДЛЯ ФОТОЛАБОРАТОРНОГО И РЕНТГЕНОВСКОГО ИМУЩЕСТВА

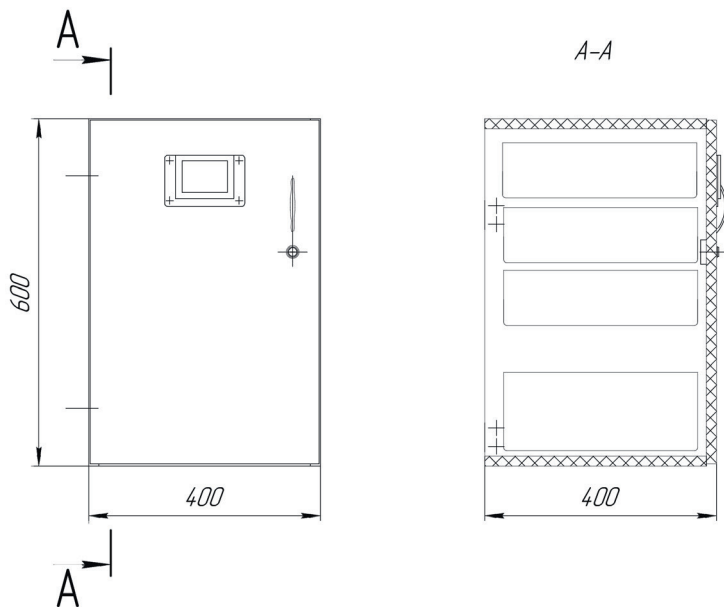

№	Обозначение	Исполнение	Масса, кг
1	PHMB.324255.001	Изображено	20,5
2	-01	Зеркально	20,5

1. Основной материал: ДСП облицованная бумажнослоистым пластиком, оргстекло
2. Декор, цвет и рисунок пластика оговаривается в заказной документации
3. Изделие разборное на дверь, коробку и ящики
4. Крепление изделия к палубе (на ножках или комингсе) определяется монтажным чертежом, «Ножка и ее установка», черт. PHMB.320526.001-07 оговаривается в заказной документации

СЕКЦИЯ ДЛЯ ХИРУРГИЧЕСКИХ ИНСТРУМЕНТОВ

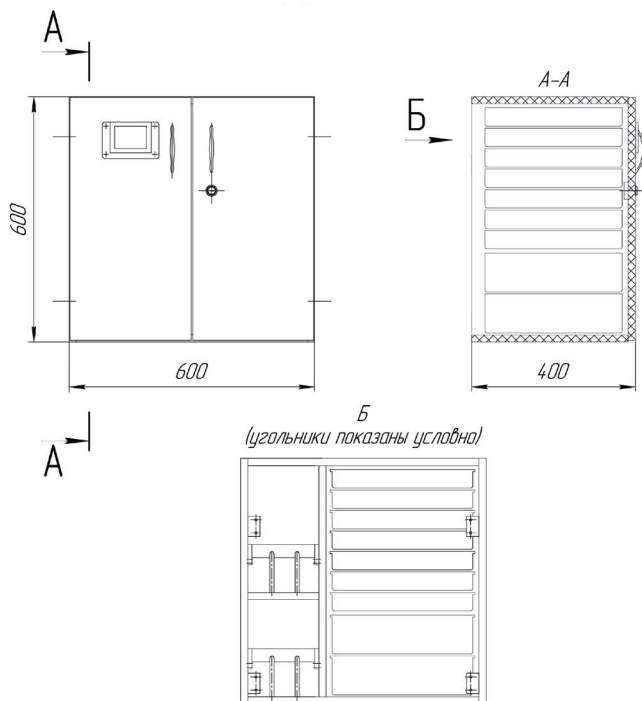

№	Обозначение	Масса, кг
1	PHMB.324252.001	38,1

1. Основной материал: ДСП облицованная бумажнослоистым пластиком, оргстекло
2. Декор, цвет и рисунок пластика оговаривается в заказной документации
3. Изделие разборное на двери, коробку и ящики
4. Крепление изделия к палубе (на ножках или комингсе) определяется монтажным чертежом, «Ножка и ее установка», черт. PHMB.320526.001-07 оговаривается в заказной документации

СЕКЦИЯ ДЛЯ НОСИЛОК И ШИН

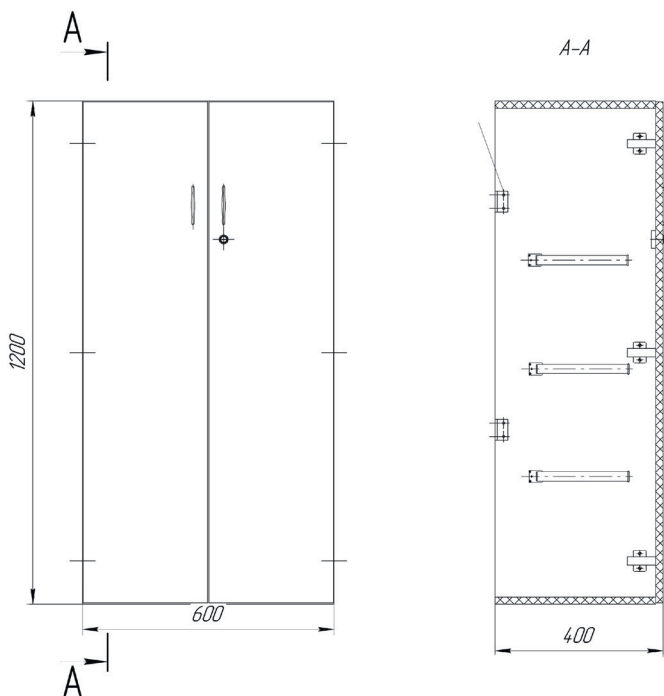

№	Обозначение	Масса, кг
1	PHMB.324259.002	29,1

1. Основной материал: ДСП облицованная бумажнослоистым пластиком, оргстекло
2. Декор, цвет и рисунок пластика оговаривается в заказной документации
3. Изделие разборное на двери, коробку
4. Крепление изделия к палубе (на ножках или комингсе) определяется монтажным чертежом, «Ножка и ее установка», черт. PHMB.320526.001-07 оговаривается в заказной документации

ТУМБА

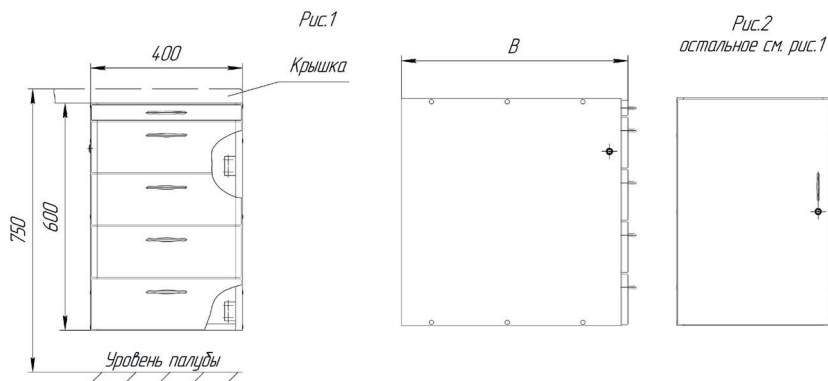

№	Обозначение	В, мм	Исполнение	Рис.	Масса, кг
1	РНМВ.325142.004	600	Правое, пенал	1	32,7
2	-01	600	Левое, пенал	1	32,7
3	-02	600	Правое, пенал	1	34,4
4	-03	600	Левое, пенал	1	34,4
5	РНМВ.325142.005	600	Правое	2	18,4
6	-01	600	Левое	2	18,4
7	РНМВ.325142.006	500	Правое, пенал	1	28,5
8	-01	500	Левое, пенал	1	28,5

1. Основной материал: ДСП облицованная бумажнослоистым пластиком, оргстекло
2. Декор, цвет и рисунок пластика оговаривается в заказной документации
3. Изделие разборное на ящики (дверь), коробку
4. Крепление изделия к палубе (на ножках или комингсе) определяется монтажным чертежом, «Ножка и ее установка», черт. РНМВ.320526.001-07 оговаривается в заказной документации

ТУМБОЧКА ПРИКРОВАТНАЯ

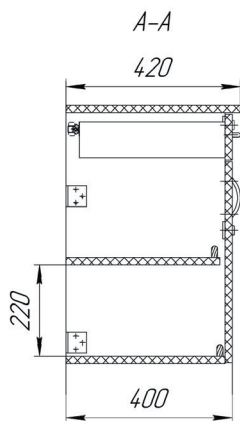
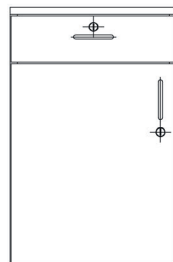

Рис.1

 Рис.2
 остальное см. рис.1

№	Обозначение	Рис.	Масса, кг
1	РНМВ.324511.002	1	16,1
2	-01	2	16,1

1. Основной материал: ДСП облицованная бумажнослоистым пластиком, оргстекло
2. Декор, цвет и рисунок пластика оговаривается в заказной документации
3. Изделие разборное на коробку, ящик и дверь
4. Крепление изделия к палубе (на ножках или комингсе) определяется монтажным чертежом, «Ножка и ее установка», черт. РНМВ.320526.001-07 оговаривается в заказной документации

ТУМБОЧКА ПОД ТЕЛЕВИЗОР

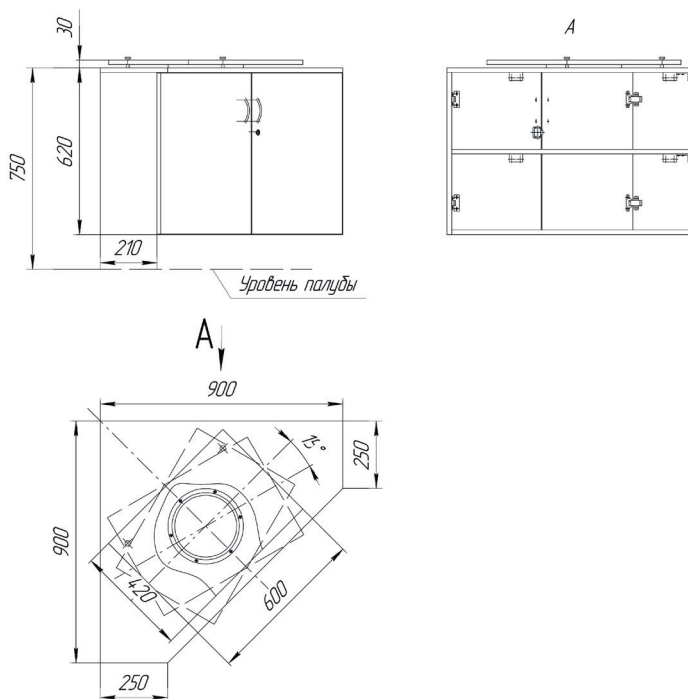

№	Обозначение	Масса, кг
1	РНМВ.324511.003	37,1

1. Основной материал: ДСП облицованная бумажнослоистым пластиком
2. Декор, цвет и рисунок пластика оговаривается в заказной документации
3. Изделие разборное на стенки, полки и дверь
4. Поворотная полка может поворачиваться влево или вправо на 15х с шагом в 3х и крепится в выбранном положении винтом к крышке тумбочки при установке телевизора

ТУМБОЧКА ПОД ТЕЛЕВИЗОР

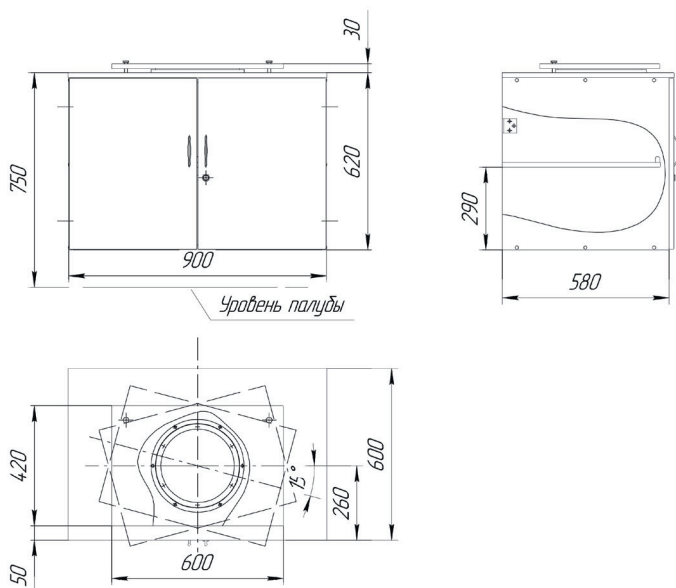

№	Обозначение	Масса, кг
1	PHMB.324511.004	53,9

1. Основной материал: ДСП облицованная бумажнослоистым пластиком
2. Декор, цвет и рисунок пластика оговаривается в заказной документации
3. Изделие разборное на тумбу и крышку
4. Поворотная полка может поворачиваться влево или вправо на 15х с шагом в 3х и крепится в выбранном положении винтом к крышке тумбочки при установке телевизора

СЕКЦИЯ ДЛЯ КНИГ

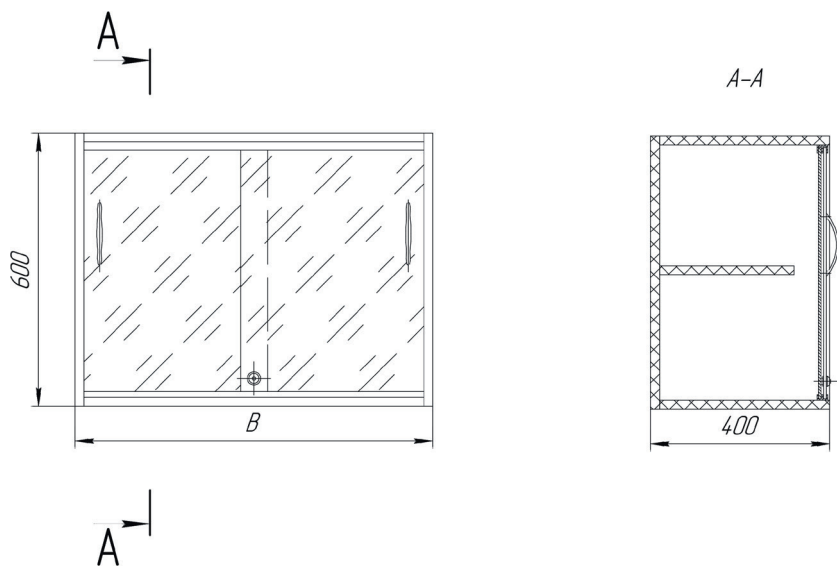

№	Обозначение	В, мм	Масса, кг
1	РНМВ.324573.002	600	11,4
2	-01	800	14,7

1. Основной материал: плита трехслойная по ТУ5.966-11586-95, оргстекло.
2. Декор, цвет и рисунок облицовочного пластика оговаривается в заказной документации
3. Изделие неразборное

СЕКЦИЯ С ЯЩИКАМИ

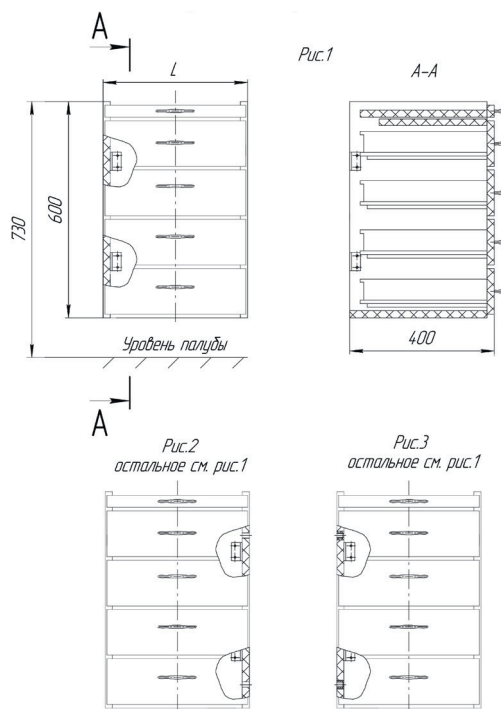

№	Обозначение	В, мм	Рис.	Масса, кг
1	РНМВ.324576.007	400	1	24,9
2	-01	600	1	25,8
3	-02	400	2	24,7
4	-03	400	3	24,7

1. Основной материал: плита трехслойная по ТУ5.966-11586-95
2. Декор, цвет и рисунок облицовочного пластика оговаривается в заказной документации
3. Изделие разборное на коробку и ящики
4. Крепление изделия к палубе на ножках или комингсе определяется монтажным чертежом, «Ножка и ее установка», черт. РНМВ.320526.001-07 оговаривается в заказной документации
5. Отверстия в боковых стенках изделий на рис. 2 и 3 предназначены для соединения изделий между собой

СЕКЦИЯ С РАСПАЗНОЙ ДВЕРЬЮ

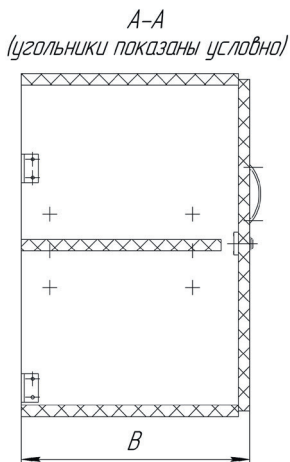
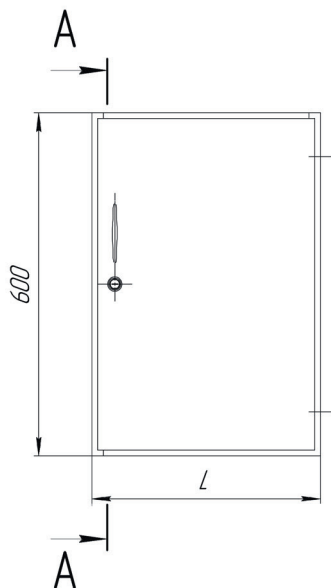

№	Обозначение	L, мм	B, мм	Открытие двери	Масса, кг
1	PHMB.324576.013	400	400	Левое	7,9
2	-01	400	400	Правое	7,9
3	-02	500	400	Левое	9,1
4	-03	500	400	Правое	9,1
5	-04	400	500	Левое	9,5
6	-05	400	500	Правое	9,5
7	-06	500	500	Левое	10,9
8	-07	500	500	Правое	10,9

1. Основной материал: плита трехслойная по ТУ5.966-11586-95
2. Декор, цвет и рисунок облицовочного пластика оговаривается в заказной документации
3. Изделие разборное на коробку, полку и дверь
4. Крепление изделия к палубе (на ножках или комингсе) определяется монтажным чертежом, «Ножка и ее установка», черт. PHMB.320526.001-07 оговаривается в заказной документации

СЕКЦИЯ С РАСПАШНЫМИ ДВЕРЯМИ

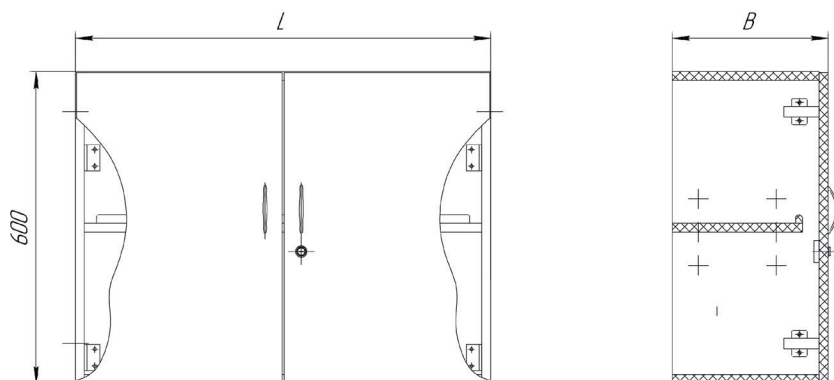

№	Обозначение	L, мм	B, мм	Масса, кг
1	PHMB.324576.005	600	300	8,9
2	-01	800	300	10,9
3	-02	1000	300	12,9
4	-03	600	400	10,9
5	-04	800	400	13,3
6	-05	1000	400	15,8
7	-06	600	500	12,9
8	-07	800	500	15,8
9	-08	1000	500	18,6
10	-09	600	600	14,9
11	-10	800	600	18,2

1. Основной материал: плита трехслойная по ТУ5.966-11586-95
2. Декор, цвет и рисунок облицовочного пластика оговаривается в заказной документации
3. Изделие разборное на коробку, двери и полку
4. Крепление изделия к палубе (на ножках или комингсе) определяется монтажным чертежом, «Ножка и ее установка», черт. PHMB.320526.001-07 оговаривается в заказной документации

СЕКЦИЯ С РАЗДВИЖНЫМИ ДВЕРЯМИ

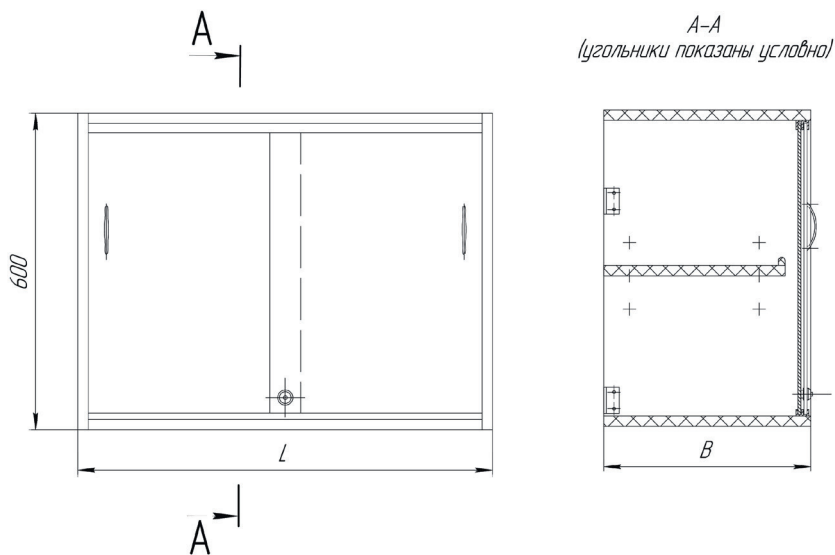

№	Обозначение	L, мм	B, мм	Масса, кг
1	РНМВ.324576.009	800	300	8,9
2	-01	1000	300	9,8
3	-02	800	400	11,5
4	-03	1000	400	12,5
5	-04	800	500	13,8
6	-05	1000	500	14,8

1. Основной материал: плита трехслойная по ТУ5.966-11586-95
2. Декор, цвет и рисунок облицовочного пластика оговаривается в заказной документации
3. Изделие неразборное
4. Крепление изделия к палубе (на ножках или комингсе) определяется монтажным чертежом, «Ножка и ее установка», черт. РНМВ.320526.001-07 оговаривается в заказной документации

СЕКЦИЯ С РАЗДВИЖНЫМИ СТЕКЛАМИ

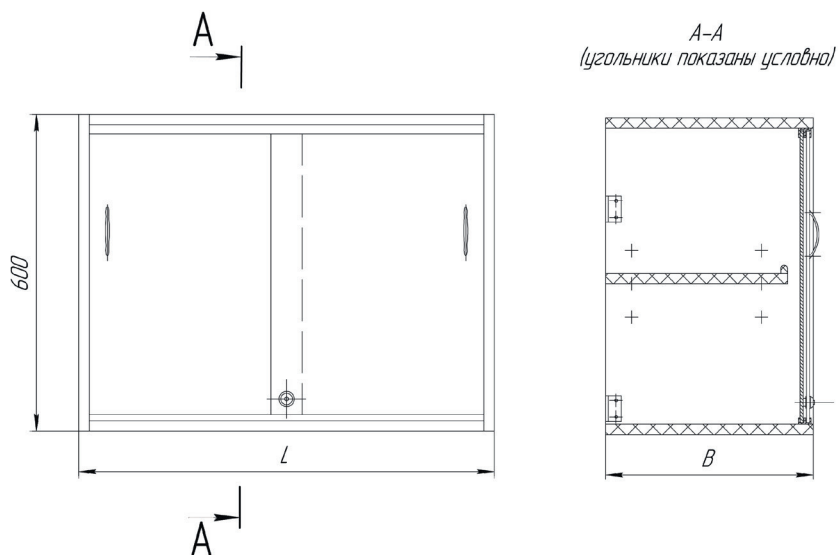

№	Обозначение	L, мм	B, мм	Масса, кг
1	РНМВ.324576.011	800	400	10,6
2	-01	1000	400	11,6
3	-02	800	500	13,7
4	-03	1000	500	14,6

1. Основной материал: плита трехслойная по ТУ5.966-11586-95, оргстекло
2. Декор, цвет и рисунок пластика оговаривается в заказной документации
3. Изделие неразборное
4. Крепление изделия к палубе (на ножках или комингсе) определяется монтажным чертежом, «Ножка и ее установка», черт. РНМВ.320526.001-07 оговаривается в заказной документации

СЕКЦИЯ ДЛЯ АПТЕЧНОГО ИМУЩЕСТВА

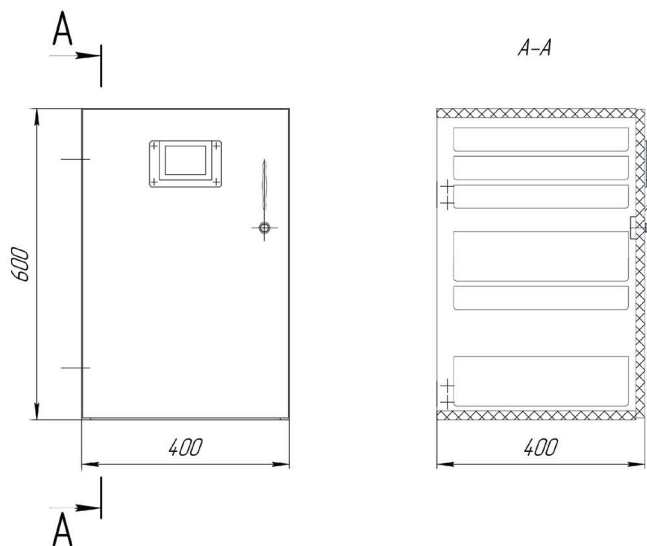

№	Обозначение	Исполнение	Масса, кг
1	PHMB.324253.005	Изображено	16,9
2	-01	Зеркально	16,9

1. Основной материал: плита трехслойная по ТУ5.966-11586-95, оргстекло
2. Декор, цвет и рисунок пластика оговаривается в заказной документации
3. Изделие разборное на дверь, коробку и ящики
4. Крепление изделия к палубе (на ножках или комингсе) определяется монтажным чертежом, «Ножка и ее установка», черт. PHMB.320526.001-07 оговаривается в заказной документации

СЕКЦИЯ ДЛЯ АПТЕЧНОГО ИМУЩЕСТВА

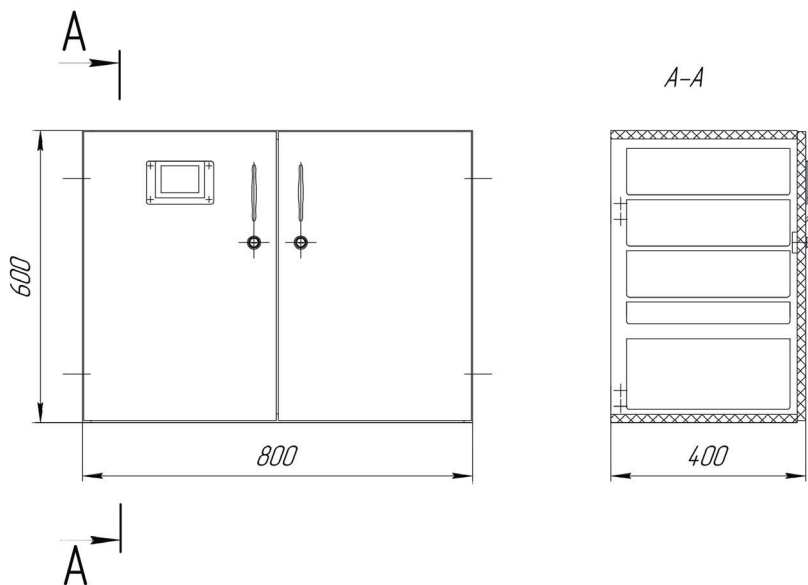

№	Обозначение	Масса, кг
1	РНМВ.324253.004	24,4

1. Основной материал: плита трехслойная по ТУ5.966-11586-95, оргстекло
2. Декор, цвет и рисунок пластика оговаривается в заказной документации
3. Изделие разборное на двери, коробку и ящики
4. Крепление изделия к палубе (на ножках или комингсе) определяется монтажным чертежом, «Ножка и ее установка», черт. РНМВ.320526.001-07 оговаривается в заказной документации

СЕКЦИЯ ДЛЯ ДЕЗИНФИЦИРУЮЩИХ СРЕДСТВ

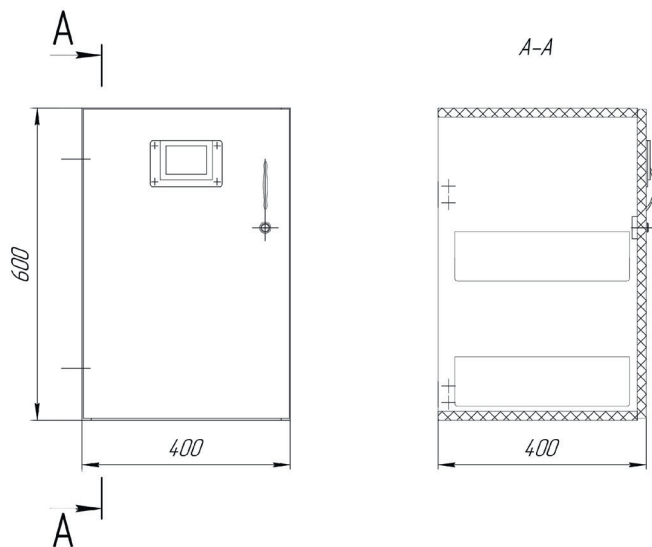

№	Обозначение	Исполнение	Масса, кг
1	PHMB.324259.014	Изображено	14,8
2	-01	Зеркально	14,8

1. Основной материал: плита трехслойная по ТУ5.966-11586-95, оргстекло
2. Декор, цвет и рисунок пластика оговаривается в заказной документации
3. Изделие разборное на дверь, коробку и ящики
4. Крепление изделия к палубе (на ножках или комингсе) определяется монтажным чертежом, «Ножка и ее установка», черт. PHMB.320526.001-07 оговаривается в заказной документации

СЕКЦИЯ ДЛЯ КОМПЛЕКТОВ МЕДИЦИНСКОГО ИМУЩЕСТВА

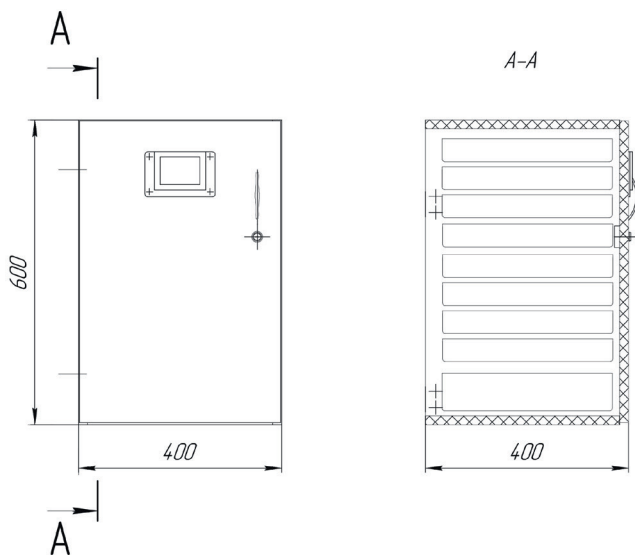

№	Обозначение	Исполнение	Масса, кг
1	PHMB.324259.016	Изображено	23,1
2	-01	Зеркально	23,1

1. Основной материал: плита трехслойная по ТУ5.966-11586-95, оргстекло
2. Декор, цвет и рисунок пластика оговаривается в заказной документации
3. Изделие разборное на дверь, коробку и ящики
4. Крепление изделия к палубе (на ножках или комингсе) определяется монтажным чертежом, «Ножка и ее установка», черт. PHMB.320526.001-07 оговаривается в заказной документации

СЕКЦИЯ ДЛЯ КОМПЛЕКТОВ МЕДИЦИНСКОГО ИМУЩЕСТВА

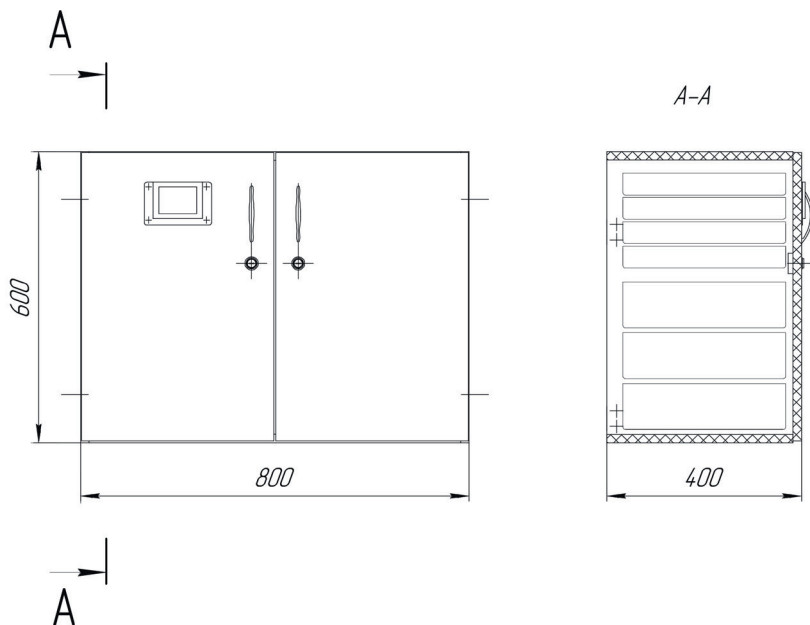

№	Обозначение	Масса, кг
1	РНМВ.324259.018	28,8

1. Основной материал: плита трехслойная по ТУ5.966-11586-95, оргстекло
2. Декор, цвет и рисунок пластика оговаривается в заказной документации
3. Изделие разборное на дверь, коробку и ящики
4. Крепление изделия к палубе (на ножках или комингсе) определяется монтажным чертежом, «Ножка и ее установка», черт. РНМВ.320526.001-07 оговаривается в заказной документации

СЕКЦИЯ ДЛЯ ЛАБОРАТОРНОГО ИМУЩЕСТВА

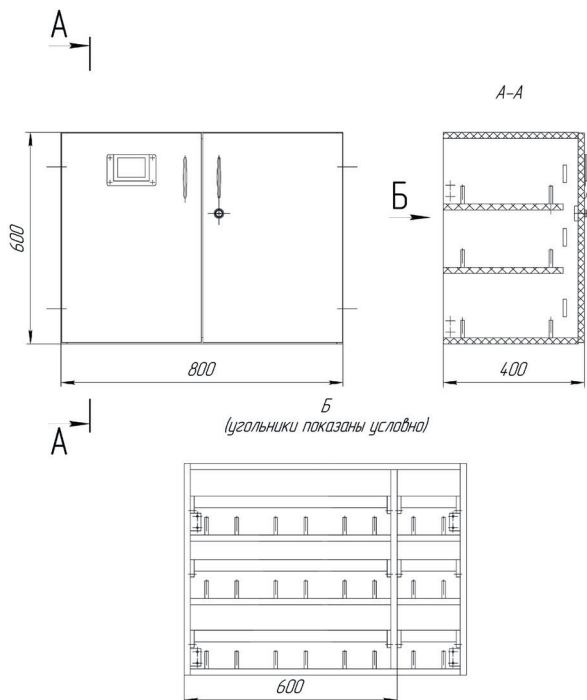

№	Обозначение	Масса, кг
1	РНМВ.324255.004	18,2

1. Основной материал: плита трехслойная по ТУ5.966-11586-95, оргстекло
2. Декор, цвет и рисунок пластика оговаривается в заказной документации
3. Изделие разборное на двери, коробку
4. Крепление изделия к палубе (на ножках или комингсе) определяется монтажным чертежом, «Ножка и ее установка», черт. РНМВ.320526.001-07 оговаривается в заказной документации

СЕКЦИЯ ДЛЯ ЛАБОРАТОРНОГО ИМУЩЕСТВА

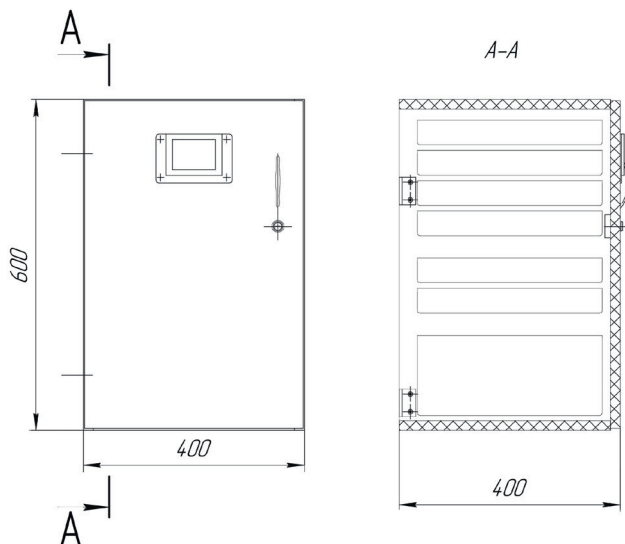

№	Обозначение	Исполнение	Масса, кг
1	РНМВ.324251.004	Изображено	19,2
2	-01	Зеркально	19,2

1. Основной материал: плита трехслойная по ТУ5.966-11586-95, оргстекло
2. Декор, цвет и рисунок пластика оговаривается в заказной документации
3. Изделие разборное на дверь, коробку и ящики
4. Крепление изделия к палубе (на ножках или комингсе) определяется монтажным чертежом, «Ножка и ее установка», черт. РНМВ.320526.001-07 оговаривается в заказной документации

СЕКЦИЯ ДЛЯ ЛЕКАРСТВЕННЫХ СРЕДСТВ

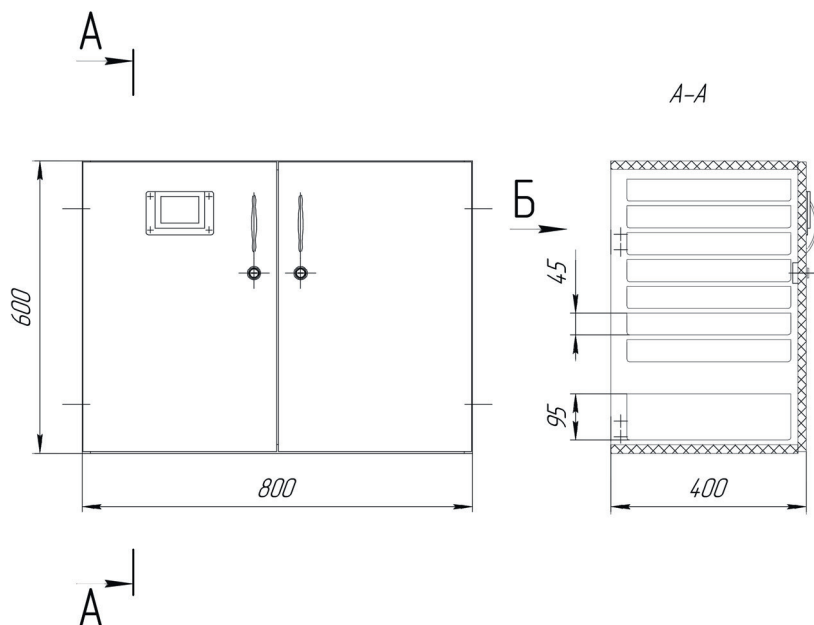

№	Обозначение	Масса, кг
1	РНМВ.324251.006	39,1

1. Основной материал: плита трехслойная по ТУ5.966-11586-95, оргстекло
2. Декор, цвет и рисунок пластика оговаривается в заказной документации
3. Изделие разборное на двери, коробку и ящики
4. Крепление изделия к палубе (на ножках или комингсе) определяется монтажным чертежом, «Ножка и ее установка», черт. РНМВ.320526.001-07 оговаривается в заказной документации

СЕКЦИЯ ДЛЯ МЕДИЦИНСКИХ АППАРАТОВ И ПРИБОРОВ

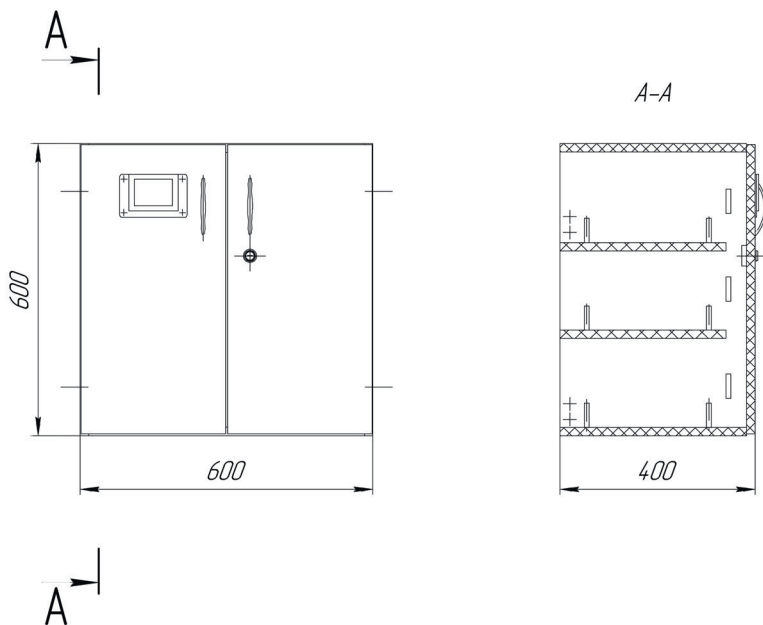

№	Обозначение	Масса, кг
1	РНМВ.324259.010	20,4

1. Основной материал: плита трехслойная по ТУ5.966-11586-95
2. Декор, цвет и рисунок пластика оговаривается в заказной документации
3. Изделие разборное на двери, коробку
4. Крепление изделия к палубе (на ножках или комингсе) определяется монтажным чертежом, «Ножка и ее установка», черт. РНМВ.320526.001-07 оговаривается в заказной документации

СЕКЦИЯ ДЛЯ ПЕРЕВЯЗОЧНЫХ И ШОВНЫХ МАТЕРИАЛОВ

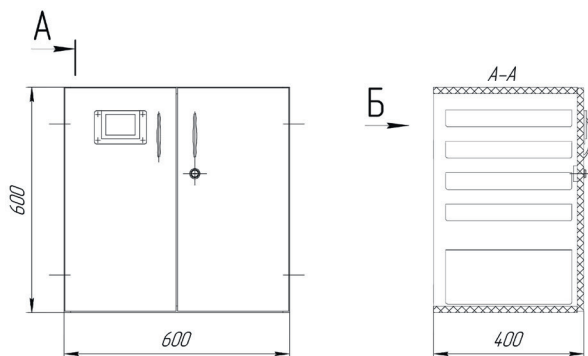

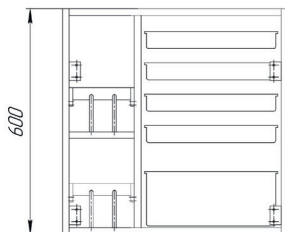

Б
(углы показаны условно)



№	Обозначение	Масса, кг
1	РНМВ.324259.004	21,6

1. Основной материал: плита трехслойная по ТУ5.966-11586-95, оргстекло
2. Декор, цвет и рисунок пластика оговаривается в заказной документации
3. Изделие разборное на двери, коробку и ящики
4. Крепление изделия к палубе (на ножках или комингсе) определяется монтажным чертежом, «Ножка и ее установка», черт. РНМВ.320526.001-07 оговаривается в заказной документации

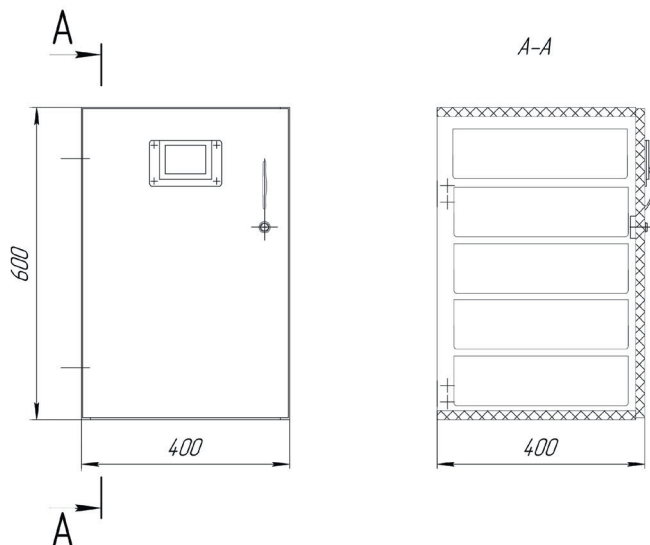
СЕКЦИЯ ДЛЯ ПЕРЕВЯЗОЧНЫХ И ШОВНЫХ МАТЕРИАЛОВ



№	Обозначение	Исполнение	Масса, кг
1	PHMB.324259.006	Изображено	13,9
2	-01	Зеркально	13,9

1. Основной материал: плита трехслойная по ТУ5.966-11586-95, оргстекло
2. Декор, цвет и рисунок пластика оговаривается в заказной документации
3. Изделие разборное на дверь, коробку и ящики
4. Крепление изделия к палубе (на ножках или комингсе) определяется монтажным чертежом, «Ножка и ее установка», черт. PHMB.320526.001-07 оговаривается в заказной документации

СЕКЦИЯ ДЛЯ ПЕРЕВЯЗОЧНЫХ И ШОВНЫХ МАТЕРИАЛОВ

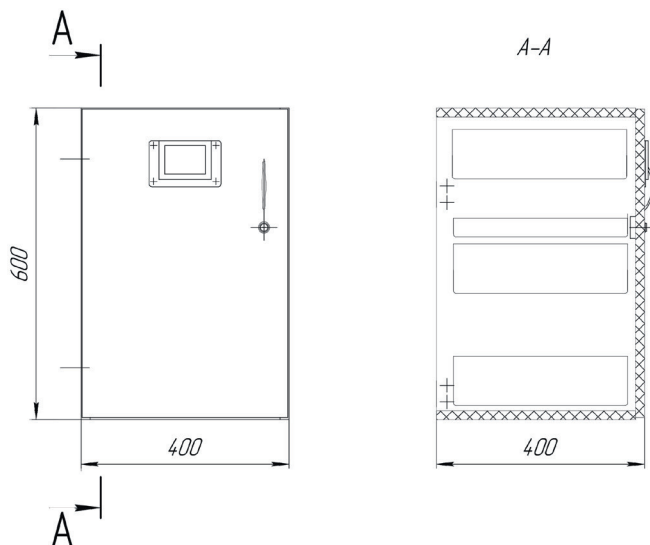

№	Обозначение	Исполнение	Масса, кг
1	РНМВ.324259.008	Изображено	13,7
2	-01	Зеркально	13,7

1. Основной материал: плита трехслойная по ТУ5.966-11586-95, оргстекло
2. Декор, цвет и рисунок пластика оговаривается в заказной документации
3. Изделие неразборное
4. Крепление изделия к палубе (на ножках или комингсе) определяется монтажным чертежом, «Ножка и ее установка», черт. РНМВ.320526.001-07 оговаривается в заказной документации

СЕКЦИЯ ДЛЯ ФИЗИОТЕРАПЕВТИЧЕСКОГО ИМУЩЕСТВА

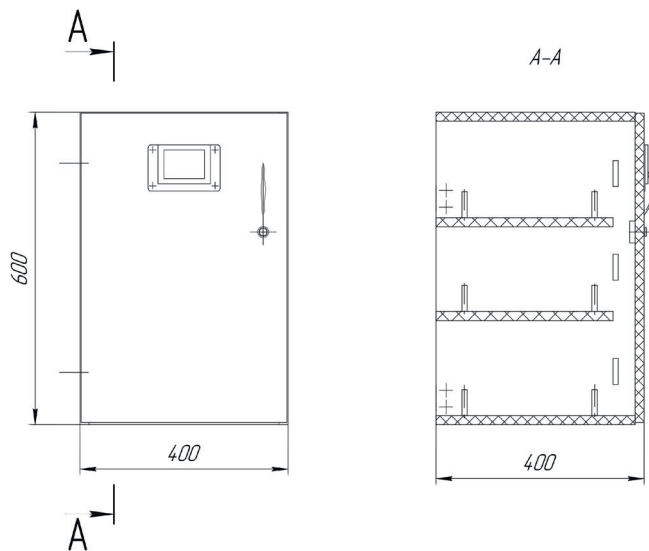

№	Обозначение	Исполнение	Масса, кг
1	PHMB.324259.012	Изображено	12,1
2	-01	Зеркально	12,1

1. Основной материал: плита трехслойная по ТУ5.966-11586-95
2. Декор, цвет и рисунок пластика оговаривается в заказной документации
3. Изделие разборное на дверь, коробку
4. Крепление изделия к палубе (на ножках или комингсе) определяется монтажным чертежом, «Ножка и ее установка», черт. PHMB.320526.001-07 оговаривается в заказной документации

СЕКЦИЯ ДЛЯ ФОТОЛАБОРАТОРНОГО И РЕНТГЕНОВСКОГО ИМУЩЕСТВА

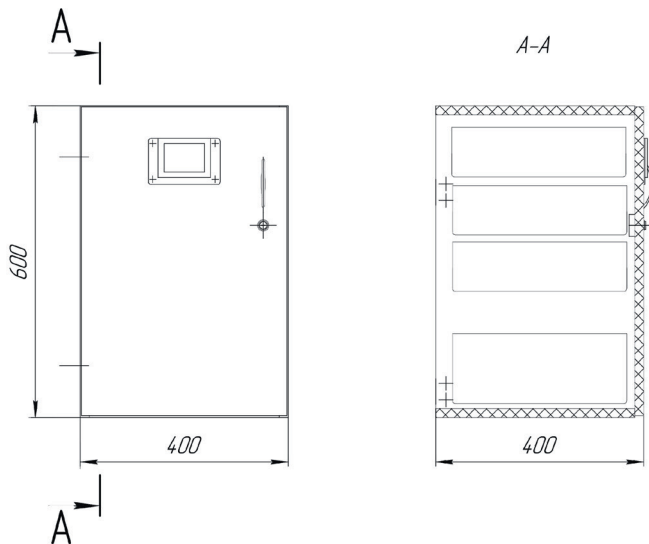

№	Обозначение	Исполнение	Масса, кг
1	PHMB.324255.002	Изображено	13,9
2	-01	Зеркально	13,9

1. Основной материал: плита трехслойная по ТУ5.966-11586-95, оргстекло
2. Декор, цвет и рисунок пластика оговаривается в заказной документации
3. Изделие разборное на дверь, коробку и ящики
4. Крепление изделия к палубе (на ножках или комингсе) определяется монтажным чертежом, «Ножка и ее установка», черт. PHMB.320526.001-07 оговаривается в заказной документации

СЕКЦИЯ ДЛЯ ХИРУРГИЧЕСКИХ ИНСТРУМЕНТОВ

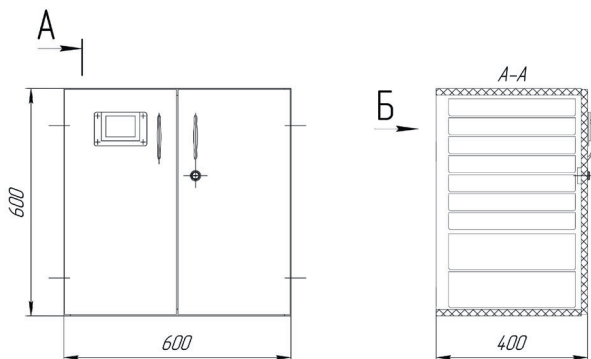

А
Б
(цвальники паказаны ўслабна)

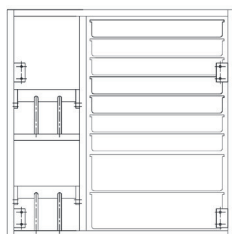

№	Обозначение	Масса, кг
1	PHMB.324252.002	28,2

1. Основной материал: плита трехслойная по ТУ5.966-11586-95, оргстекло
2. Декор, цвет и рисунок пластика оговаривается в заказной документации
3. Изделие разборное на двери, коробку и ящики
4. Крепление изделия к палубе (на ножках или комингсе) определяется монтажным чертежом, «Ножка и ее установка», черт. PHMB.320526.001-07 оговаривается в заказной документации

СЕКЦИЯ ДЛЯ НОСИЛОК И ШИН

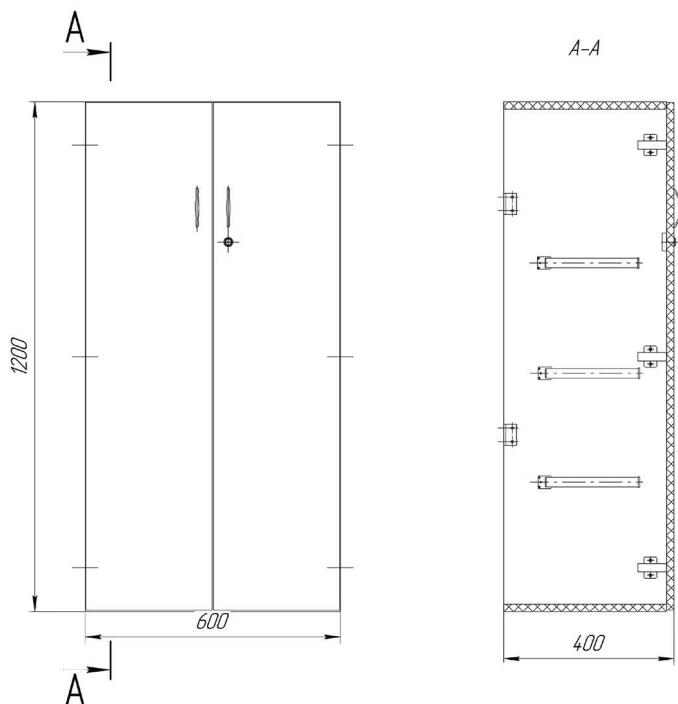

№	Обозначение	Масса, кг
1	РНМВ.324259.003	15,9

1. Основной материал: плита трехслойная по ТУ5.966-11586-95
2. Декор, цвет и рисунок пластика оговаривается в заказной документации
3. Изделие разборное на двери, коробку
4. Крепление изделия к палубе (на ножках или комингсе) определяется монтажным чертежом, «Ножка и ее установка», черт. РНМВ.320526.001-07 оговаривается в заказной документации

ТУМБА

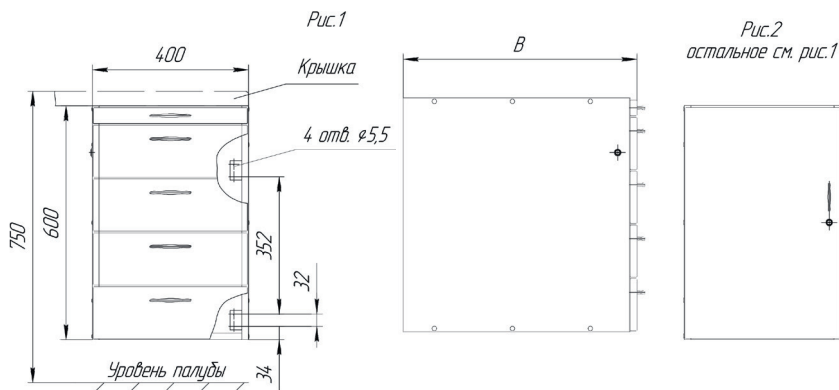

№	Обозначение	В, мм	Исполнение	Рис.	Масса, кг
1	РНМВ.325142.001	600	Правое, пенал	1	27,3
2	-01	600	Левое, пенал	1	27,3
3	-02	600	Правое, пенал	1	28,9
4	-03	600	Левое, пенал	1	28,9
5	РНМВ.325142.002	600	Правое	2	9,8
6	-01	600	Левое	2	9,8
7	РНМВ.325142.003	500	Правое, пенал	1	21,1
8	-01	500	Левое, пенал	1	21,1

1. Основной материал: плита трехслойная по ТУ5.966-11586-95
2. Декор, цвет и рисунок пластика оговаривается в заказной документации
3. Изделие разборное на ящики (дверь), коробку
4. Крепление изделия к палубе (на ножках или комингсе) определяется монтажным чертежом, «Ножка и ее установка», черт. РНМВ.320526.001-07 оговаривается в заказной документации

ТУМБОЧКА ПРИКРОВАТНАЯ



Рис.2
 остальное см. рис.1



№	Обозначение	Рис.	Масса, кг
1	РНМВ.324511.001	1	11,7
2	-01	2	11,7

1. Основной материал: плита трехслойная по ТУ5.966-11586-95
2. Декор, цвет и рисунок пластика оговаривается в заказной документации
3. Изделие разборное на коробку, ящик и дверь
4. Крепление изделия к палубе (на ножках или комингсе) определяется монтажным чертежом, «Ножка и ее установка», черт. РНМВ.320526.001-07 оговаривается в заказной документации

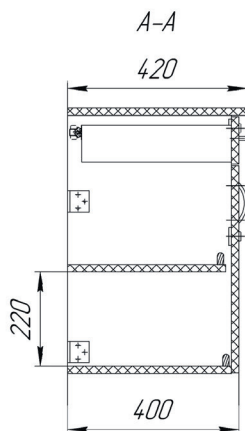
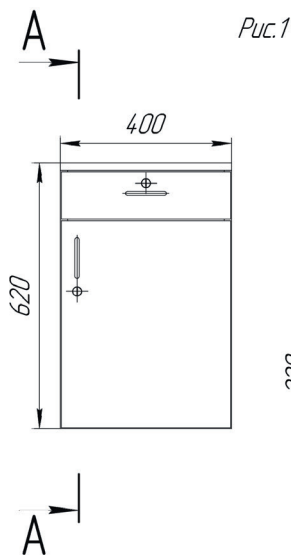
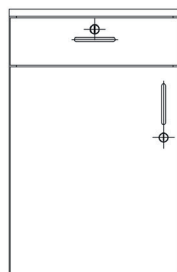
ТУМБОЧКА ПОД ТЕЛЕВИЗОР

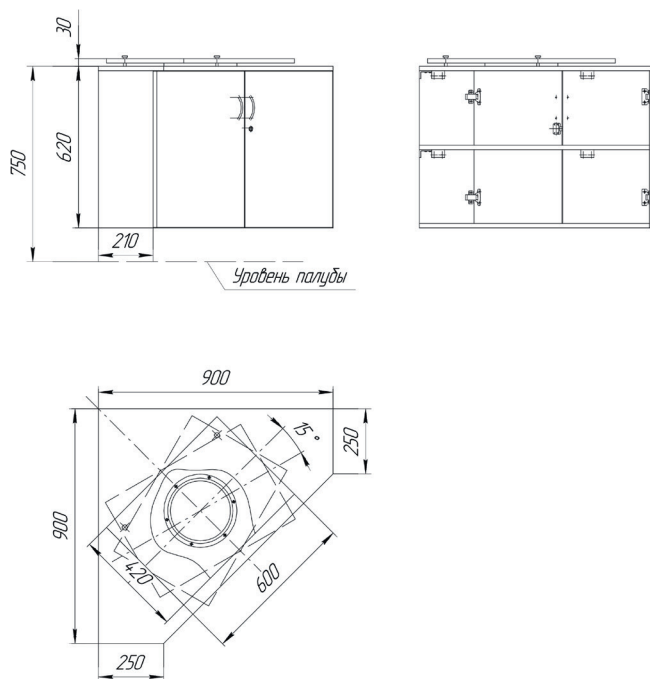

№	Обозначение	Масса, кг
1	PHMB.324511.005	20,9

1. Основной материал: плита трехслойная по ТУ5.966-11586-95
2. Декор, цвет и рисунок пластика оговаривается в заказной документации
3. Изделие разборное на стенки, полки и дверь
4. Поворотная полка может поворачиваться влево или вправо на 15х с шагом в 3х и крепится в выбранном положении винтом к крышке тумбочки при установке телевизора
5. Крепление изделия к палубе (на ножках или на комингсе) определяется монтажным чертежом, «Ножка и ее установка», черт. PHMB.320526.001 оговаривается в заказной документации, для установки ножек в изделии предусмотрены втулки

ТУМБОЧКА ПОД ТЕЛЕВИЗОР

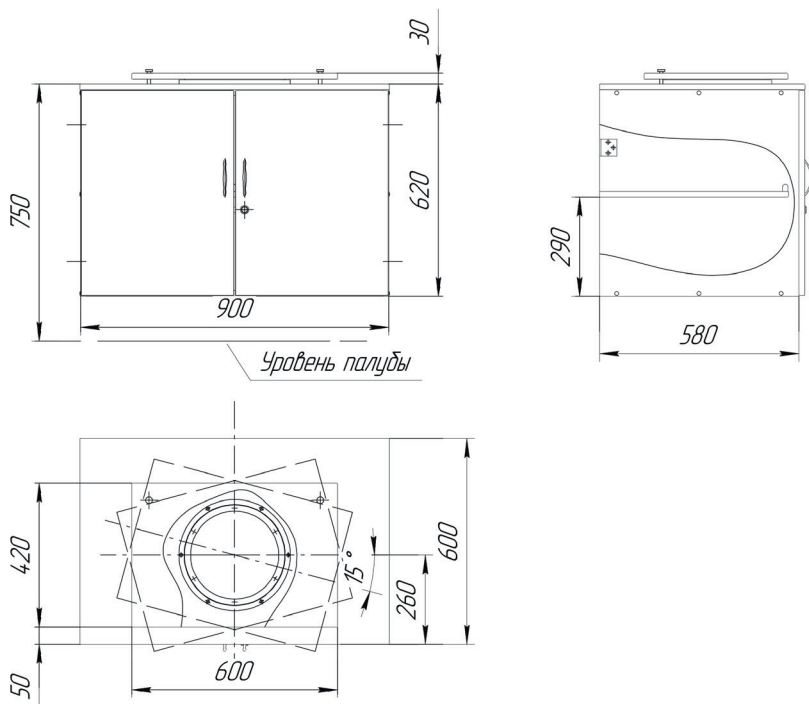

№	Обозначение	Масса, кг
1	PHMB.324511.006	25,8

1. Основной материал: плита трехслойная по ТУ5.966-11586-95
2. Декор, цвет и рисунок пластика оговаривается в заказной документации
3. Изделие разборное на тумбу и крышку
4. Поворотная полка может поворачиваться влево или вправо на 15° с шагом в 3х и крепится в выбранном положении винтом к крышке тумбочки при установке телевизора
5. Крепление изделия к палубе (на ножках или на комингсе) определяется монтажным чертежом, «Ножка и ее установка», черт. PHMB.320526.001 оговаривается в заказной документации

ТУМБОЧКА ПОД ТЕЛЕВИЗОР

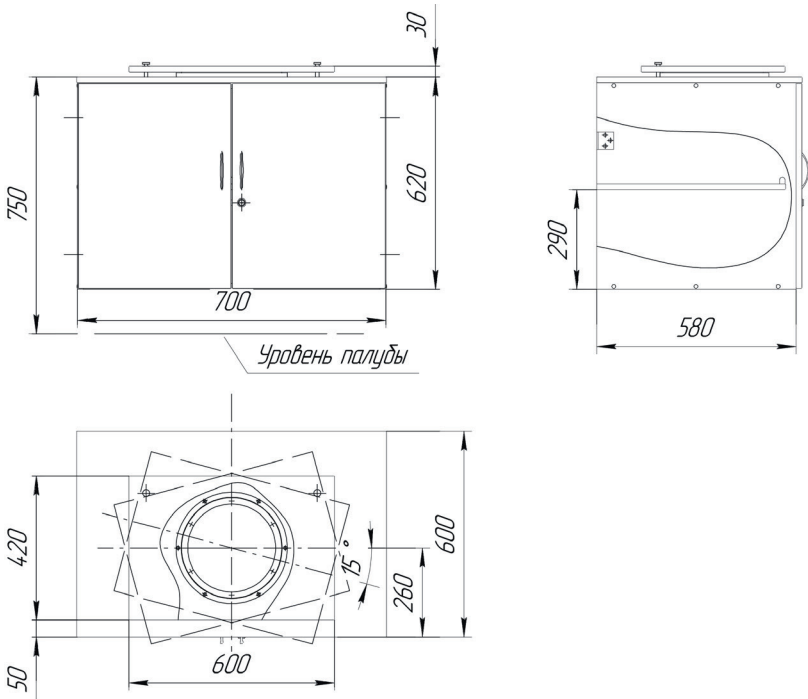

№	Обозначение	Масса, кг
1	PHMB.324511.007	23,0

1. Основной материал: плита трехслойная по ТУ5.966-11586-95
2. Декор, цвет и рисунок пластика оговаривается в заказной документации
3. Изделие разборное на тумбу и крышку
4. Поворотная полка может поворачиваться влево или вправо на 15° с шагом в 3х и крепится в выбранном положении винтом к крышке тумбочки при установке телевизора
5. Крепление изделия к палубе (на ножках или на комингсе) определяется монтажным чертежом, «Ножка и ее установка», черт. PHMB.320526.001 оговаривается в заказной документации

ПОЛКА ДЛЯ КНИГ

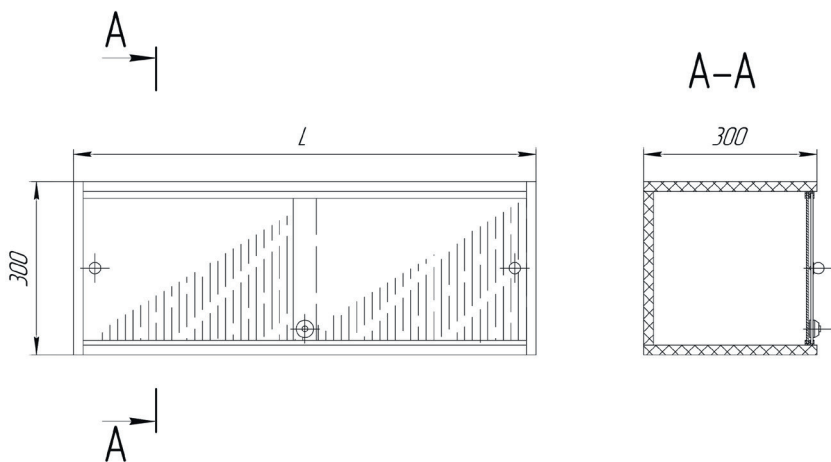

№	Обозначение	L, мм	Масса, кг
1	РНМВ.324711.002	600	9,7
2	-01	800	12,3
3	-02	1000	14,8

1. Основной материал: ДСП, облицованная бумажнослоистым пластиком, оргстекло
2. Цвет и рисунок облицовочного пластика оговаривается в заказной документации
3. Изделие неразборное

ПОЛКА ДЛЯ КНИГ

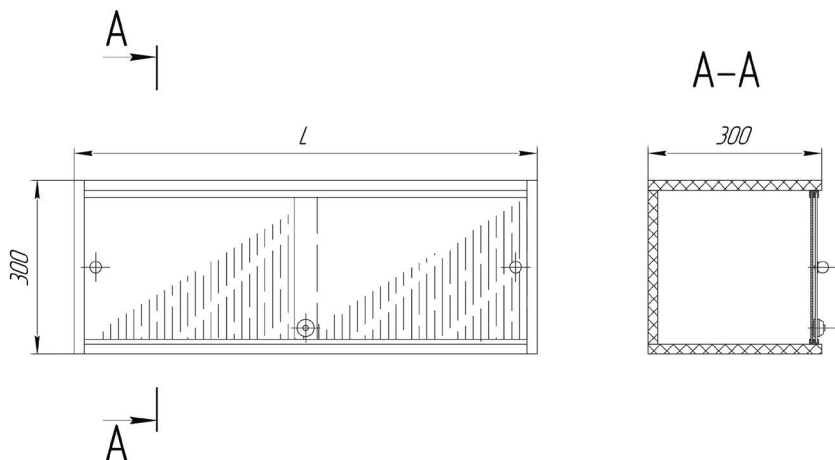

№	Обозначение	L, мм	Масса, кг
1	РНМВ.324711.004	600	5,6
2	-01	800	6,6
3	-02	1000	7,9

1. Основной материал: плита трехслойная по ТУ5.966-11586-95, оргстекло
2. Цвет и рисунок облицовочного пластика оговаривается в заказной документации
3. Изделие неразборное

ПОЛКА ДЛЯ КНИГ

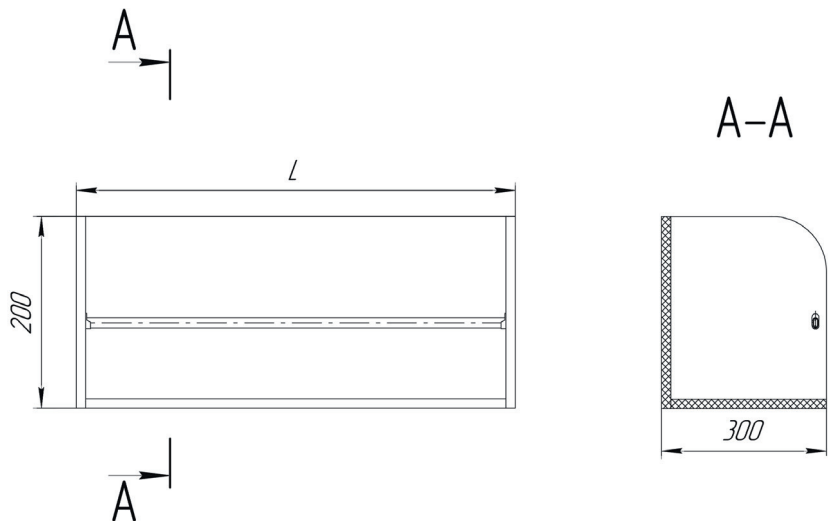

№	Обозначение	L, мм	Масса, кг
1	РНМВ.324711.005	400	4,2
2	-01	600	5,5
3	-02	800	6,9
4	-03	1000	8,3

1. Основной материал: ДСП, облицованная бумажнослоистым пластиком
2. Цвет и рисунок облицовочного пластика оговаривается в заказной документации
3. Изделие неразборное

ПОЛКА ДЛЯ КНИГ

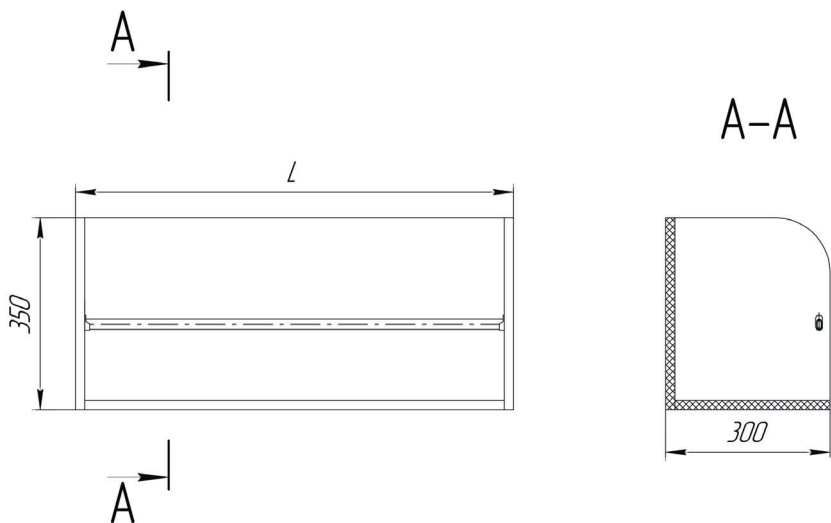

№	Обозначение	L, мм	Масса, кг
1	РНМВ.324711.006	400	3,3
2	-01	600	4,3
3	-02	800	5,2
4	-03	1000	6,2

1. Основной материал: плита трехслойная по ТУ5.966-11586-95
2. Цвет и рисунок облицовочного пластика оговаривается в заказной документации
3. Изделие неразборное

ПОЛКА ДЛЯ КНИГ

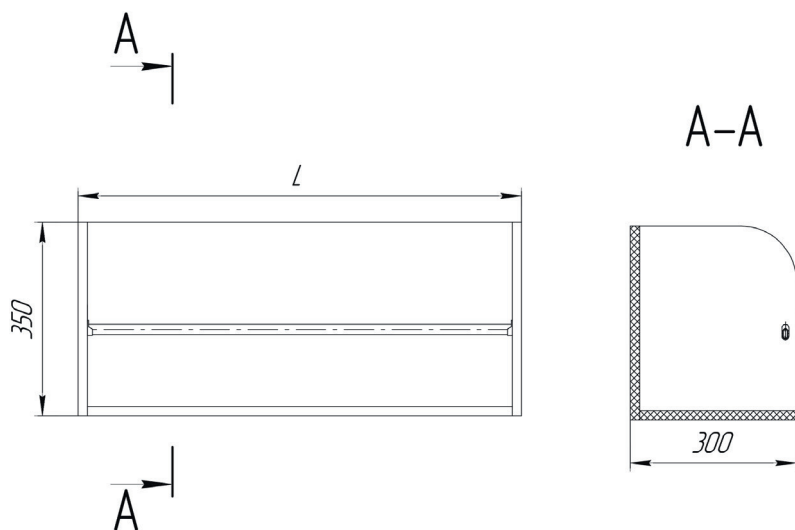

№	Обозначение	L, мм	Масса, кг
1	РНМВ.324711.007	400	6,3
2	-01	600	8,3
3	-02	800	10,2
4	-03	1000	12,2

1. Основной материал: ДСП, облицованная бумажнослоистым пластиком
2. Цвет и рисунок облицовочного пластика оговаривается в заказной документации
3. Изделие неразборное

ПОЛКА ДЛЯ ТЕЛЕВИЗОРА

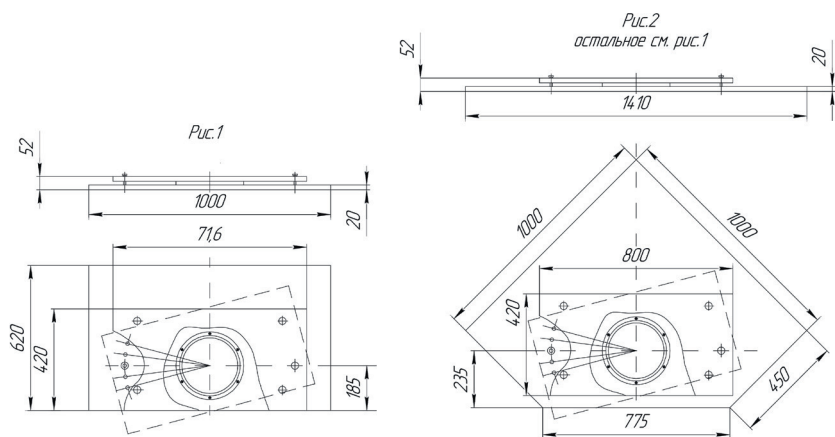

№	Обозначение	L, мм	Масса, кг
1	РНМВ.324551.001	1	7,2
2	РНМВ.324551.007	2	9,1

1. Основной материал: плита трехслойная по ТУ5.966-11586-95
2. Цвет и рисунок облицовочного пластика оговаривается в заказной документации
3. Изделие разборное на щиты

ПОЛКА ДЛЯ ТЕЛЕВИЗОРА

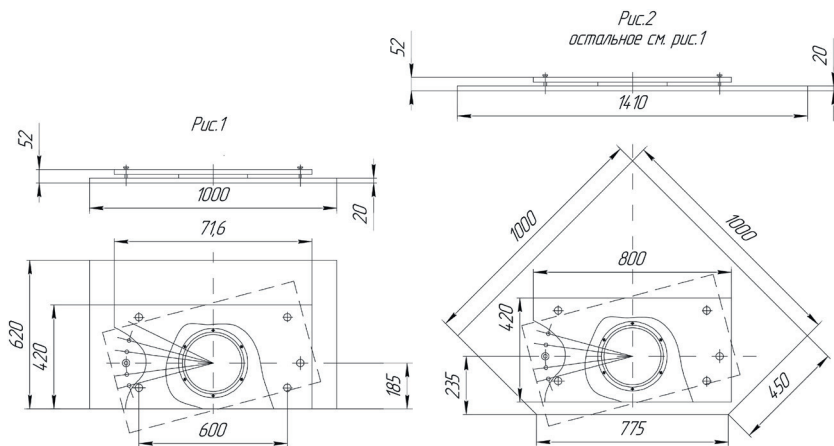

№	Обозначение	L, мм	Масса, кг
1	PHMB.324551.008	1	13,3
2	PHMB.324551.009	2	17,1

1. Основной материал: ДСП, облицованная бумажнослоистым пластиком
2. Цвет и рисунок облицовочного пластика оговаривается в заказной документации
3. Изделие разборное на щиты

ПОЛКА ДЛЯ ТЕЛЕВИЗОРА

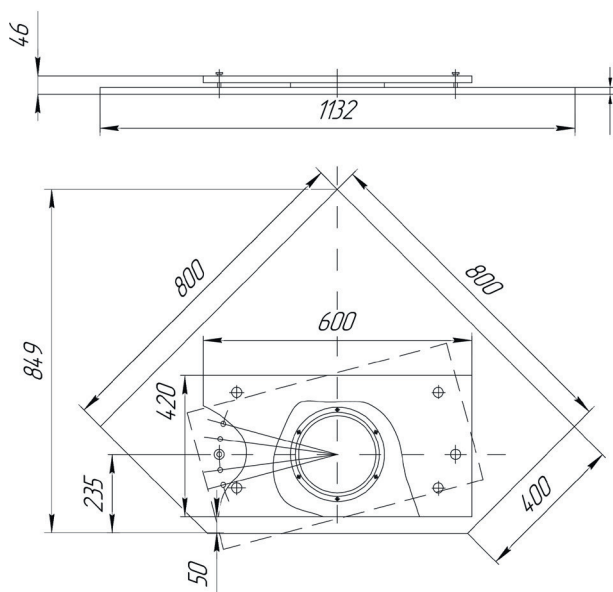

№	Обозначение	Масса, кг
1	PHMB.324551.010	11,4

1. Основной материал: ДСП, облицованная бумажнослоистым пластиком
2. Цвет и рисунок облицовочного пластика оговаривается в заказной документации
3. Изделие разборное на щиты

ПОЛКА ДЛЯ ТЕЛЕВИЗОРА

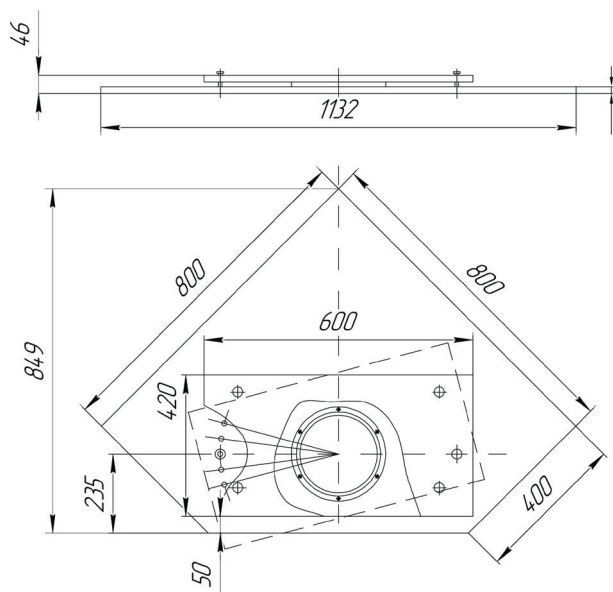

№	Обозначение	Масса, кг
1	РНМВ.324551.011	6,2

1. Основной материал: плита трехслойная по ТУ5.966-11586-95
2. Цвет и рисунок облицовочного пластика оговаривается в заказной документации
3. Изделие разборное на щиты

ПОЛКА ДЛЯ ПРОКЛАДочНОГО ИНСТРУМЕНТА

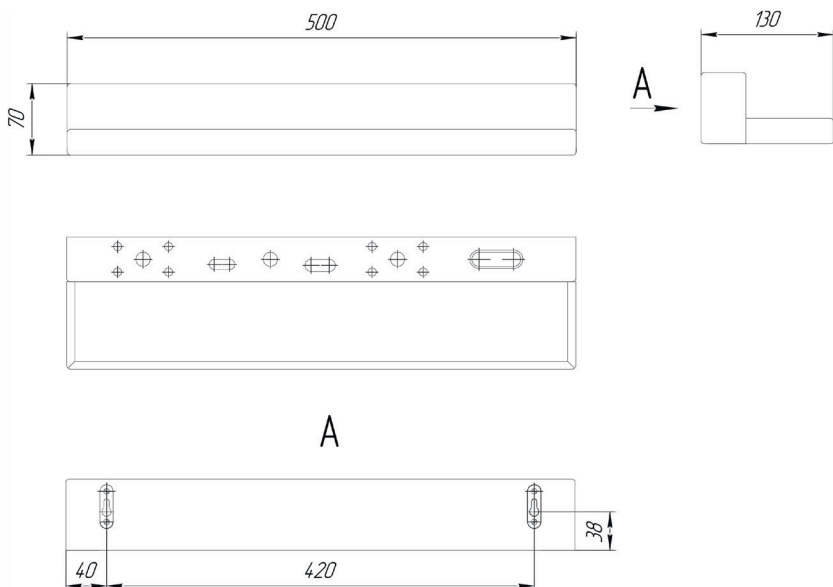

№	Обозначение	Масса, кг
1	PHMB.324551.006	1,9

1. Основной материал: пиломатериалы твердых лиственных пород
2. Изделие неразборное

ПОЛКА ДЛЯ БЕЛЬЯ

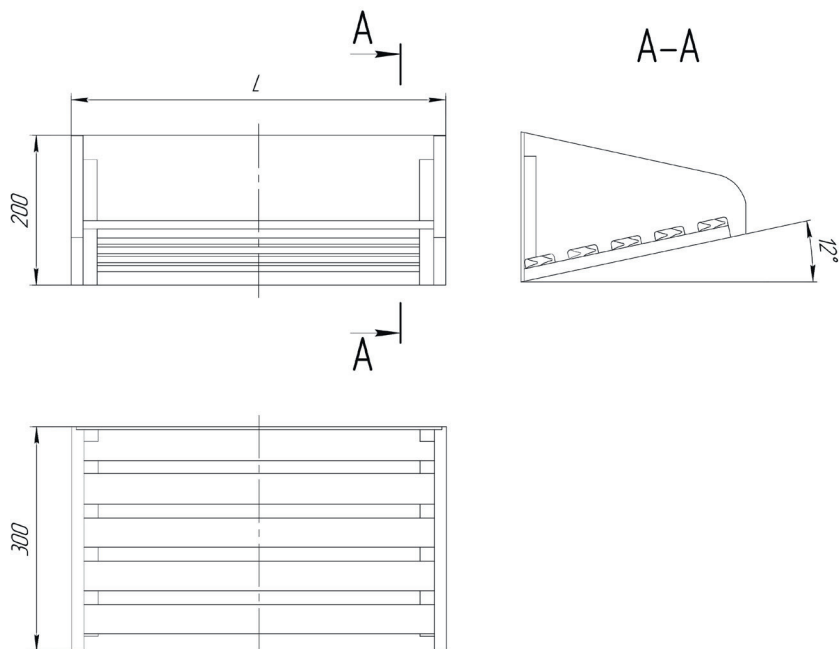

№	Обозначение	L, мм	Масса, кг
1	РНМВ.324572.001	500	3,2
2	РНМВ.324572.002	1000	3,9

1. Основной материал: древесина хвойных пород
2. Изделие неразборное
3. Покрытие по ОСТ 5Р.9566-94 — эмаль белая ПФ-218

ПОЛКА ПОД ЗЕРКАЛО

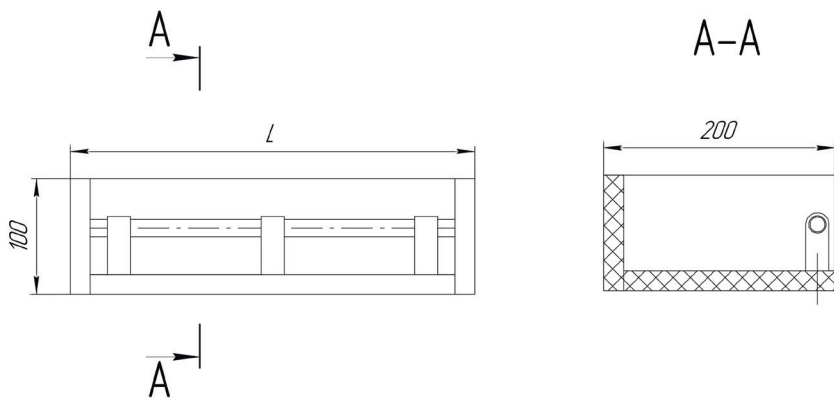

№	Обозначение	L, мм	Масса, кг
1	РНМВ.324713.005	350	2,0
2	-01	600	3,0

1. Основной материал: ДСП облицованная бумажнослоистым пластиком
2. Декор цвет и рисунок пластика оговаривается при заказе
3. Изделие неразборное

ПОЛКА ПОД ЗЕРКАЛО

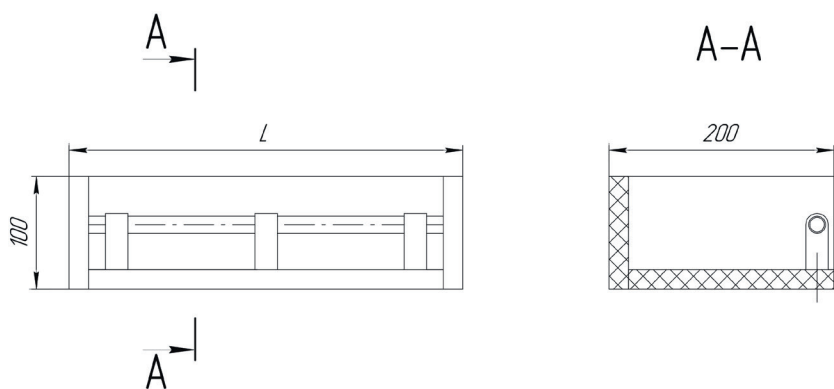

№	Обозначение	L, мм	Масса, кг
1	РНМВ.324713.001	350	1,2
2	-01	600	1,7

1. Основной материал: плита трехслойная по ТУ5.966-11586-95
2. Декор цвет и рисунок пластика оговаривается при заказе
3. Изделие неразборное

АПТЕЧКА ПЕРВОЙ ПОМОЩИ

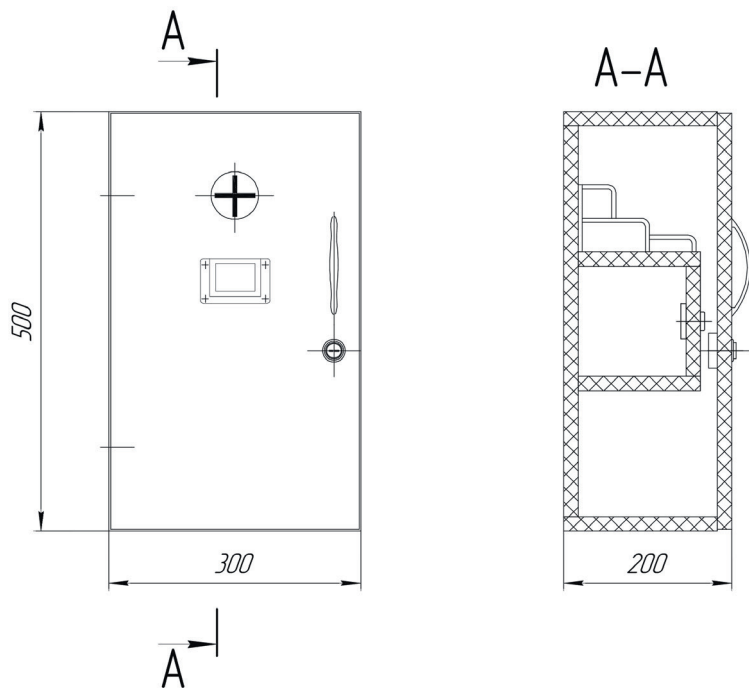

№	Обозначение	Открывание двери	Масса, кг
1	РНМВ.324253.002	Левое	7,7
2	-01	Правое	7,7

1. Основной материал: ДСП облицованная бумажнослоистым пластиком
2. Изделие неразборное

ЗЕРКАЛО

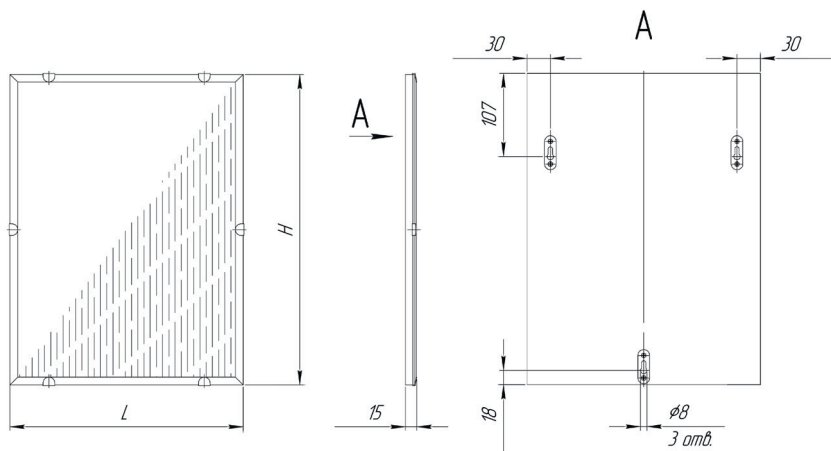

№	Обозначение	L, мм	H, мм	Масса, кг
1	РНМВ.332325.001	300	400	2,2
2	-01	400	500	3,6
3	-02	400	600	4,3
4	-03	500	600	5,3

1. Фацет зеркала: 10...15мм
2. Зеркало — влагостойкое, 4 мм
3. Корпус зеркала — влагостойкая фанера, 10 мм
4. Навесы установлены «заподлицо» с поверхностью корпуса

ЯЩИК ДЛЯ БИНОКЛЯ

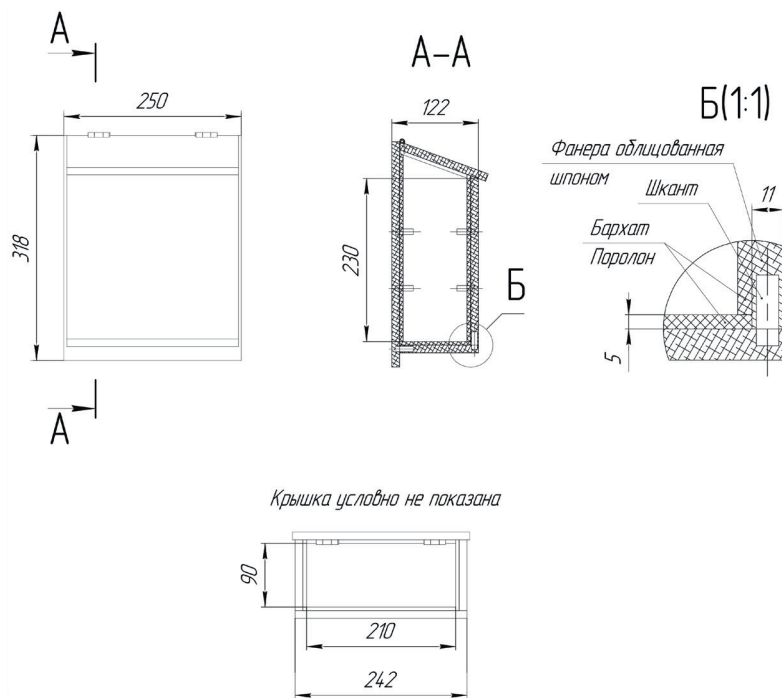

№	Обозначение	Масса, кг
1	РНМВ.321119.002	3,2

1. Изделие неразборное

КРЫШКА

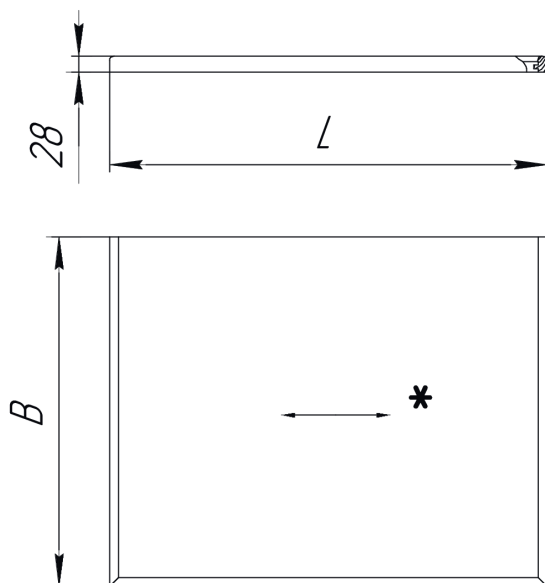

№	Обозначение	L	B	Масса, кг
1	РНМВ.324549.001	1000	720	5,7
2	-01	1200	520	5,0
3	-02	1400	720	7,8
4	-03	1800	520	7,4
5	-04	400	320	1,2
6	-05	400	420	1,5
7	-06	400	520	1,9
8	-07	400	620	2,2
9	-08	500	320	1,3
10	-09	500	420	2,0
11	-10	500	520	2,3
12	-11	500	620	2,7
13	-12	600	320	1,7
14	-13	600	420	2,2
15	-14	600	520	2,7
16	-15	600	620	3,2
17	-16	800	320	2,2
18	-17	800	420	2,8
19	-18	800	520	3,5
20	-19	800	620	4,1
21	-20	1000	320	2,7
22	-21	1000	420	3,5
23	-22	1000	520	4,3
24	-23	1000	620	5,1
25	-24	1200	320	3,2
26	-25	1200	420	4,2
27	-26	1200	520	5,1
28	-27	1200	620	6,0
29	-28	1400	420	4,8
30	-29	1400	520	6,9
31	-30	1400	620	7,0
32	-31	1600	420	5,5
33	-32	1600	520	6,7
34	-33	1600	620	7,9
35	-34	1800	420	6,2
36	-35	1800	520	7,5
37	-36	1800	620	8,9
38	-37	2000	420	6,8
39	-38	2000	520	8,3
40	-39	2000	620	9,9

1. Основной материал: плита трехслойная по ТУ.966-11586-95
2. Буртик крышки из древесины твердых пород
3. Декор, цвет и рисунок пластика оговаривается при заказе
4. Направление рисунка пластика

КРЫШКА

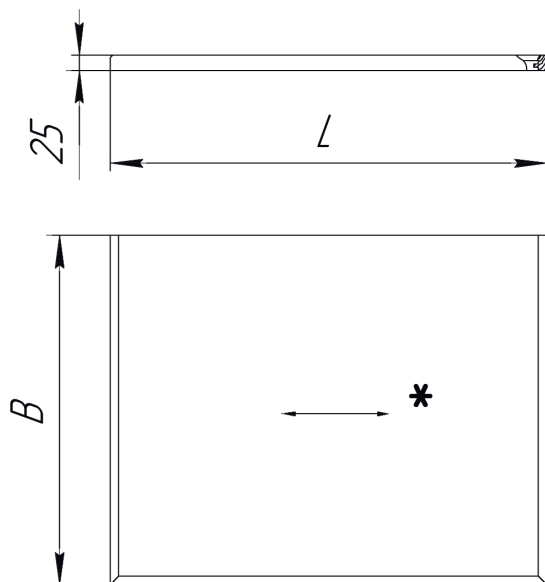

№	Обозначение	L	B	Масса, кг
1	РНМВ.324549.002	1000	720	720
2	-01	1200	520	520
3	-02	1400	720	720
4	-03	1800	520	520
5	-04	400	320	320
6	-05	400	420	420
7	-06	400	520	520
8	-07	400	620	620
9	-08	500	320	320
10	-09	500	420	420
11	-10	500	520	520
12	-11	500	620	620
13	-12	600	320	320
14	-13	600	420	420
15	-14	600	520	520
16	-15	600	620	620
17	-16	800	320	320
18	-17	800	420	420
19	-18	800	520	520
20	-19	800	620	620
21	-20	1000	320	5,4
22	-21	1000	420	7,0
23	-22	1000	520	8,6
24	-23	1000	620	10,2
25	-24	1200	320	6,4
26	-25	1200	420	8,4
27	-26	1200	520	10,2
28	-27	1200	620	12,0
29	-28	1400	420	9,6
30	-29	1400	520	13,8
31	-30	1400	620	14,0
32	-31	1600	420	11,0
33	-32	1600	520	13,4
34	-33	1600	620	15,6
35	-34	1800	420	12,4
36	-35	1800	520	15,0
37	-36	1800	620	17,8
38	-37	2000	420	13,6
39	-38	2000	520	16,6
40	-39	2000	620	19,8

1. Основной материал: ДСП, облицованная бумажнослоистым пластиком
2. Буртик крышки из древесины твердых пород
3. Декор, цвет и рисунок пластика оговаривается при заказе
4. Направление рисунка пластика

КРЫШКА

Рис.1



Рис.2

остальное см. рис.1

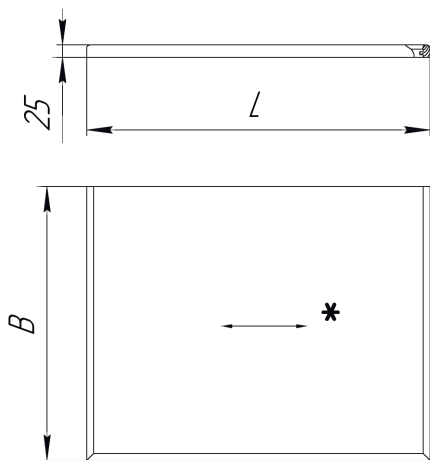

Рис.3

остальное см. рис.1

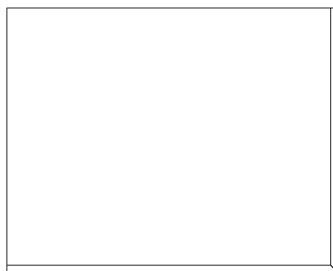
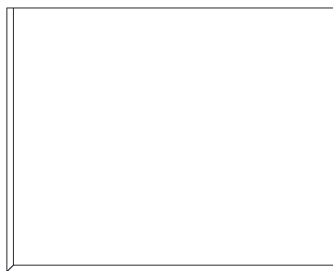

№	Обозначение	L, мм	B, мм	Рис.	Масса, кг
1	PHMB.325549.003	1400	620	1	12,1
2	-01	1600	420	1	9,0
3	-02	1600	420	2	9,0
4	-03	1600	620	1	13,3
5	-04	2000	520	1	27,5
6	-05	1000	620	1	8,3
7	-06	800	420	1	4,5
8	-07	1000	520	1	7,0
9	-08	800	520	3	5,6
10	-09	600	520	3	4,2
11	-10	1740	520	3	12,1
12	-11	400	650	2	3,5
13	-12	1200	420	2	6,8
14	-13	240	420	1	1,4
15	-14	600	650	1	5,2
16	-15	800	620	1	6,7
17	-16	1540	620	1	12,8
18	-17	1570	620	1	13,0
19	-18	1600	620	1	13,3
20	-19	1800	620	1	15,0
21	-20	1740	620	3	14,4

1. Основной материал: ДСП, облицованная бумажнослоистым пластиком
2. Буртик крышки из древесины твердых пород
3. Декор, цвет и рисунок пластика оговаривается при заказе
4. Направление рисунка пластика

КАЧЕСТВО.
НАДЕЖНОСТЬ.
СОВЕРШЕНСТВО.



MCA
КОМПОЗИТ



MCA
Конструируем
будущее

MCA Композит

192174, г. Санкт-Петербург, ул. Кибальчича, д. 26, лит. X
Тел.: +7 (812) 622-23-10 Факс: +7 (812) 362-76-36
info@msacomposite.com
msacomposite.com