



MCA
КОМПОЗИТ

ООО «НПК МСА»
unicont.com

msacomposite.com

MCA Композит

Альбом судового комплектующего
оборудования

Металлическая мебель

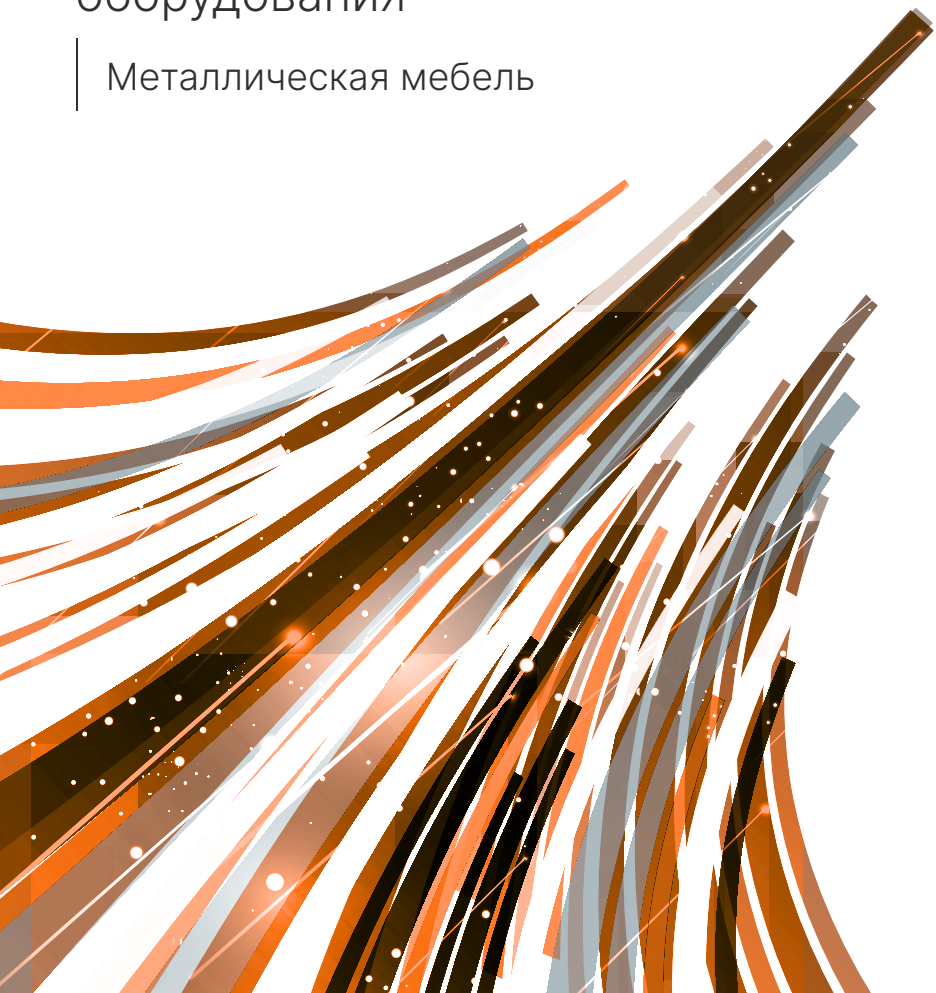



СОДЕРЖАНИЕ

Шкаф различного назначения.....	7
Шкаф различного назначения.....	8
Шкаф для личных вещей.....	9
Шкаф подвесной.....	10
Шкаф подвесной.....	11
Шкаф подвесной для инструмента.....	12
Шкаф-ларь.....	13
Шкаф-ларь.....	14
Шкаф для рабочего платья.....	15
Шкаф для рабочего платья.....	16
Шкаф для рабочего платья.....	17
Шкаф для рабочего платья.....	18
Шкаф для инструмента и универсальных приспособлений.....	19
Шкаф для инструмента и универсальных приспособлений.....	20
Шкаф для платья и белья.....	21
Шкаф для платья и белья односекционный.....	22
Шкаф для рабочего платья двухсекционный.....	23
Шкаф для рабочего платья.....	24
Шкаф концелярии.....	25
Шкаф медицинский.....	26
Шкаф посудный.....	27
Шкаф для ключей.....	28
Шкаф-сейф.....	29
Шкаф-сейф.....	30
сейф.....	31
Сейф.....	32
Полка для камбузной посуды.....	33
Полка для приборов.....	34
Полка для разделочных досок.....	35
Полка для склянок с тубусом.....	36
Полка для тарелок.....	37
Полка.....	38
Полка для Утюга.....	39
Полка для электровентилятора.....	40
Полка для электроплитки.....	41
Полка откидная.....	42
Полка под весы.....	43
Полка съёмная.....	44
Полка туалетная.....	45
Полка для мочалки.....	46
Шкаф для СИЗ брызгозащищенный.....	47
Шкаф для СИЗ брызгозащищенный.....	48
Шкаф для СИЗ.....	49
Шкаф для СИЗ.....	50

Шкаф для СИЗ	51
Шкаф для СИЗ	52
Шкаф для СИЗ	53
Шкаф брызгозащищенный	54
Ящик для пиротехнических средств	55
Шкаф для автоматов	56
Шкаф для пистолетов	57
Шкаф для пистолетов	58
Аптечка	59
Ящик I	60
Ящик для различного имущества	61
Ящик для щеток	62
Ящик для шин	63
Ящик-сейф I	64
Ящик-сейф III	65
Стопор	66
Кронштейн тип I	67
Ограждение	68
Прибор для подвески занавесей	69
Тумба и ее установка	70
Ножка и ее установка	71
Трапик съемный	72
Мыльница	73
Стол откидной	74
Стол откидной	75
Стол камбузный приготовительный	76
Стол камбузный приготовительный	77
Стол камбузный приготовительный	78
Стол камбузный приготовительный	79
Стол камбузный приготовительный	80
Стол камбузный приготовительный	81
Стол камбузный разделочный	82
Стол-мойка	83
Стол-мойка	84
Стол-мойка	85
Стол канцелярский	86
Стол гладильный	87
Стол-верстак	88
Стол-верстак	89
Стол-верстак	90
Стол для сварки	91
Стол письменный	92
Стол письменный	93
Конторка подвесная	94
Тумба для карт	95
Тумба для инструмента	96
Тумба	97

ОБЩИЕ ПОЛОЖЕНИЯ

1. Данный альбом предназначен для использования проектными предприятиями при выборе металлической мебели и немеханического оборудования для кораблей, судов и плавсредств всех типов и назначений.
2. Альбом не может быть использован как единственный исходный материал при разработке конструкторской документации и для ссылок при заказе включенной в альбом судовой мебели для сидения и лежания. Для этих целей также должны быть использованы технические условия, конструкторская документация на данное изделие.
3. Основным материалом для изготовления мебели — стальной лист ГОСТ 19904-90.
4. Покрытие мебели, кроме изделий оговоренных особо — порошковая краска.
5. Все изделия обеспечивают пронос их через проемы 800 мм или размерами в свету 600x1400 мм, кроме изделий, применяемых в особый период, или изделий отдельно оговоренных с заказчиком.
6. Узлы крепления судовой металлической мебели аналогичны узлам, включенным в рабочий альбом типовых конструкций узлов крепления мебели металлической РНМВ.360043.006.
7. Детали крепления металлической мебели и немеханического оборудования к палубе: комингсы нижние, приварные шайбы, подушки и т.п., крепежные изделия к ним в комплект поставки не входят и должны предусматриваться в монтажных чертежах.
8. Общие технические условия по РНМВ.360043.006 ТУ.
9. Держатель подлинников чертежей изделий, включенных в альбом судовой мебели неметаллической — ООО «МСА Композит».
10. По мере уточнения или изменения характеристик, а также снятия с производства устаревших, внедрение новых изделий, предприятие ООО «МСА Композит» ежегодно рассылает уведомления об изменении альбома. Корректировка производится по состоянию на 1 марта каждого года.

ШКАФ РАЗЛИЧНОГО НАЗНАЧЕНИЯ

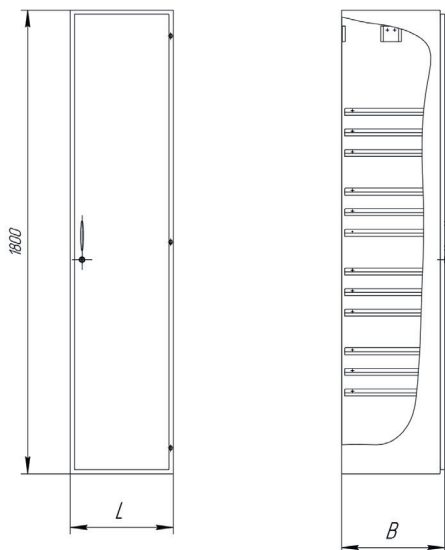

№	Обозначение	L, мм	B, мм	Открытие двери	Полка	Масса, кг
1	РНМВ.324216.002	400	400	Правое	325713.001	30,6
2	-01	400	400	Левое	325713.001	30,6
3	-02	400	600	Правое	325713.001-01	38,8
4	-03	400	600	Левое	325713.001-01	38,8
5	-04	600	400	Правое	325713.001-02	37,6
6	-05	600	400	Левое	325713.001-02	37,6

1. Сверлить при монтаже
2. Основные материалы: сталь
3. Изделие неразборное
4. Полки съемные черт. РНМВ.325713.001 заказываются отдельно
5. Покрытие: порошковая краска, цвет светло-серый

ШКАФ РАЗЛИЧНОГО НАЗНАЧЕНИЯ

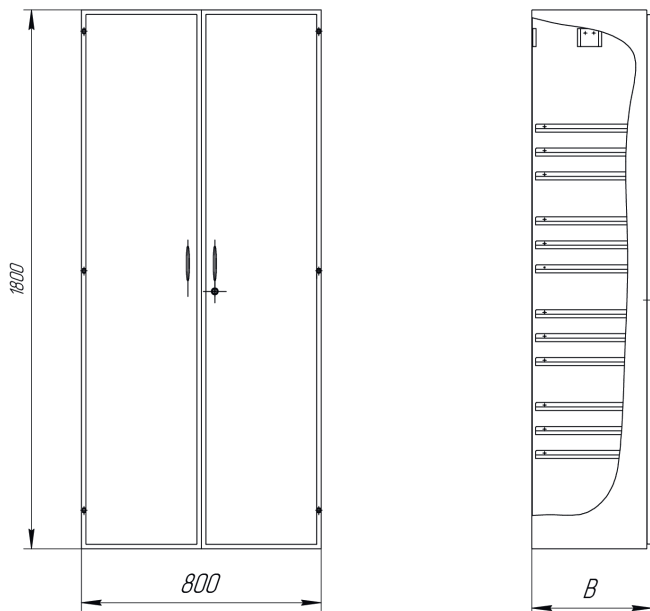

№	Обозначение	В, мм	Полка	Масса, кг
1	РНМВ.324216.016	400	325713.001-03	48,1
2	-01	600	325713.001-04	54,1

1. Основные материалы: сталь
2. Изделие неразборное
3. Полки съемные черт. РНМВ.325713.001 заказываются отдельно
4. Покрытие: порошковая краска, цвет светло-серый

ШКАФ ДЛЯ ЛИЧНЫХ ВЕЩЕЙ

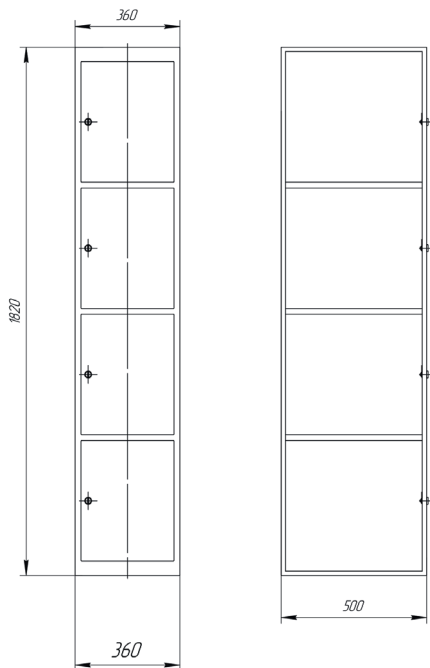

№	Обозначение	Открывание двери	Масса, кг
1	PHMB.324576.003	Правое	24,9

ШКАФ ПОДВЕСНОЙ

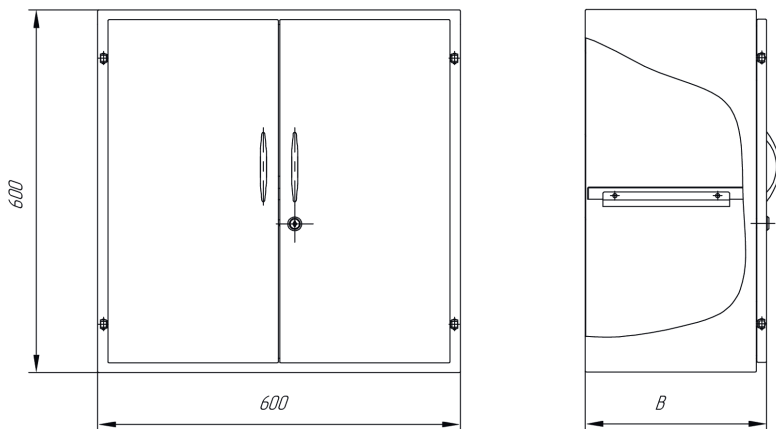

№	Обозначение	В, мм	Масса, кг
1	PHMB.324576.001	300	15,0
2	-01	400	17,5
3	-02	600	22,3

1. Основной материал: сталь
2. Покрытие — порошковая краска
3. Покрытие: порошковая краска, цвет светло-серый
4. Сверлить при монтаже

ШКАФ ПОДВЕСНОЙ

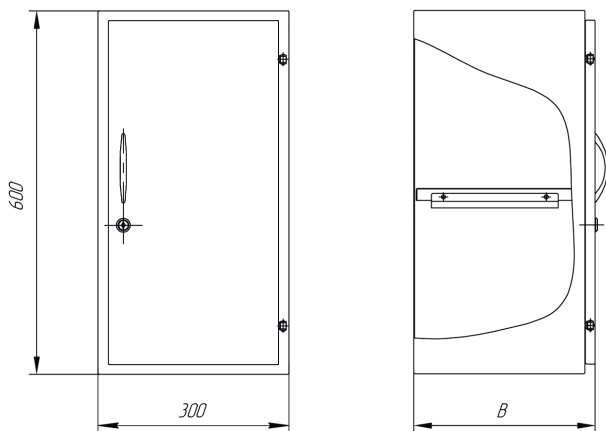

№	Обозначение	В, мм	Открытие двери	Масса, кг
1	РНМВ.324576.002	300	Правое	10,6
2	-01	300	Левое	10,6
3	-02	400	Правое	12,0
4	-03	400	Левое	12,0
5	-04	600	Правое	15,2
6	-05	600	Левое	15,2

1. Основной материал: сталь
2. Изделие неразборное
3. Покрытие: порошковая краска, цвет светло-серый
4. Сверлить при монтаже

ШКАФ ПОДВЕСНОЙ ДЛЯ ИНСТРУМЕНТА

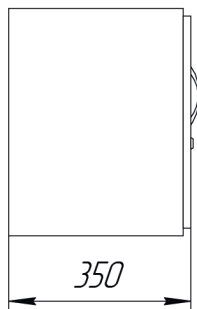
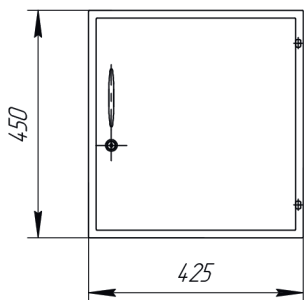

№	Обозначение	Отрывание двери	Масса, кг
1	РНМВ.324284.001	Правое	10,7
2	-01	Левое	10,7

1. Основной материал: сталь
2. Изделие неразборное
3. Покрытие: порошковая краска, цвет светло-серый
4. Сверлить при монтаже

ШКАФ-ЛАРЬ

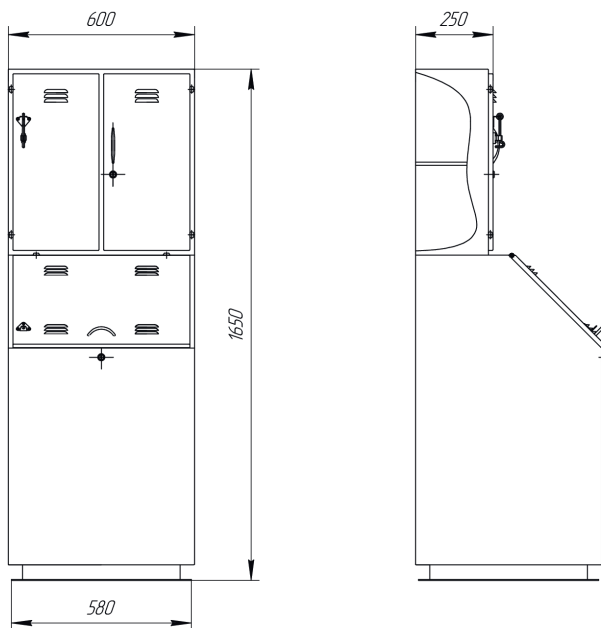

№	Обозначение	Масса, кг
1	РНМВ.324241.001	38,1

1. Основной материал: сталь
2. Изделие неразборное
3. Покрытие: порошковая краска, цвет светло-серый
4. Сверлить при монтаже

ШКАФ-ЛАРЬ

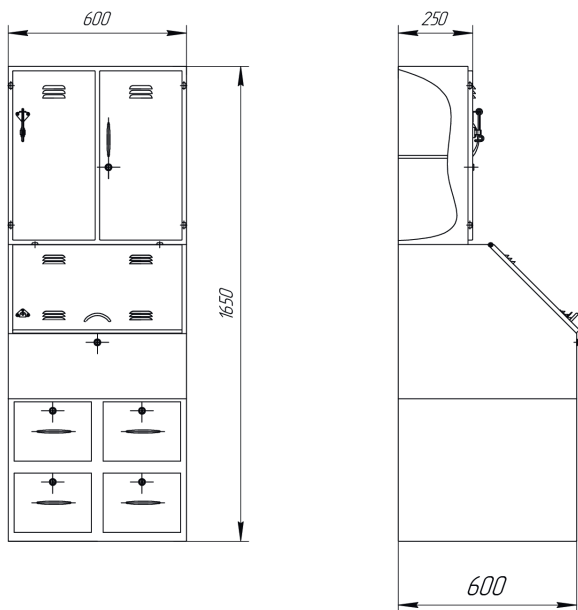

№	Обозначение	Масса, кг
1	PHMB.324241.004	54,5

1. Основной материал: сталь
2. Изделие неразборное
3. Покрытие: порошковая краска, цвет светло-серый
4. Сверлить при монтаже

ШКАФ ДЛЯ РАБОЧЕГО ПЛАТЬЯ

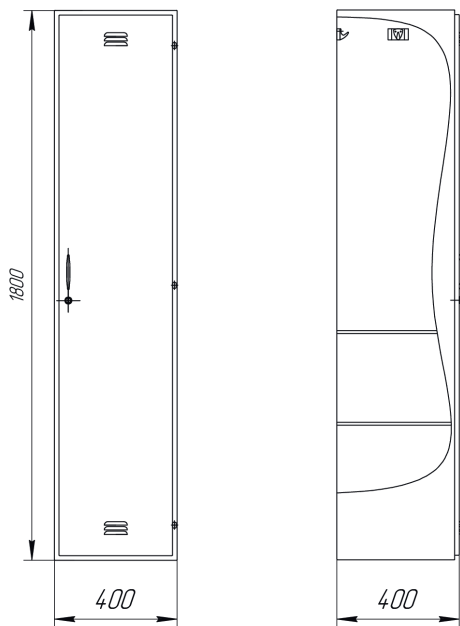

№	Обозначение	Отрывание двери	Масса, кг
1	РНМВ.324283.004	Правое	31,2
2	-01	Левое	31,2

1. Основной материал: сталь
2. Изделие неразборное
3. Покрытие: порошковая краска, цвет светло-серый
4. Сверлить при монтаже

ШКАФ ДЛЯ РАБОЧЕГО ПЛАТЬЯ

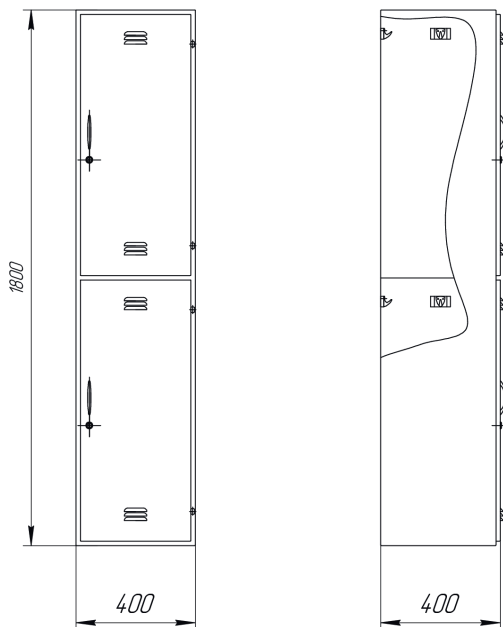

№	Обозначение	Отрывание двери	Масса, кг
1	РНМВ.324283.003	Правое	35,3
2	-01	Левое	35,3

1. Основной материал: сталь
2. Изделие неразборное
3. Покрытие: порошковая краска, цвет светло-серый
4. Сверлить при монтаже

ШКАФ ДЛЯ РАБОЧЕГО ПЛАТЬЯ

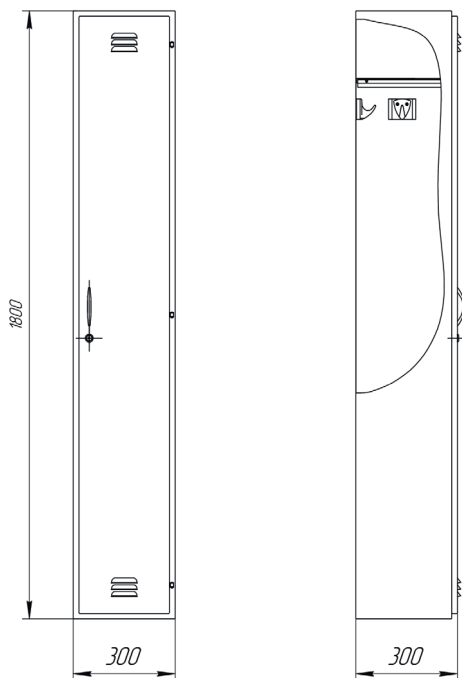

№	Обозначение	Отрывание двери	Масса, кг
1	РНМВ.324283.009	Правое	22,6
2	-01	Левое	22,6

1. Основной материал: сталь
2. Изделие неразборное
3. Покрытие: порошковая краска, цвет светло-серый
4. Сверлить при монтаже

ШКАФ ДЛЯ РАБОЧЕГО ПЛАТЬЯ

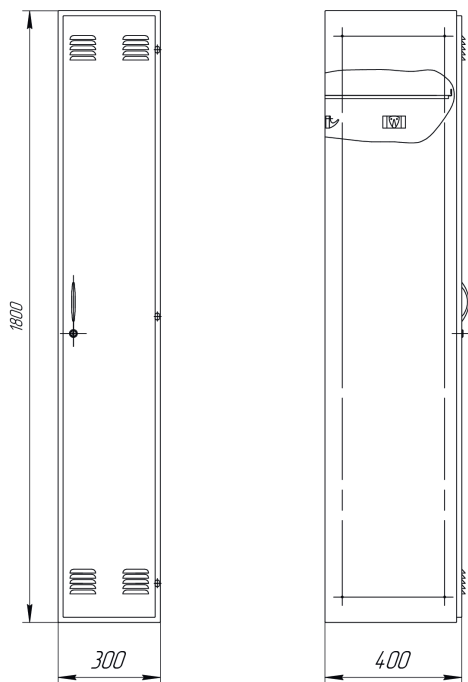

№	Обозначение	Отрывание двери	Масса, кг
1	РНМВ.324283.010	Правое	26,4
2	-01	Левое	26,4

1. Основной материал: сталь
2. Изделие неразборное
3. Покрытие: порошковая краска, цвет светло-серый
4. Сверлить при монтаже

ШКАФ ДЛЯ ИНСТРУМЕНТА И УНИВЕРСАЛЬНЫХ ПРИСПОСОБЛЕНИЙ

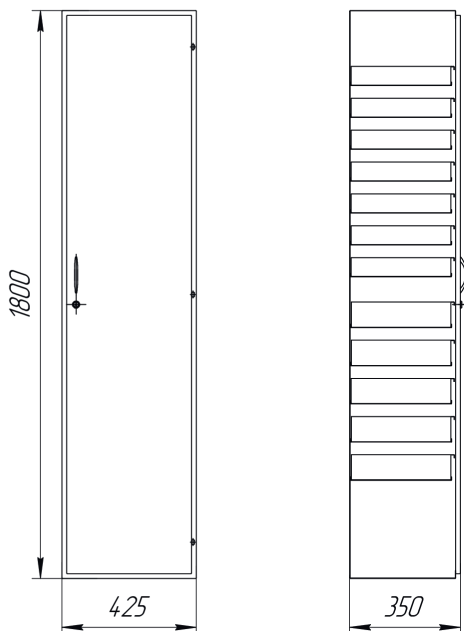

№	Обозначение	Отрывание двери	Масса, кг
1	PHMB.324284.002	Правое	61,9
2	-01	Левое	61,9

1. Основной материал: сталь
2. Изделие неразборное
3. Покрытие: порошковая краска, цвет светло-серый
4. Сверлить при монтаже

ШКАФ ДЛЯ ИНСТРУМЕНТА И УНИВЕРСАЛЬНЫХ ПРИСПОСОБЛЕНИЙ

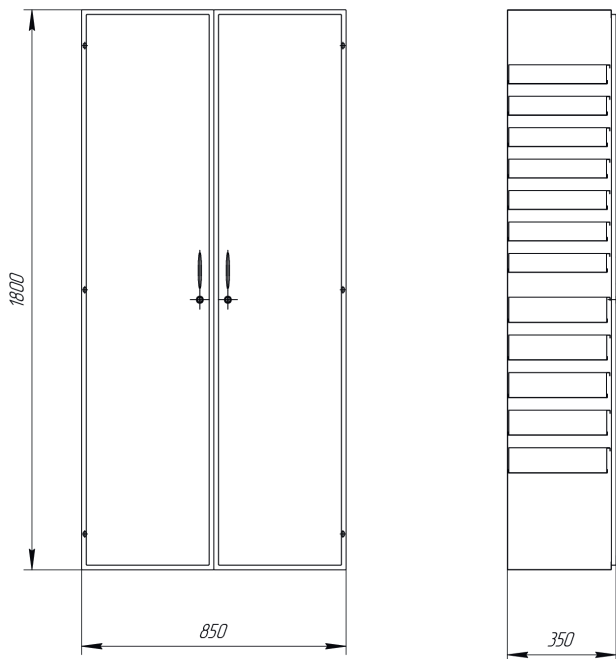

№	Обозначение	Отрывание двери	Масса, кг
1	РНМВ.324284.003	Правое	123,8
2	-01	Левое	123,8

1. Основной материал: сталь
2. Изделие неразборное
3. Покрытие: порошковая краска, цвет светло-серый
4. Сверлить при монтаже
5. Размер для справок

ШКАФ ДЛЯ ПЛАТЬЯ И БЕЛЬЯ

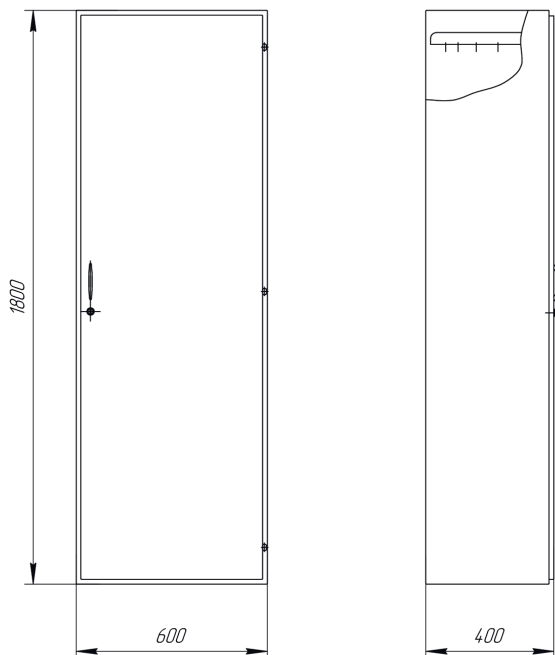

№	Обозначение	Отрывание двери	Масса, кг
1	РНМВ.324211.026	Правое	31,9
2	-01	Левое	31,9

1. Основной материал: сталь
2. Изделие неразборное
3. Покрытие: порошковая краска, цвет светло-серый
4. Полки съемные черт. РНМВ.325713.001-02 заказываются отдельно, количество оговаривается при заказе

ШКАФ ДЛЯ ПЛАТЬЯ И БЕЛЬЯ ОДНОСЕКЦИОННЫЙ

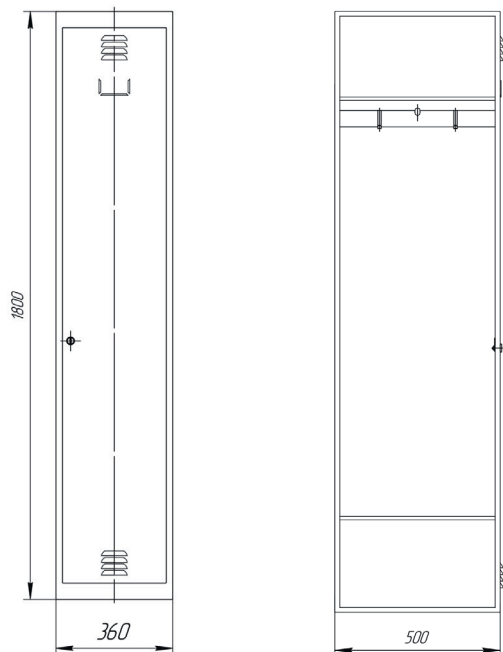

№	Обозначение	Отрывание двери	Масса, кг
1	РНМВ.324283.005	Правое	23,9

1. Основной материал: сталь
2. Изделие неразборное
3. Покрытие: порошковая краска, цвет светло-серый
4. – сверлить при монтаже

ШКАФ ДЛЯ РАБОЧЕГО ПЛАТЬЯ ДВУХСЕКЦИОННЫЙ

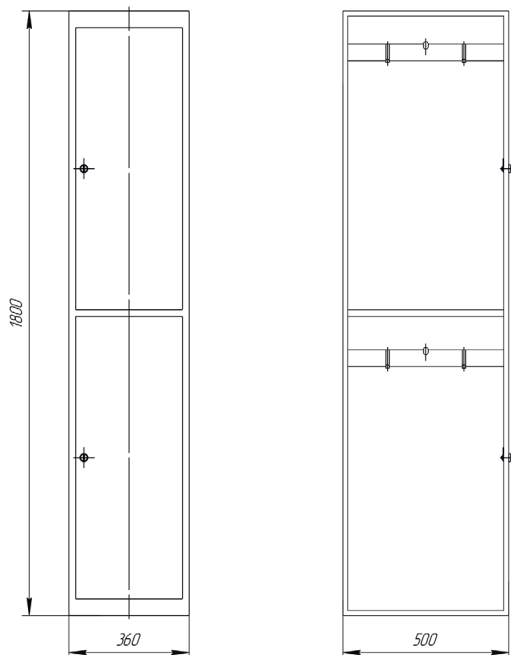

№	Обозначение	Отрывание двери	Масса, кг
1	РНМВ.324283.007	Правое	23,7

1. Основной материал: сталь
2. Изделие разборное на коробку и двери
3. Покрытие: порошковая краска, цвет светло-серый
4. Сверлить при монтаже

ШКАФ ДЛЯ РАБОЧЕГО ПЛАТЬЯ

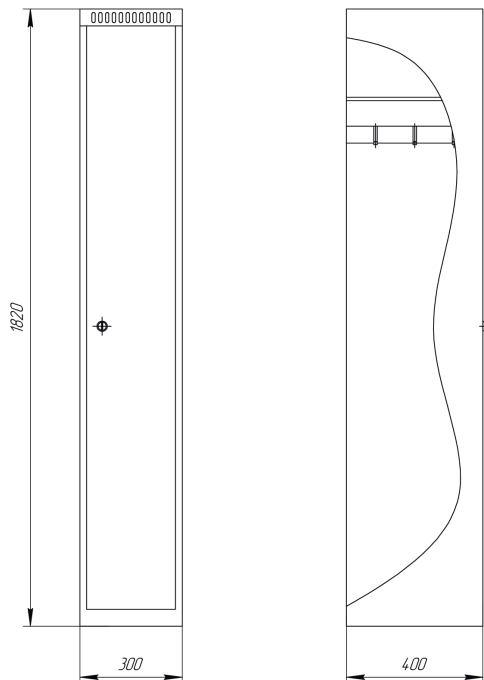

№	Обозначение	Отрывание двери	Масса, кг
1	РНМВ.324283.006	Правое	22,9

1. Основной материал: сталь
2. Изделие неразборное
3. Покрытие: порошковая краска, цвет светло-серый
4. Сверлить при монтаже

ШКАФ КОНЦЕЛЯРИИ

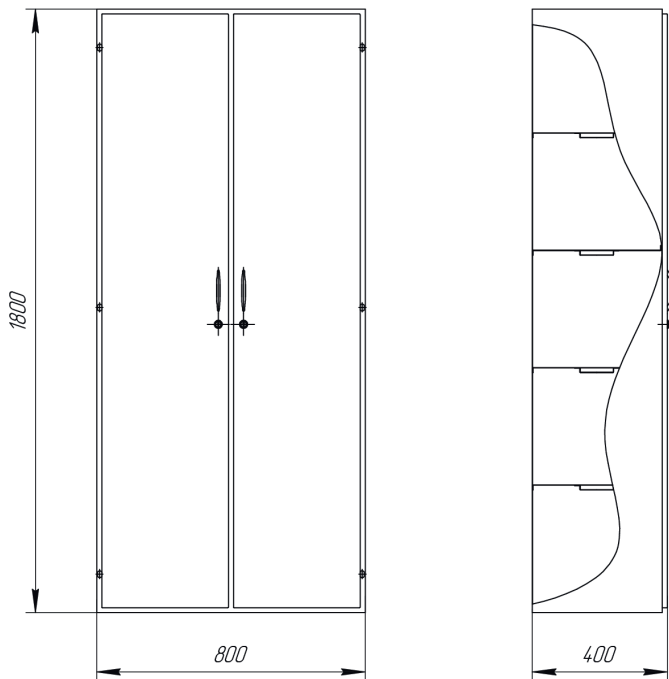

№	Обозначение	Масса, кг
1	РНМВ.324231.002	48,1

1. Основной материал: сталь
2. Изделие неразборное
3. Покрытие: порошковая краска, цвет светло-серый
4. Сверлить при монтаже

ШКАФ МЕДИЦИНСКИЙ

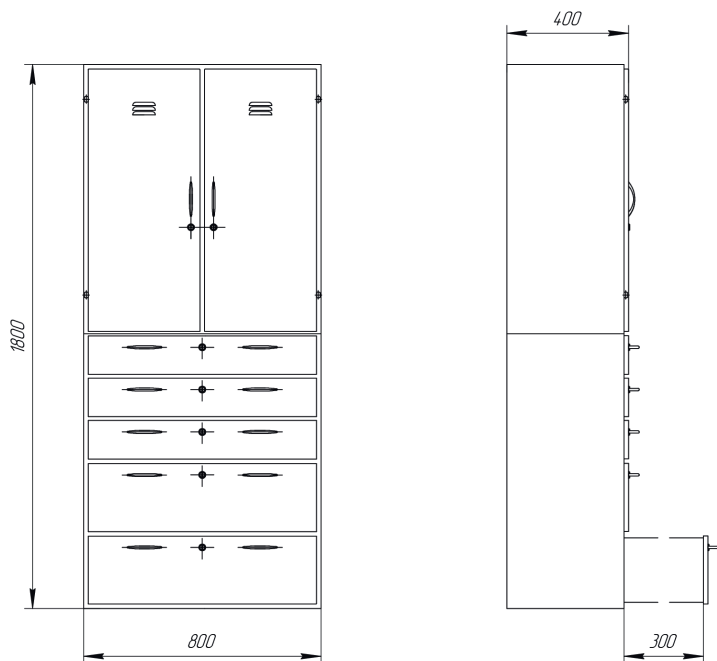

№	Обозначение	Масса, кг
1	PHMB.324259.019	67,2

1. Основной материал: сталь
2. Изделие разборное на секцию с ящиками и секцию с распашными дверями
3. Покрытие: порошковая краска, цвет светло-серый
4. Сверлить при монтаже

ШКАФ ПОСУДНЫЙ

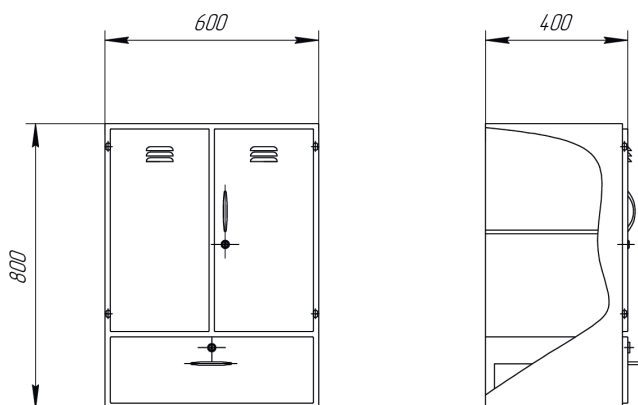

№	Обозначение	Масса, кг
1	РНМВ.324243.003	23,8

1. Основной материал: сталь
2. Изделие неразборное
3. Покрытие: порошковая краска, цвет белый
4. Сверлить при монтаже

ШКАФ ДЛЯ КЛЮЧЕЙ

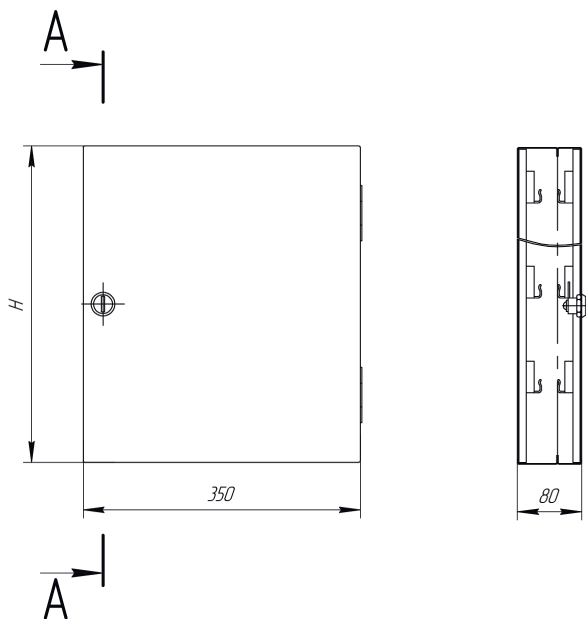

№	Обозначение	Кол-во ключей	H, мм	h, мм	h _г , мм	Масса, кг
1	PHMB.324243.003	100	650	490	80	6,0
2	-01	80	575	415	80	5,0
3	-02	60	400	240	80	4,2
4	-03	40	375	325	25	3,1
5	-04	20	210	160	25	2,6

1. Основной материал: сталь
2. Изделие неразборное
3. Покрытие: порошковая краска, цвет белый
4. Сверлить при монтаже

ШКАФ-СЕЙФ

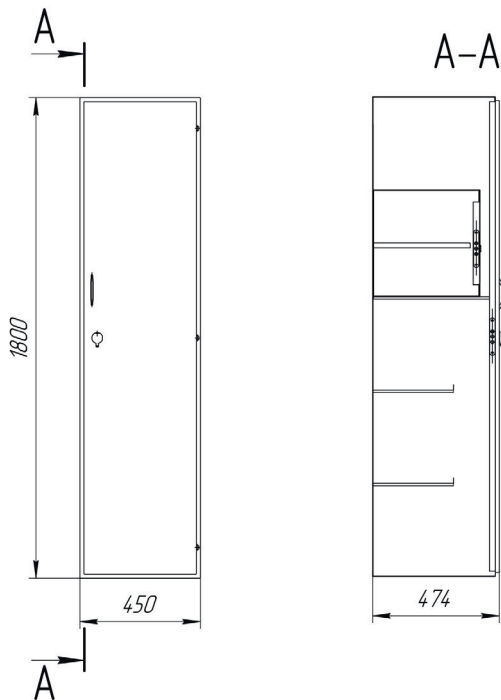

№	Обозначение	Отрывание двери	Масса, кг
1	PHMB.324773.001	Правое	56,6

1. Основной материал: сталь
2. Изделие разборное на шкаф и сейф
3. Покрытие: порошковая краска, цвет сейфа: медь «антик», цвет шкафа: светло-серый
4. Сверлить при монтаже

ШКАФ-СЕЙФ

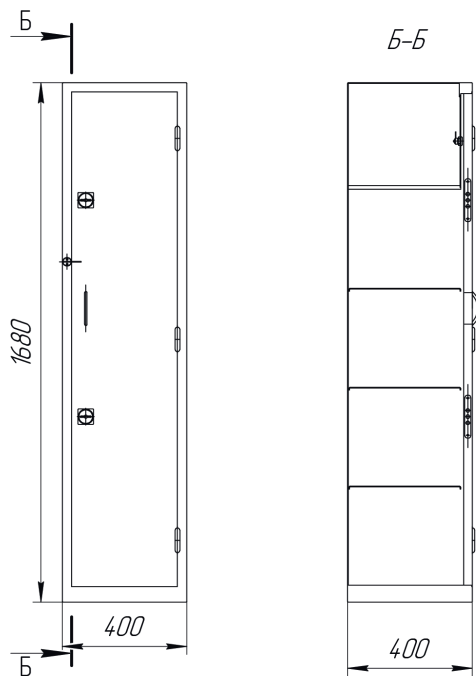

№	Обозначение	Отрывание двери	Масса, кг
1	РНМВ.324772.005	Правое	72,7

1. Основной материал: сталь
2. Изделие разборное на шкаф и сейф
3. Покрытие: порошковая краска, цвет сейфа: медь «антик», цвет шкафа: светло-серый
4. Сверлить при монтаже

СЕЙФ

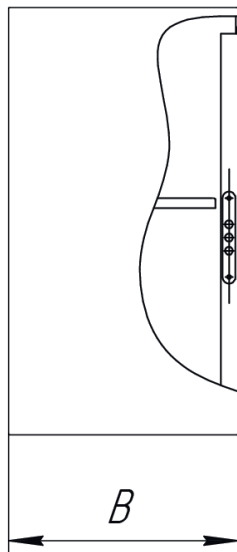
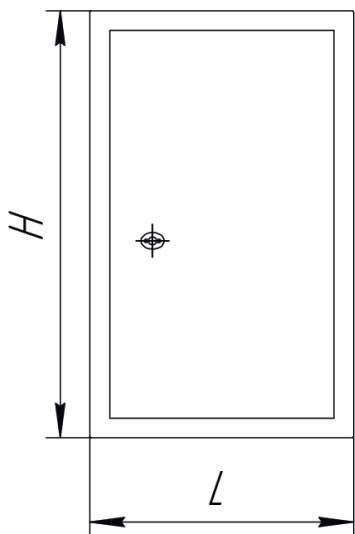

№	Обозначение	L, мм	l, мм	l ₁ , мм	B, мм	b, мм	H, мм	h, мм	h ₁ , мм	h ₂ , мм	Масса, кг
1	РНМВ.324772.003	300	260	200	300	235	400	230	300	50	23,0
2	-01	400	360	300	400	335	650	360	450	100	30,0

1. Основной материал: сталь
2. Изделие неразборное
3. Покрытие: порошковая краска, цвет: медь «антик», бронза «антик»
4. Сверлить при монтаже

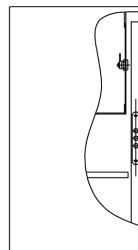
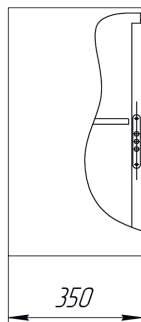
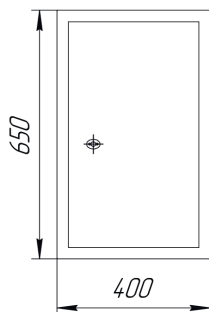
СЕЙФ
Рис.1
*Рис.2
 (остальное см. рис. 1)*

№	Обозначение	Рис.	Масса, кг
1	РНМВ.324772.004	1	30,0
2	-01	2	33,0

1. Основной материал: сталь
2. Изделие неразборное
3. Покрытие: порошковая краска, цвет: медь «антик», бронза «антик»
4. Сверлить при монтаже

ПОЛКА ДЛЯ КАМБУЗНОЙ ПОСУДЫ

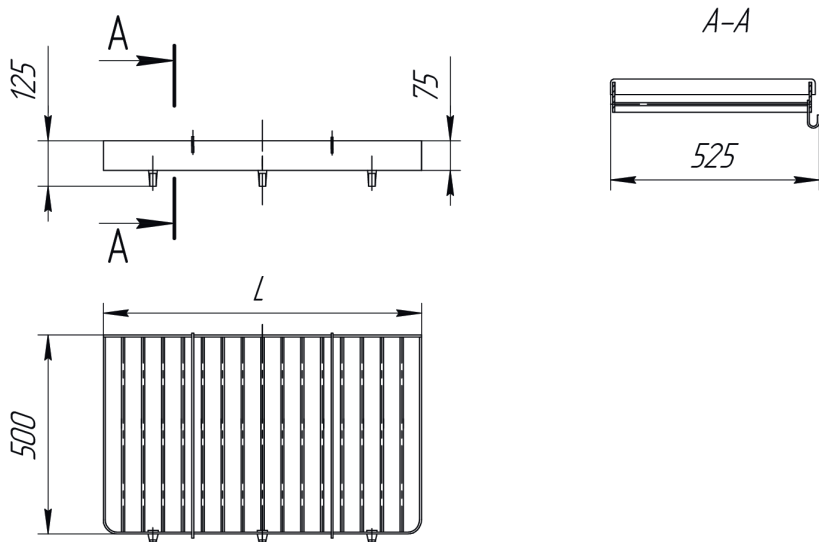

№	Обозначение	L, мм	l, мм	Материал	Масса, кг
1	РНМВ.324712.003	800	600	Сталь	3,6
2	-01	1200	1000	Сталь	5,4
3	РНМВ.324712.003	800	600	Сталь нержавеющая	3,9
4	-01	1200	1000	Сталь нержавеющая	5,9

1. Покрытие: порошковая краска, цвет белый (кроме нержавеющей стали)

ПОЛКА ДЛЯ ПРИБОРОВ

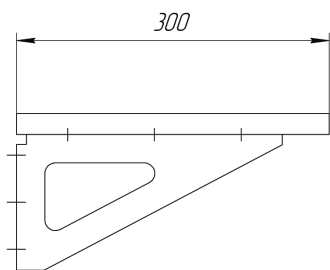
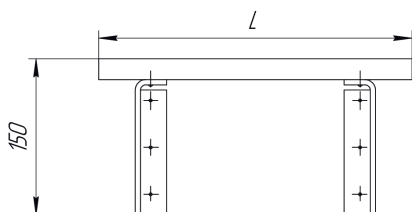

№	Обозначение	L, мм	Масса, кг
1	РНМВ.324551.003	300	1,6
2	-01	400	2,0
3	-02	600	2,9

1. Основные материалы: сталь, ЛДСП
2. Покрытие металлических частей: порошковая краска, цвет светло-серый

ПОЛКА ДЛЯ РАЗДЕЛОЧНЫХ ДОСОК

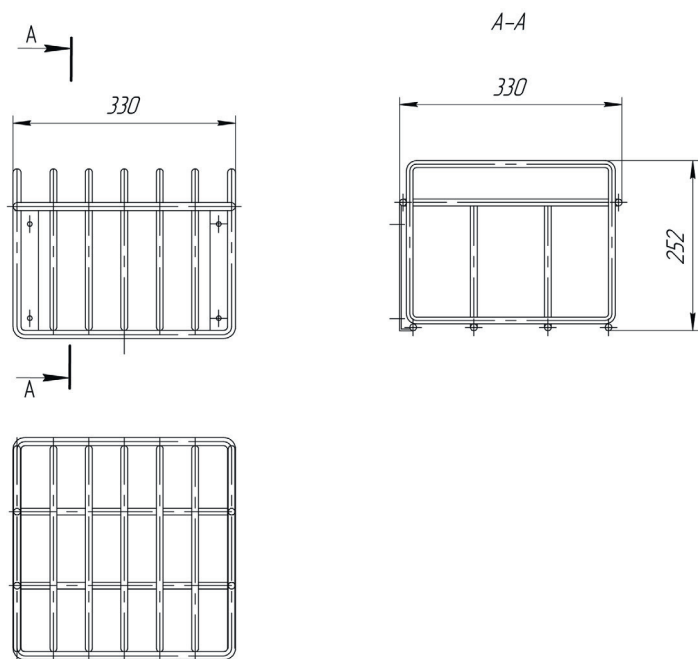

№	Обозначение	Масса, кг
1	РНМВ.324712.001	2,3

1. Материал: сталь
2. Покрытие: порошковая краска, цвет белый

ПОЛКА ДЛЯ СКЛЯНОК С ТУБУСОМ

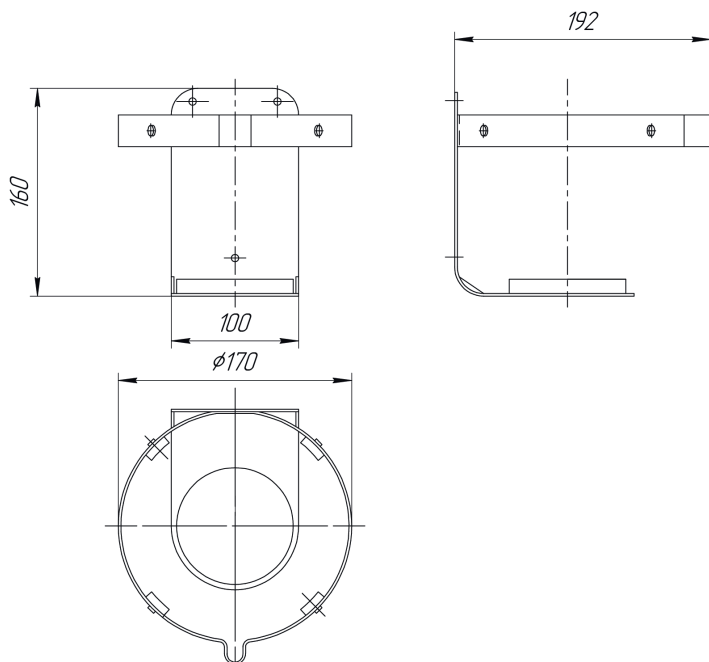

№	Обозначение	Масса, кг
1	РНМВ.324559.003	0,7

- Основной материал: сталь нержавеющая

ПОЛКА ДЛЯ ТАРЕЛОК

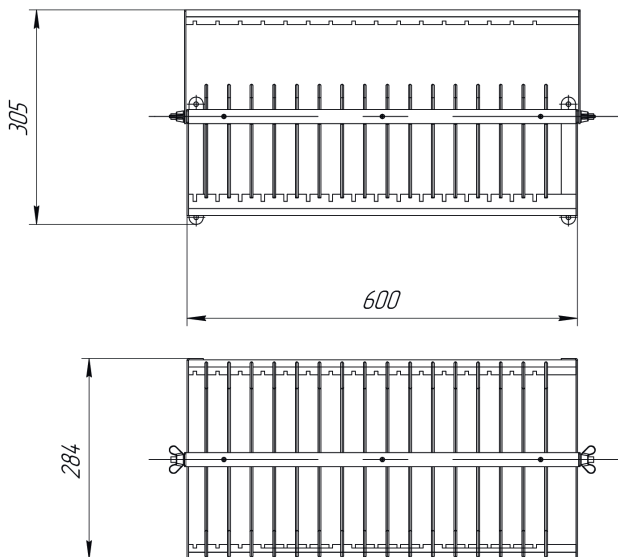

№	Обозначение	Масса, кг
1	РНМВ.324712.002	3,3

1. Основные материалы: сталь, древесина твердых пород
2. Покрытие металлических частей: порошковая краска, цвет белый

ПОЛКА

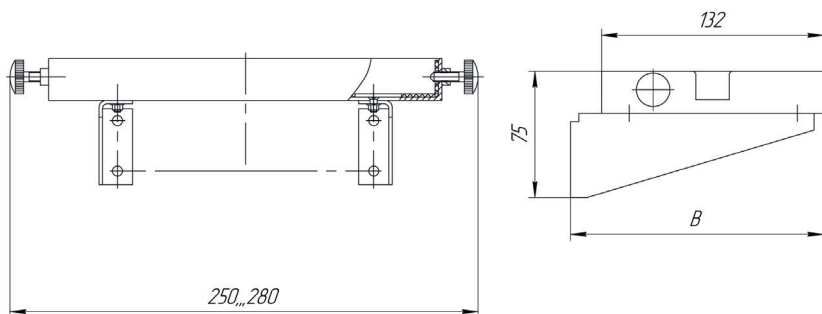

№	Обозначение	В, мм	Материал	Применение	Масса, кг
1	РНМВ.324551.004	150	Сталь	Для термографа	9,7
2	-01	200	Сталь	Для гигрографа	14,0

1. Покрытие: порошковая краска, цвет светло-серый

ПОЛКА ДЛЯ УТЮГА

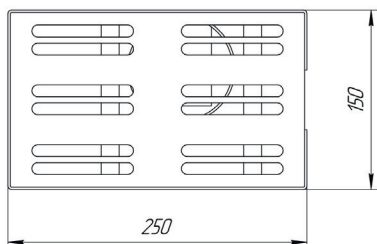
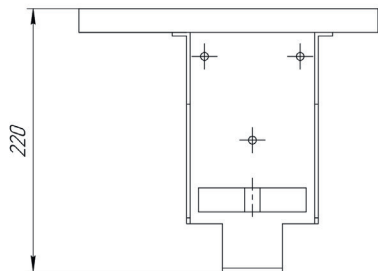

№	Обозначение	Масса, кг
1	РНМВ.324559.002	0,6

1. Основной материал: сталь нержавеющая
2. Изделие неразборное

ПОЛКА ДЛЯ ЭЛЕКТРОВЕНТИЛЯТОРА

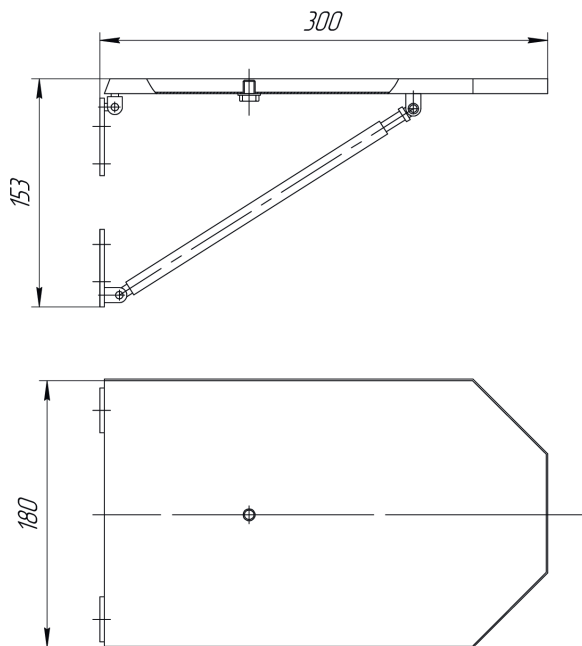

№	Обозначение	Масса, кг
1	РНМВ.324551.005	2,1

1. Основные материалы: сталь
2. Изделие неразборное
3. Покрытие металлических частей: порошковая краска, цвет светло-серый

ПОЛКА ДЛЯ ЭЛЕКТРОПЛИТКИ

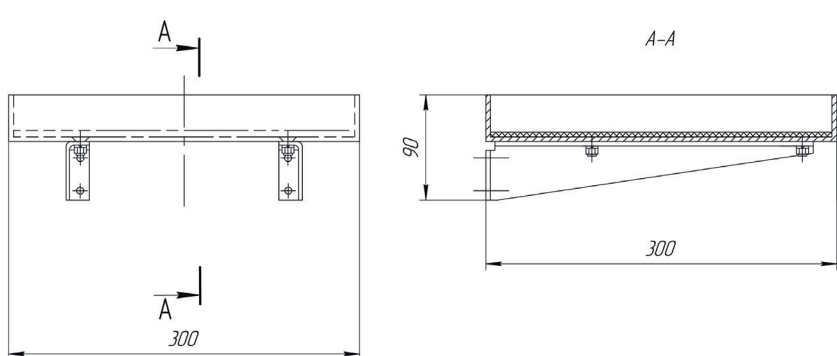

№	Обозначение	Масса, кг
1	РНМВ.324559.005	3,2

1. Основные материалы: сталь
2. Покрытие: порошковая краска, цвет светло-серый

ПОЛКА ОТКИДНАЯ

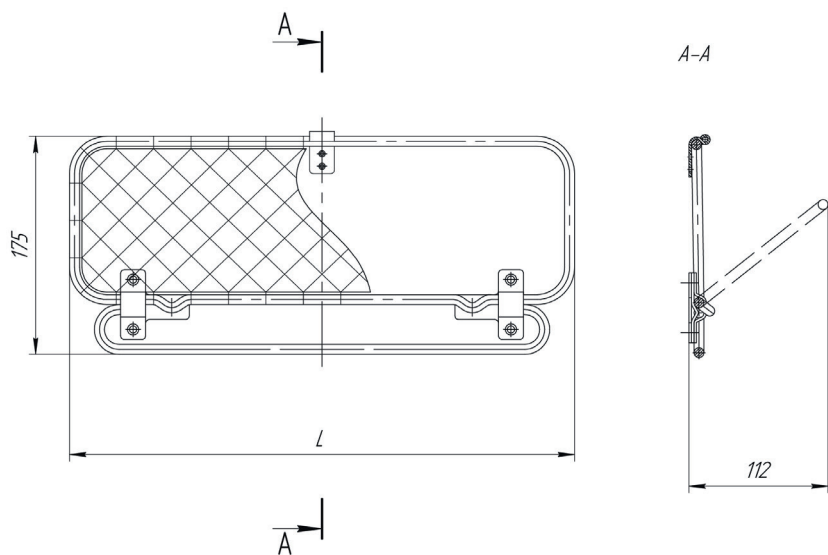

№	Обозначение	L, мм	l, мм	Масса, кг
1	РНМВ.324713.002	405	303	0,7
2	-01	505	403	0,9

1. Основные материалы: сталь
2. Покрытие: НЗ.М21.Н156.х.б.
3. Размер для справок

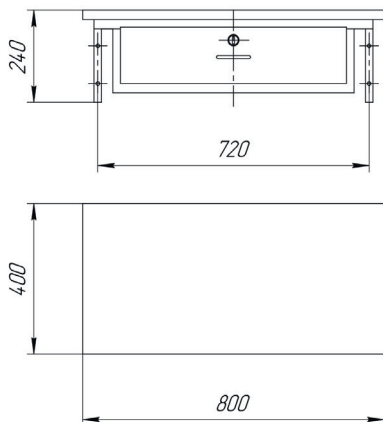
ПОЛКА ПОД ВЕСЫ

№	Обозначение	Масса, кг
1	РНМВ.324559.001	16,1

1. Основные материалы: сталь
2. Изделие разборное на полку и ящик
3. Покрытие металлических частей: порошковая краска, цвет светло-серый

ПОЛКА СЪЕМНАЯ

Рис. 1



Рис. 2



(остальное см. рис. 1)

№	Обозначение	L, мм	B, мм	Рис.	Масса, кг
1	РНМВ.325713.001	394	365	1	1,42
2	-01	394	565	1	2,08
3	-02	594	365	2	2,38
4	-03	794	365	2	3,17
5	-04	794	565	2	5,06

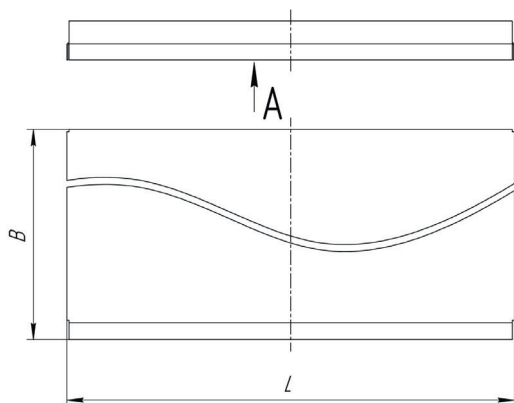
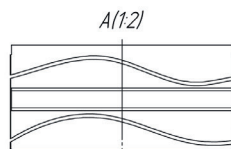
1. Основной материал: сталь
2. Покрытие: порошковая краска, цвет светло-серый

ПОЛКА ТУАЛЕТНАЯ

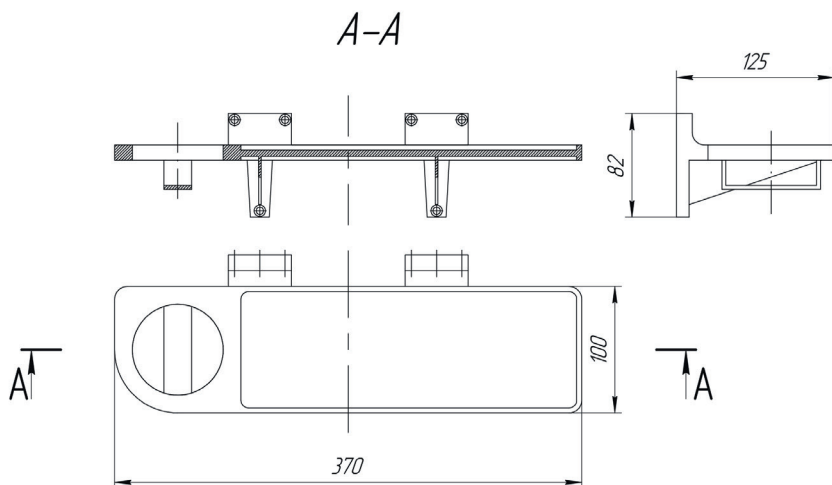

№	Обозначение	Масса, кг
1	РНМВ.324713.004	0,6

1. Материал: алюминиевый сплав
2. Покрытие: порошковая краска, цвет «хром»

ПОЛКА ДЛЯ МОЧАЛКИ

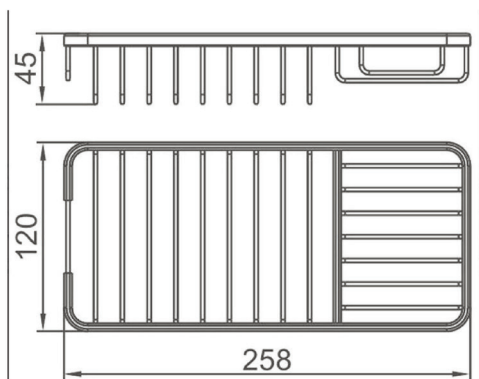

№	Обозначение	Масса, кг
1	PHMB.324712.005	0,2

1. Покрытие — хром
2. Рекомендуется устанавливать изделие с использованием узла крепления PHMB.363310.001 соответственно, приведённого в настоящем альбоме

ШКАФ ДЛЯ СИЗ БРЫЗГОЗАЩИЩЕННЫЙ

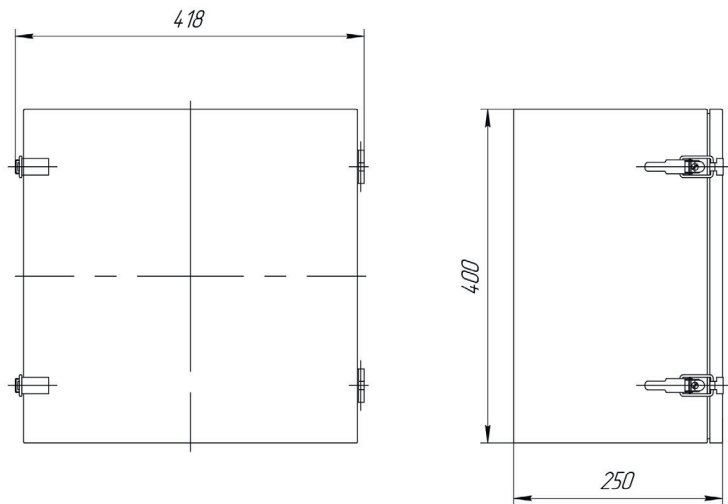

№	Обозначение	Исполнение	Масса, кг
1	PHMB.324239.002	Изображено	6,1
2	-01	Зеркально	6,1

1. Основные материалы: сталь
2. Изделие неразборное
3. Покрытие металлических частей: порошковая краска, цвет светло-серый
4. Сверлить при монтаже

ШКАФ ДЛЯ СИЗ БРЫЗГОЗАЩИЩЕННЫЙ

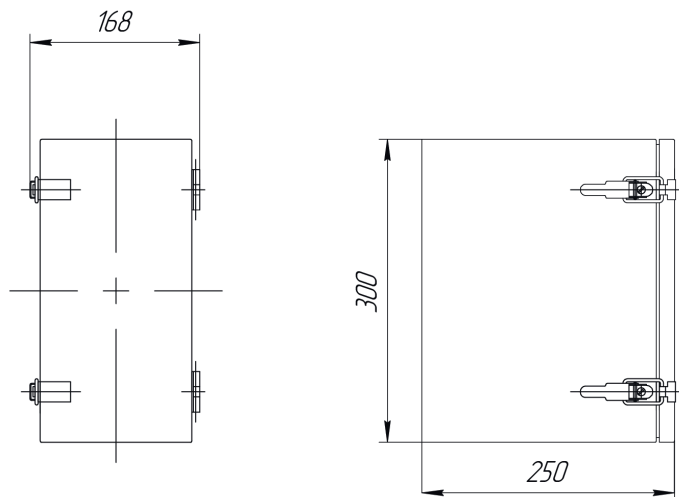

№	Обозначение	Исполнение	Масса, кг
1	РНМВ.324239.003	Изображено	2,9
2	-01	Зеркально	2,9

1. Основные материалы: сталь
2. Изделие неразборное
3. Покрытие: порошковая краска, цвет светло-серый
4. Сверлить при монтаже

ШКАФ ДЛЯ СИЗ

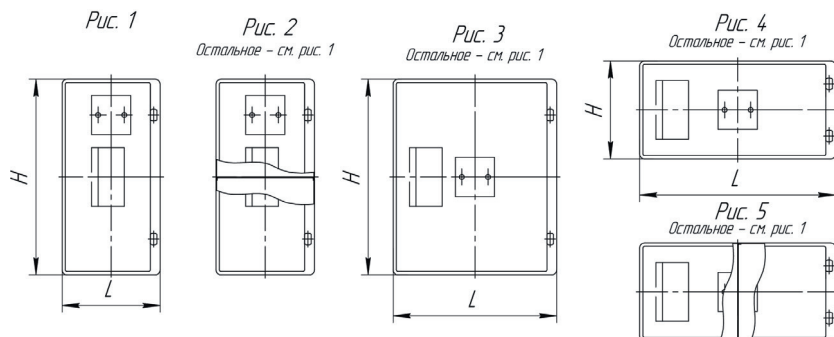

№	Обозначение	L, мм	B, мм	H, мм	Открытие дверки	Рис.	Масса, кг
1	PHMB.325713.001	150	250	300	правое	1	2,91
2	-01	150	250	300	левое	1	2,91
3	-02	150	250	300	правое	2	3,23
4	-03	150	250	300	левое	2	3,23
5	-04	250	150	300	правое	3	3,0
6	-05	250	150	300	левое	3	3,0
7	-06	300	250	150	правое	4	2,91
8	-07	300	250	150	левое	4	2,91
9	-08	300	250	150	правое	5	3,23
10	-09	300	250	150	левое	5	3,23

1. Основной материал: сталь
2. Изделие неразборное
3. Покрытие: порошковая краска, цвет светло-серый
4. Количество и расположение отверстий определяется монтажным чертежом, сверлить при установке

ШКАФ ДЛЯ СИЗ

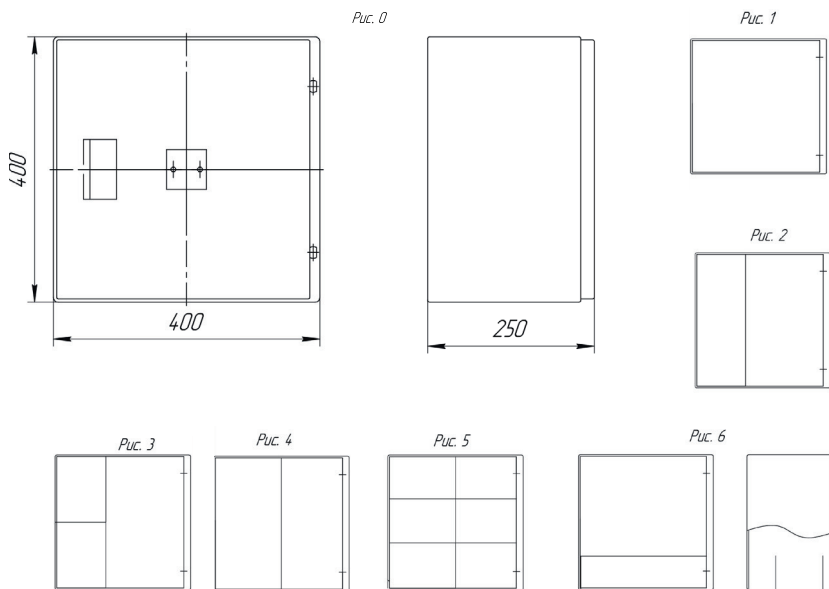

№	Обозначение	Открытие дверки	Рис.	Масса, кг
1	PHMB.324239.005	правое	1	6,6
2	-01	левое	1	6,6
3	-02	правое	2	7,4
4	-03	левое	2	7,4
5	-04	правое	3	7,7
6	-05	левое	3	7,7
7	-06	правое	4	7,4
8	-07	левое	4	7,4
9	-08	правое	5	8,9
10	-09	левое	5	8,9
11	-10	правое	6	7,2
12	-11	левое	6	7,2

1. Основной материал: сталь
2. Изделие неразборное
3. Покрытие: порошковая краска, цвет светло-серый
4. Количество и расположение отверстий определяется монтажным чертежом, сверлить при установке
5. Дверка условно не показана на рис. 1–6, остальное — см. рис. 0

ШКАФ ДЛЯ СИЗ

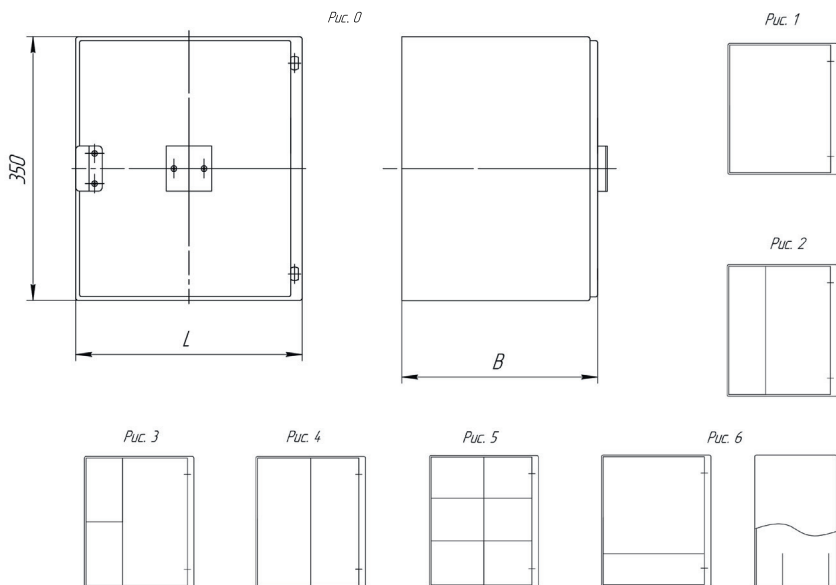

№	Обозначение	Открытие дверки	L, мм	B, мм	Рис.	Масса, кг
1	PHMB.324239.007	правое	300	260	1	6,2
2	-01	левое	300	260	1	6,2
3	-02	правое	300	260	2	7,0
4	-03	левое	300	260	2	7,0
5	-04	правое	300	280	3	7,3
6	-05	левое	300	280	3	7,3
7	-06	правое	300	280	4	7,0
8	-07	левое	300	280	4	7,0
9	-08	правое	300	280	5	8,5
10	-09	левое	300	280	5	8,5
11	-10	правое	300	280	6	6,8
12	-11	левое	300	280	6	6,8
13	-12	правое	330	260	1	6,4
14	-13	левое	330	260	1	6,4

1. Основной материал: сталь
2. Изделие неразборное
3. Покрытие: порошковая краска, цвет светло-серый.
4. Количество и расположение отверстий определяется монтажным чертежом, сверлить при установке
5. Дверка условно не показана на рис. 1-6, остальное — см. рис. 0

ШКАФ ДЛЯ СИЗ

Рис. 1



Рис. 2

Остальное - см. рис. 1

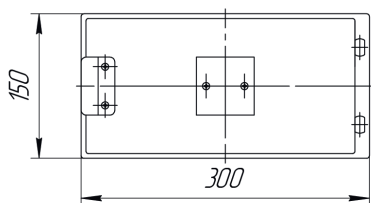
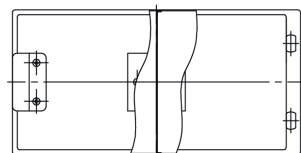

№	Обозначение	Открывание дверки	Рис.	Масса, кг
1	РНМВ.324239.006	правое	1	3,0
2	-01	левое	1	3,0
3	-02	правое	2	3,3
4	-03	левое	2	3,3

1. Основной материал: сталь
2. Изделие неразборное
3. Покрытие: порошковая краска, цвет светло-серый
4. Количество и расположение отверстий определяется монтажным чертежом, сверлить при установке

ШКАФ ДЛЯ СИЗ

Рис. 1

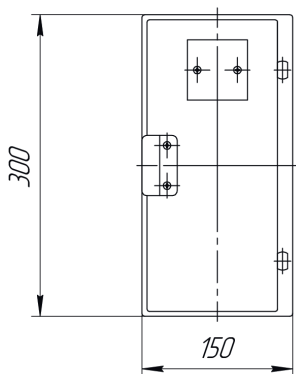
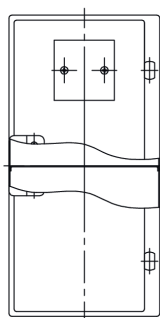
Рис. 2
Остальное - см. рис. 1

№	Обозначение	Открытие дверки	Рис.	Масса, кг
1	РНМВ.324239.008	правое	1	3,0
2	-01	левое	1	3,0
3	-02	правое	2	3,3
4	-03	левое	2	3,3

1. Основной материал: сталь
2. Изделие неразборное
3. Покрытие: порошковая краска, цвет светло-серый
4. Количество и расположение отверстий определяется монтажным чертежом, сверлить при установке

ШКАФ БРЫЗГОЗАЩИЩЕННЫЙ

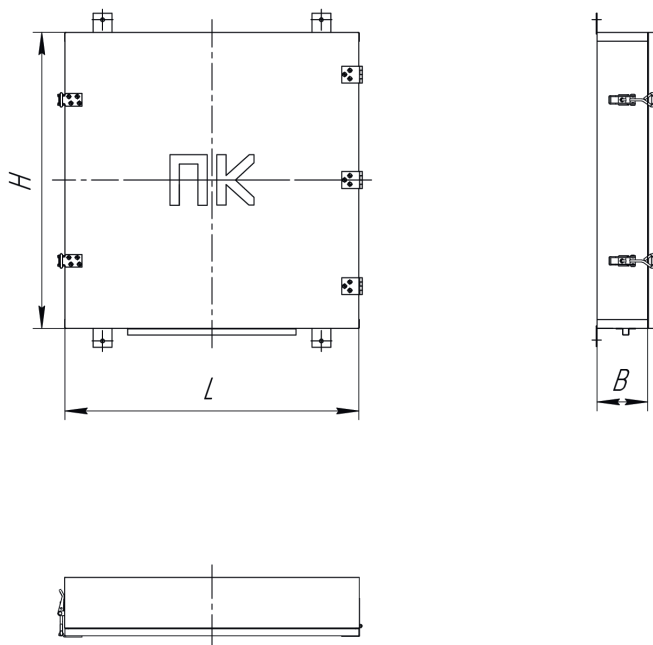

№	Обозначение	L, мм	B, мм	H, мм	Рукав		Масса, кг
					D, мм	L, м	
1	PHMB.324284.004	600	120	600	51	10	12,2
2	-01	700	120	700	51	20	14,9
3	-02	600	140	600	66	10	12,6
4	-03	700	140	700	66	20	15,4

1. Основной материал: сталь
2. Изделие неразборное
3. Покрытие: порошковая краска, цвет светло-серый

ЯЩИК ДЛЯ ПИРОТЕХНИЧЕСКИХ СРЕДСТВ

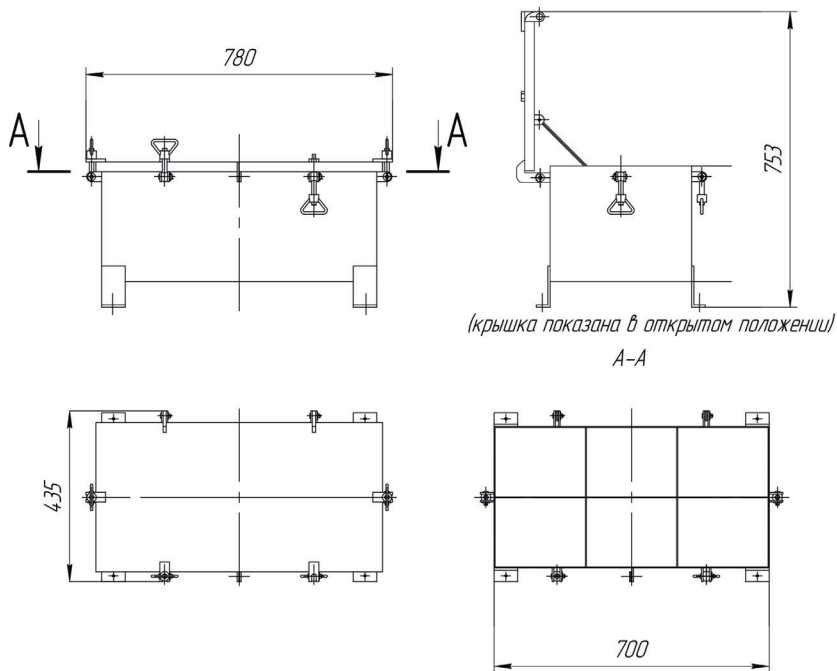

№	Обозначение	Масса, кг
1	РНМВ.321452.003	32,5

1. Основной материал: стальной лист 2 мм
2. Покрытие: порошковая краска, цвет светло-серый

ШКАФ ДЛЯ АВТОМАТОВ

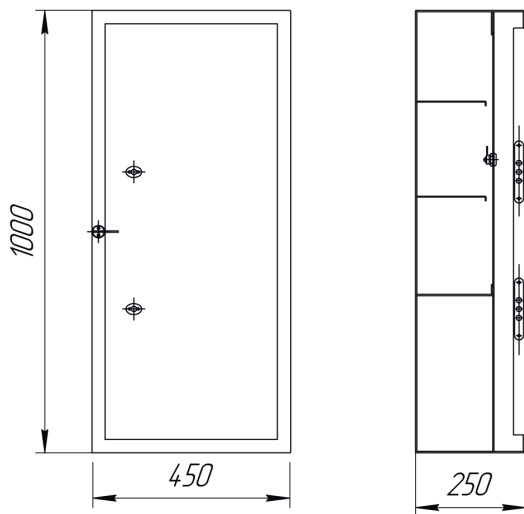

№	Обозначение	Масса, кг
1	PHMB.324289.005	42,2

1. Изделие предназначено для хранения 3 автоматов АК-47, АКМ, АК-74
2. Основной материал: стальной лист 3 мм
3. Покрытие: порошковая краска, цвет: медь «антик», бронза «антик»
4. Сверлить при монтаже

ШКАФ ДЛЯ ПИСТОЛЕТОВ

Рис. 1

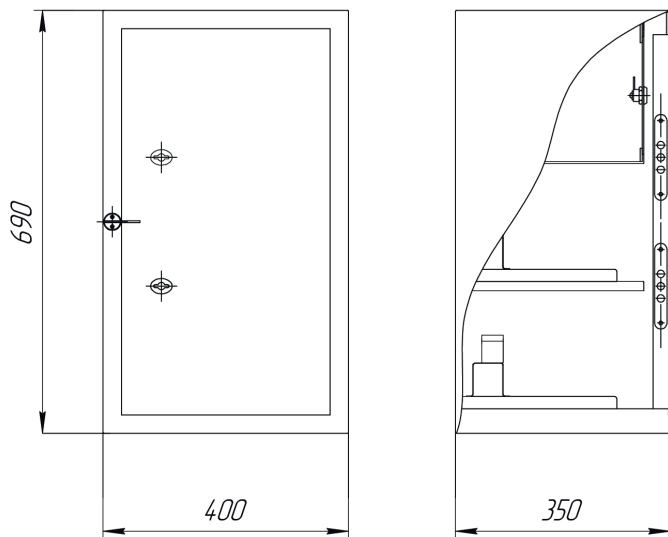

№	Обозначение	Рис.	Масса, кг
1	РНМВ.324289.002	1	36,5

1. Изделие предназначено для хранения 10 pistols ПМ
2. Основной материал: стальной лист 3 мм
3. Подставки для pistols съёмные
4. Покрытие: порошковая краска, цвет: медь «антик», бронза «антик»
5. Сверлить при монтаже

ШКАФ ДЛЯ ПИСТОЛЕТОВ

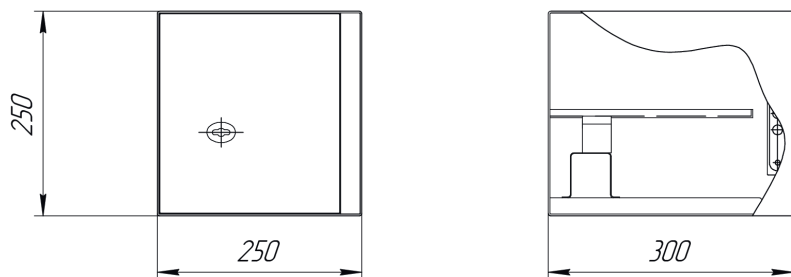

№	Обозначение	Масса, кг
1	РНМВ.324289.003	9,5

1. Изделие предназначено для хранения 2 пистолетов ПМ
2. Основной материал: стальной лист 2 мм
3. Подставки для пистолетов съёмные
4. Покрытие: порошковая краска, цвет: медь «антик»
5. Сверлить при монтаже

АПТЕЧКА

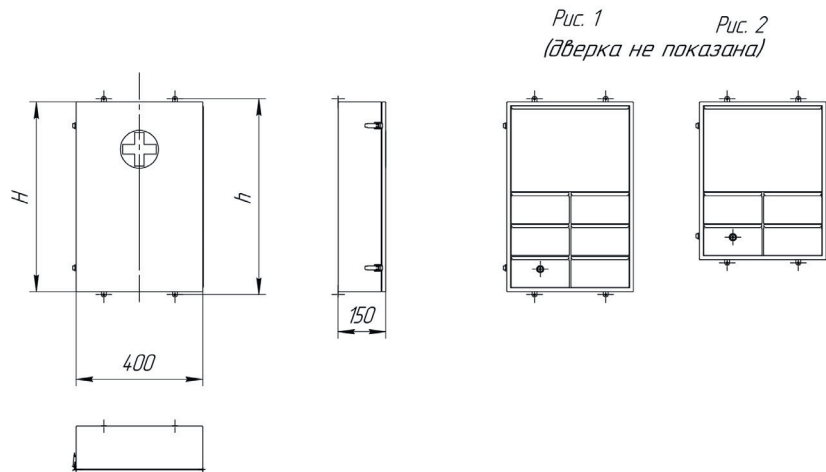

№	Наименование Аптечки	Обозначение	Открытие дверки	Рис.	H	h	a	Масса, кг
1	Аптечка корабельная АК	PHMB.321459.001	правое	1	600	620	650	15,9
2	Аптечка корабельная АК	-01	левое	1	600	620	650	15,9
3	Аптечка малого корабля АМК	-02	правое	2	500	520	550	13,2
4	Аптечка малого корабля АМК	-03	левое	2	500	520	550	13,2

1. Основной материал: сталь
2. Изделие неразборное
3. Покрытие металлических частей: порошковая краска, цвет светло-серый
4. Карман для описи содержимого расположен на внутренней стороне дверцы

ЯЩИК I

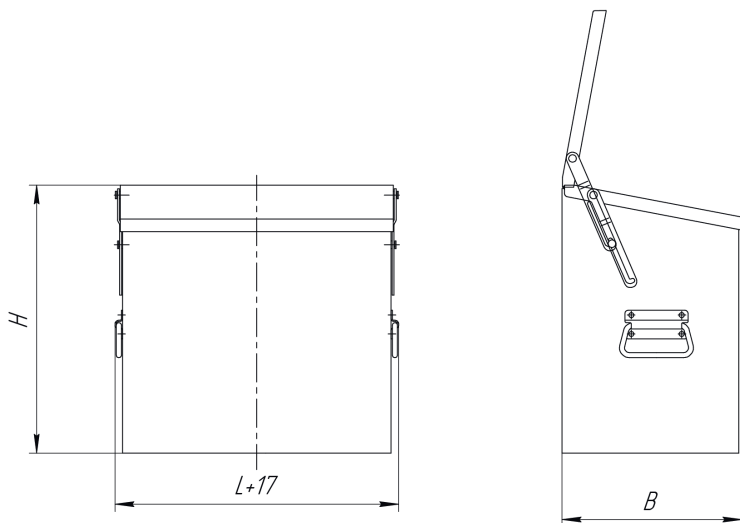

№	Обозначение	L, мм	B, мм	H, мм	Материал	Масса, кг
1	РНМВ.321452.001	1600	1000	900	Сталь	94,4
2	-01	900	600	750	Сталь	43,7
3	-02	750	500	750	Сталь	27,6
4	-03	550	400	600	Сталь	18,7
5	-04	450	300	550	Сталь	11,4

1. Изделие неразборное
2. Покрытие: порошковая краска, цвет светло-серый

ЯЩИК ДЛЯ РАЗЛИЧНОГО ИМУЩЕСТВА

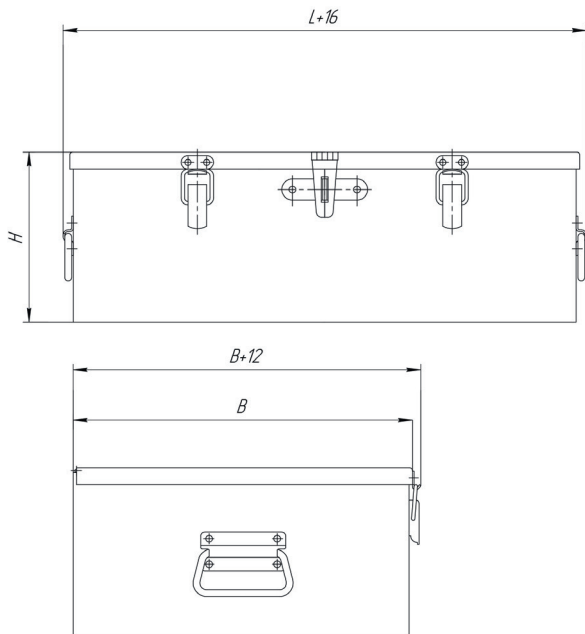

№	Обозначение	L, мм	B, мм	H, мм	Материал	Масса, кг
1	РНМВ.321452.001	1500	450	400	Сталь	54,6
2	-01	1250	850	1100	Сталь	86,2
3	-02	1250	850	200	Сталь	43,9
4	-03	1000	850	350	Сталь	43,9
5	-04	1000	600	550	Сталь	43,9
6	-05	750	500	650	Сталь	36,8
7	-06	750	500	450	Сталь	18,7
8	-07	650	450	150	Сталь	15,1

1. Изделие неразборное
2. Покрытие: порошковая краска, цвет светло-серый

ЯЩИК ДЛЯ ЩЕТОК

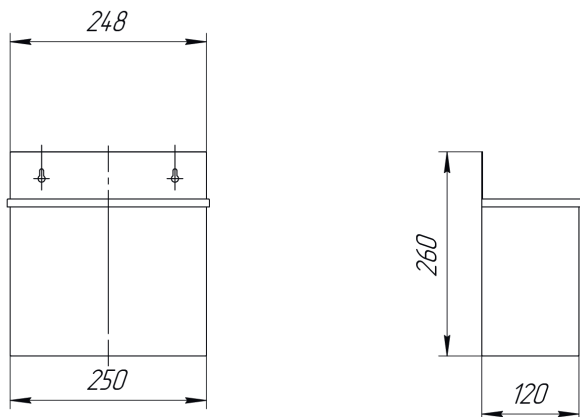

№	Обозначение	Масса, кг
1	РНМВ.321119.001	1,6

1. Основной материал: сталь
2. Покрытие: порошковая краска, цвет светло-серый, возможно покрытие цинком

ЯЩИК ДЛЯ ШИН

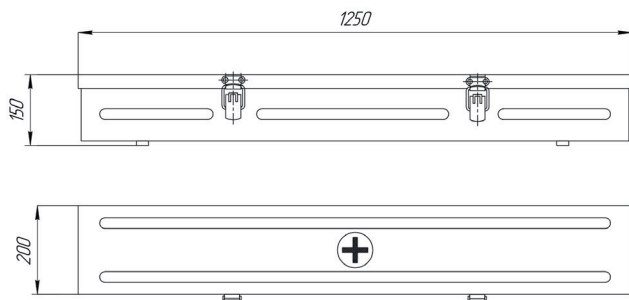

№	Обозначение	Масса, кг
1	РНМВ.323365.001	7,6

1. Основной материал: сталь
2. Изделие неразборное
3. Покрытие: порошковая краска, цвет светло-серый

ЯЩИК-СЕЙФ I

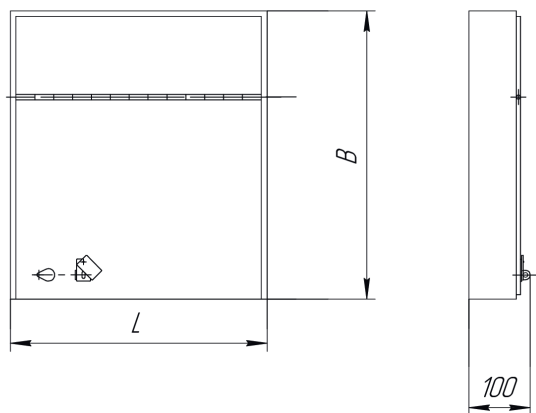

№	Обозначение	L, мм	B, мм	H, мм	Масса, кг
1	РНМВ.324774.002	280	350	200	2,5
2	-01	380	300	200	2,9
3	-02	450	350	150	3,7

1. Ящик-сейф предназначен для хранения документации и устанавливается в ящики письменных столов, рундуков
2. Изделие неразборное
3. Основной материал: сталь
4. Покрытие: порошковая краска, цвет светло-серый

ЯЩИК-СЕЙФ III

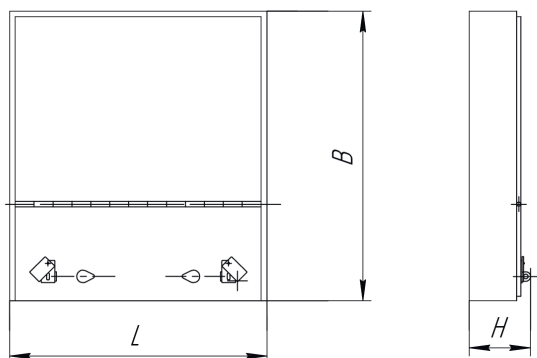

№	Обозначение	L, мм	B, мм	b, мм	H, мм	Масса, кг
1	РНМВ.324774.001	820	620	470	50	9,4
2	-01	1060	910	570	50	15,7
3	-02	1060	910	570	115	33,0

1. Ящик-сейф предназначен для хранения навигационных карт, устанавливается в штурманские столы
2. Изделие неразборное
3. Основной материал: сталь
4. Покрытие: порошковая краска, цвет светло-серый

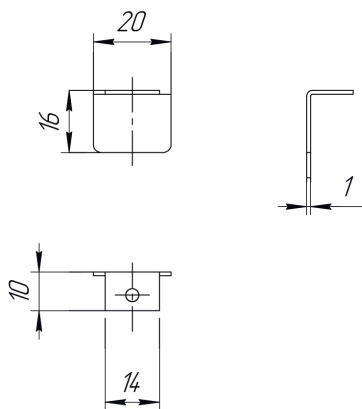
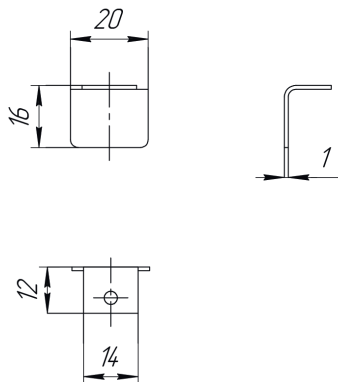
СТОПОР
Рис. 1

Рис. 2

№	Обозначение	Рис.	Масса, кг
1	РНМВ.745212.001	1	0,001
2	РНМВ.745212.002	2	0,001

1. Материал: сталь
2. Покрытие: Ц 9хр

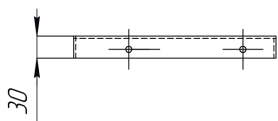
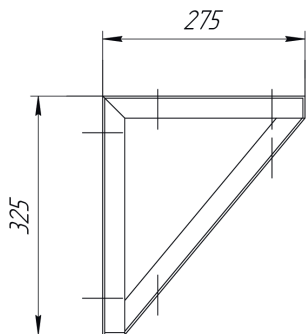
КРОНШТЕЙН ТИП I



№	Обозначение	Масса, кг
1	РНМВ.325851.001	0,5

1. Материал: сталь
2. Покрытие: порошковая краска, цвет светло-серый

ОГРАЖДЕНИЕ

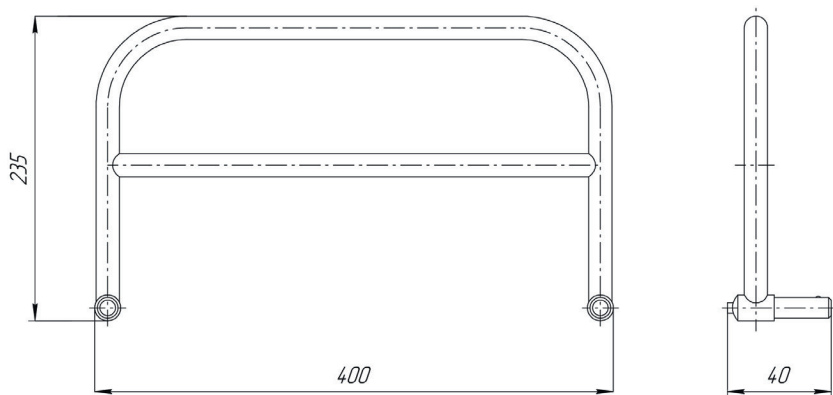

№	Обозначение	Материал	Масса, кг
1	РНМВ.747158.001	Сталь	0,65

1. Покрытие: порошковая краска, цвет оговаривается при заказе

ПРИБОР ДЛЯ ПОДВЕСКИ ЗАНАВЕСЕЙ

Рис. 1

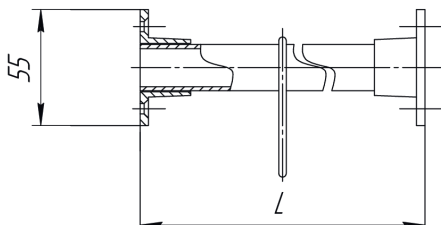
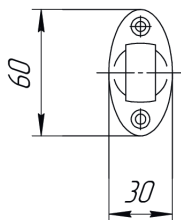
Рис. 2
(Остальное - см. рис. 1)

№	Обозначение	L, мм	B, мм	Рис.	Масса, кг
1	РНМВ.325859.001	600	6	1	0,5
2	-02	900	9	1	0,7
3	-03	1200	12	1	0,9
4	-06	2000	20	1	1,5
5	-07	2250	24	2	1,7
6	-09	2750	30	2	2,1
7	-11	3250	34	2	2,5

1. Основные материалы: алюминиевый сплав, пластмасса

ТУМБА И ЕЕ УСТАНОВКА

Рис. 1

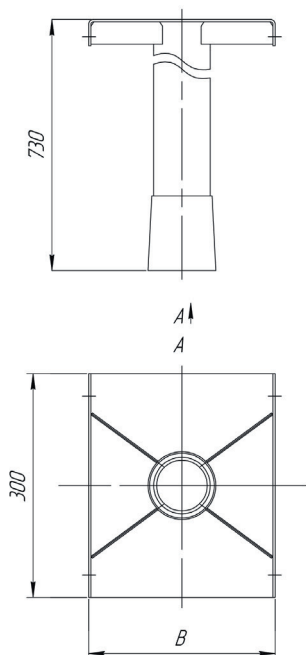

№	Обозначение	В, мм	Масса, кг
1	РНМВ.320526.002	250	7,1
2	-01	400	8,3

1. Основной материал: сталь
2. Покрытие: порошковая краска, цвет черный
3. После установки тумбы на место, гайку поз. 1 затянуть и зафиксировать винтом поз. 2
4. Отверстия под винты поз. 2 свердить и нарезать по сопрягаемой детали при монтаже на заказе.

НОЖКА И ЕЕ УСТАНОВКА

Рис. 1

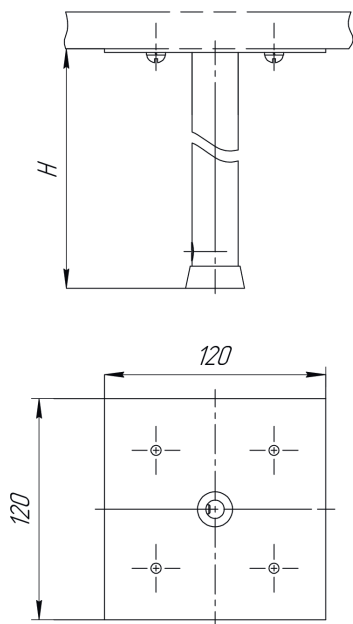

№	Обозначение	Рис.	H, мм	Масса, кг
1	РНМВ.320526.001	1	130	0,25
2	-04	1	730	0,72
3	-07	2	130	0,25
4	-09	2	590	0,61
5	-11	2	730	0,72

1. Материал: ножка — сталь; подпятник — полиамид
2. Покрытие металлических частей: порошковая краска, цвет черный

ТРАПИК СЪЕМНЫЙ

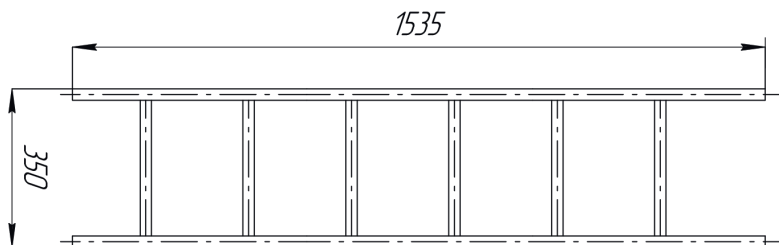

№	Обозначение	Материал	Масса, кг
1	PHMB.305161.001	Сталь	9,3

1. Покрытие: порошковая краска, цвет оговаривается при заказе

МЫЛЬНИЦА

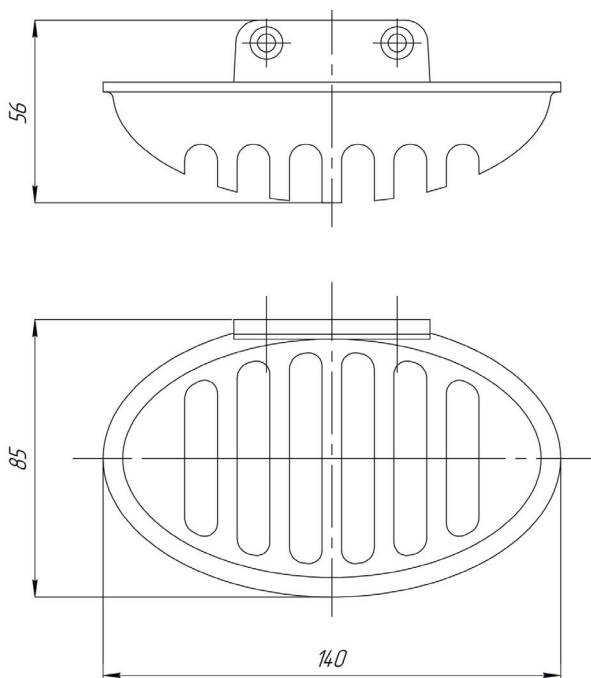

№	Обозначение	Масса, кг
1	РНМВ.332512.001	0,1

1. Материал: алюминиевый сплав
2. Покрытие: порошковая краска, цвет «хром»

СТОЛ ОТКИДНОЙ

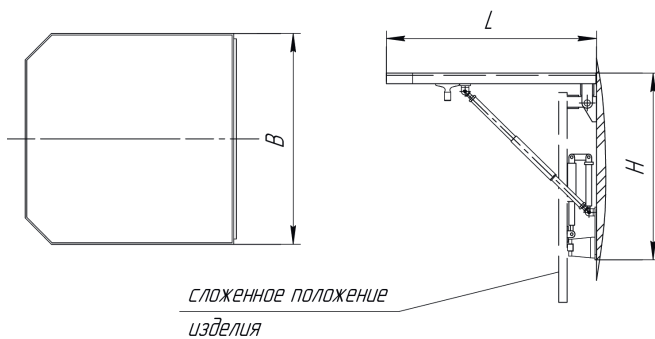

№	Обозначение	L, мм	B, мм	H, мм	h, мм	Масса, кг
1	РНМВ.324774.002	400	400	354	200	9,5
2	-01	500	400	354	200	11,0
3	-02	600	400	454	300	13,1
4	-03	400	500	354	200	10,6
5	-04	600	500	454	300	14,8
6	-05	400	600	354	200	11,6

1. Основной материал: сталь
2. Изделие неразборное
3. Материал столешницы: ЛДСП, цвет и рисунок — оговариваются при заказе
4. Покрытие металлических частей: порошковая краска, цвет светло-серый

СТОЛ ОТКИДНОЙ

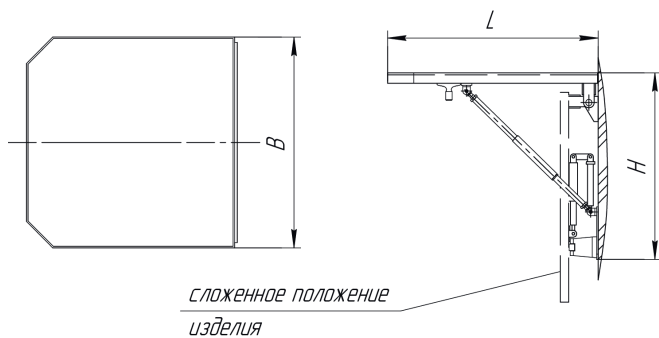

№	Обозначение	L, мм	B, мм	H, мм	h, мм	Масса, кг
1	РНМВ.324774.002	400	400	354	200	8,8
2	-01	500	400	354	200	10,1
3	-02	600	400	454	300	12,0
4	-03	400	500	354	200	9,7
5	-04	600	500	454	300	13,4
6	-05	400	600	354	200	10,5

1. Основной материал: сталь
2. Столешница: плита трехслойная по ТУ5.966-11586-95
3. Цвет и рисунок облицовочного пластика оговаривается в заказной документации
4. Покрытие металлических частей: порошковая краска, цвет светло-серый
5. Изделие неразборное

СТОЛ КАМБУЗНЫЙ ПРИГOTOВИТЕЛЬНЫЙ

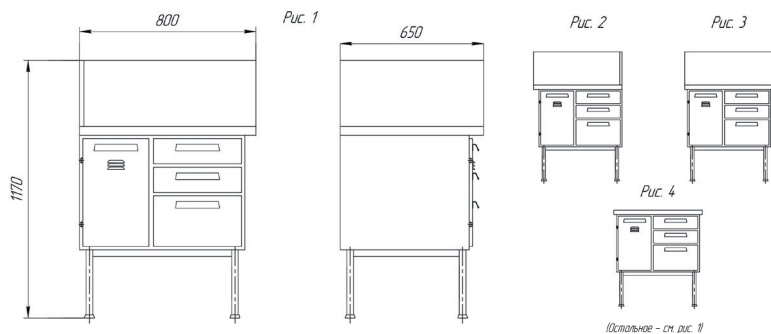

(Остальное - см. рис. 1)

№	Обозначение	Расположение ограждений	Рис.	Масса, кг
1	PHMB.324143.001	Слева и сзади	1	57,1
2	-01	Справа и сзади	2	57,1
3	-02	Сзади	3	55,3
4	-03	Без ограждения	4	53,0

1. Основной материал: сталь
2. Изделие разборное на тумбу, ограждение и основание
3. Облицовка столешницы, ограждение: нержавеющая сталь
4. Покрытие тумбы и ножек: порошковая краска, цвет — белый

СТОЛ КАМБУЗНЫЙ ПРИГОТОВИТЕЛЬНЫЙ

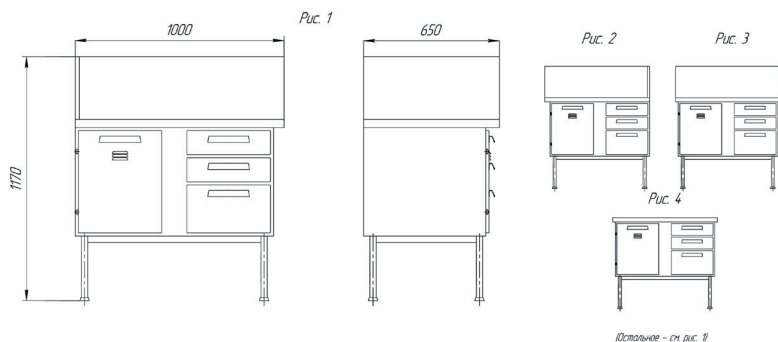

№	Обозначение	Расположение ограждений	Рис.	Масса, кг
1	PHMB.324143.002	Слева и сзади	1	65,6
2	-01	Справа и сзади	2	65,6
3	-02	Сзади	3	63,8
4	-03	Без ограждения	4	61,0

1. Основной материал: сталь
2. Изделие разборное на тумбу, ограждение и основание
3. Облицовка столешницы, ограждение: нержавеющая сталь
4. Покрытие тумбы и ножек: порошковая краска, цвет — белый

СТОЛ КАМБУЗНЫЙ ПРИГOTOВИТЕЛЬНЫЙ

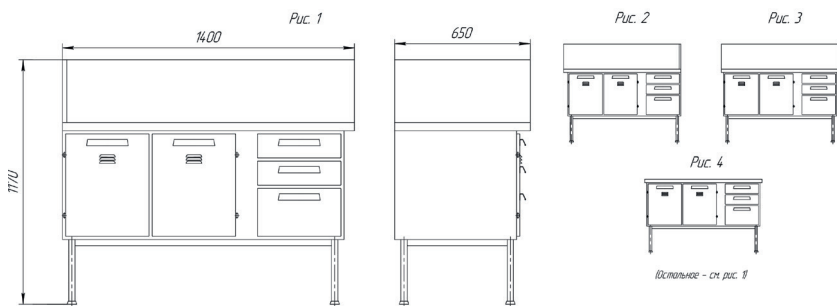

№	Обозначение	Расположение ограждений	Рис.	Масса, кг
1	PHMB.324143.003	Слева и сзади	1	84,9
2	-01	Справа и сзади	2	84,9
3	-02	Сзади	3	83,1
4	-03	Без ограждения	4	79,2

1. Основной материал: сталь
2. Изделие разборное на тумбу, ограждение и основание
3. Облицовка столешницы, ограждение: нержавеющая сталь
4. Покрытие тумбы и ножек: порошковая краска, цвет — белый

СТОЛ КАМБУЗНЫЙ ПРИГOTOВИТЕЛЬНЫЙ

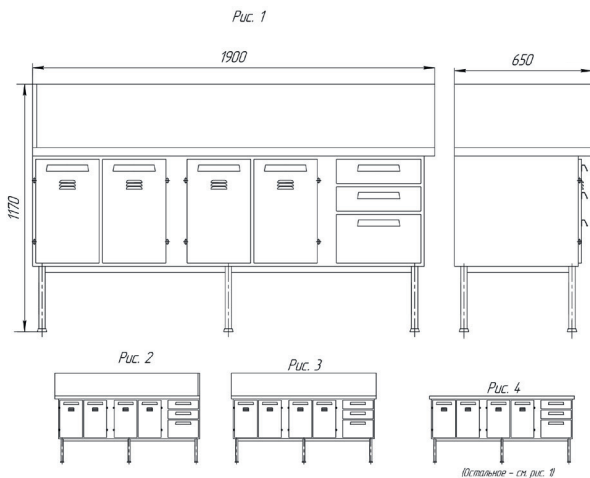

№	Обозначение	Расположение ограждений	Рис.	Масса, кг
1	РНМВ.324143.004	Слева и сзади	1	113,2
2	-01	Справа и сзади	2	113,2
3	-02	Сзади	3	111,3
4	-03	Без ограждения	4	106,1

1. Основной материал: сталь
2. Изделие разборное на тумбу, ограждение и основание
3. Облицовка столешницы, ограждение: нержавеющая сталь
4. Покрытие тумбы и ножек: порошковая краска, цвет — белый

СТОЛ КАМБУЗНЫЙ ПРИГОТОВИТЕЛЬНЫЙ

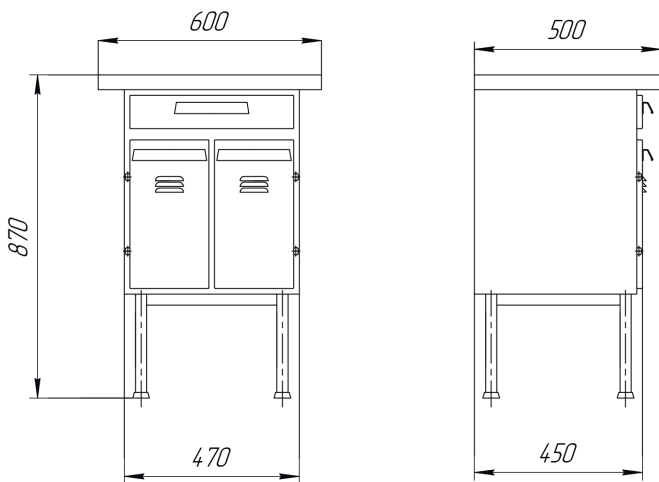

№	Обозначение	Масса, кг
1	PHMB.324143.005	27,2

1. Основной материал: сталь
2. Изделие разборное на тумбу и основание
3. Облицовка столешницы: нержавеющая сталь
4. Покрытие тумбы и ножек: порошковая краска, цвет — белый

СТОЛ КАМБУЗНЫЙ ПРИГОТОВИТЕЛЬНЫЙ

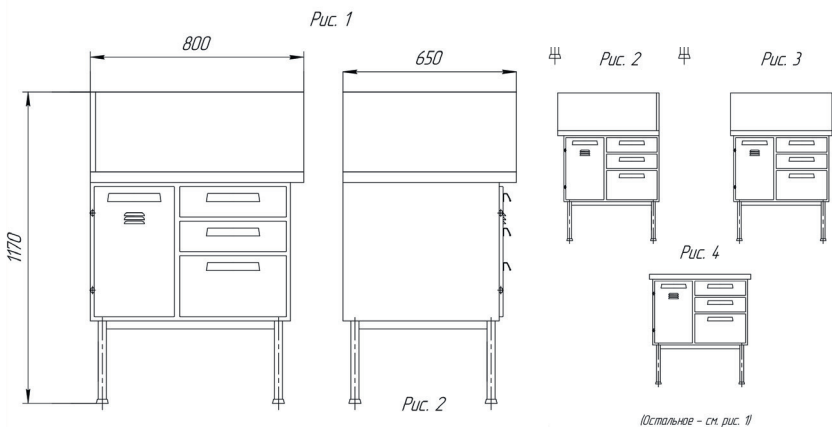

№	Обозначение	Расположение ограждений	Рис.	Масса, кг
1	РНМВ.324143.001	Слева и сзади	1	57,1
2	-01	Справа и сзади	2	57,1
3	-02	Сзади	3	55,3
4	-03	Без ограждения	4	53,0

1. Основной материал: сталь
2. Изделие разборное на тумбу, ограждение и основание
3. Облицовка столешницы, ограждение: нержавеющая сталь
4. Покрытие тумбы и ножек: порошковая краска, цвет — белый

СТОЛ КАМБУЗНЫЙ РАЗДЕЛОЧНЫЙ

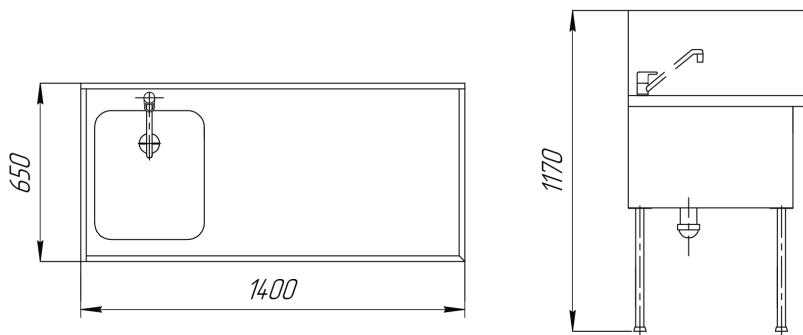

№	Обозначение	Расположение ограждений	Расположение мойки	Вывод труб	Масса, кг
1	PHMB.324712.003	Слева и сзади	Слева	Справа	71,1
2	-01	Слева и сзади	Слева	Слева	71,1
3	-02	Справа и сзади	Справа	Слева	71,1
4	-03	Справа и сзади	Справа	Справа	71,1
5	-04	Сзади	Слева	Справа	65,9
6	-05	Сзади	Слева	Слева	65,9
7	-06	Сзади	Справа	Слева	65,9
8	-07	Сзади	Справа	Справа	65,9

1. Основной материал: сталь
2. Изделие разборное на тумбу, ограждение и ножки
3. Облицовка столешницы, ограждение, мойки: нержавеющая сталь
4. Подключение к системе водоснабжения: гибкое, 1/2"
5. Подключение к канализационной системе: гибкое, $\varnothing 40$
6. Покрытие тумбы и ножек: порошковая краска, цвет — белый

СТОЛ-МОЙКА

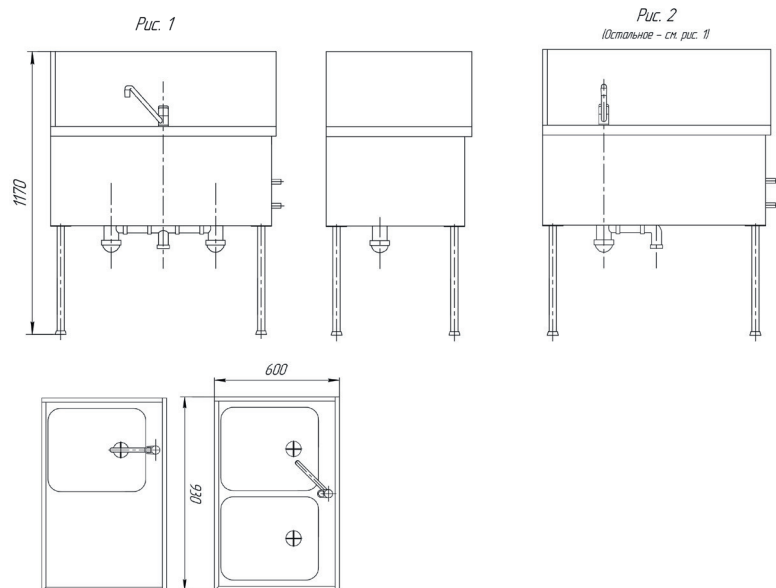

№	Обозначение	Расположение ограждений	Расположение мойки	Вывод труб	Рис.	Масса, кг
1	PHMB.324149.001	Слева и сзади	-	Справа	1	62,9
2	-01	Слева и сзади	-	Слева	1	62,9
3	-02	Справа и сзади	-	Справа	1	62,9
4	-03	Справа и сзади	-	Слева	1	62,9
5	-04	Сзади	-	Справа	1	59,0
6	-05	Сзади	-	Слева	1	59,0
7	PHMB.324149.002	Слева и сзади	Слева	Справа	2	60,7
8	-01	Слева и сзади	Слева	Слева	2	60,7
9	-02	Справа и сзади	Справа	Слева	2	60,7
10	-03	Справа и сзади	Справа	Справа	2	60,7
11	-04	Сзади	Слева	Справа	2	56,8
12	-05	Сзади	Слева	Слева	2	56,8
13	-06	Сзади	Справа	Слева	2	56,8
14	-07	Сзади	Справа	Справа	2	56,8

1. Основной материал: сталь
2. Изделие разборное на тумбу, ограждение и ножки
3. Облицовка столешницы, ограждение, мойки: нержавеющая сталь
4. Подключение к системе водоснабжения: гибкое, 1/2"
5. Подключение к канализационной системе: гибкое, $\varnothing 40$
6. Покрытие тумбы и ножек: порошковая краска, цвет — белый

СТОЛ-МОЙКА

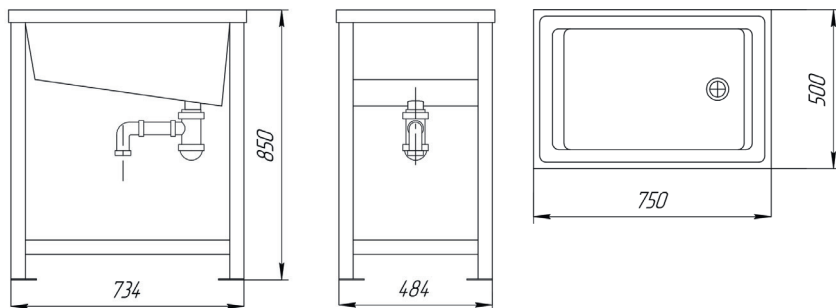

№	Обозначение	Масса, кг
1	PHMB.324119.002	38,6

1. Основной материал: сталь
2. Изделие неразборное
3. Мойка: нержавеющая сталь
4. Подключение к канализационной системе: гибкое, $\varnothing 40$
5. Покрытие тумбы: порошковая краска, цвет — белый

СТОЛ-МОЙКА

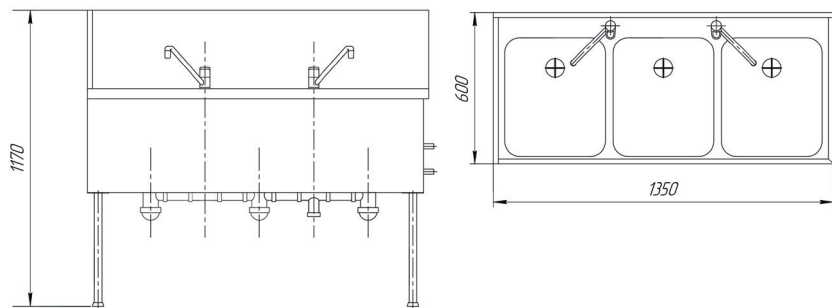

№	Обозначение	Расположение ограждений	Расположение мойки	Вывод труб	Масса, кг
1	PHMB.324149.003	Слева и сзади	-	Справа	91,1
2	-01	Слева и сзади	-	Слева	91,1
3	-02	Справа и сзади	-	Справа	91,1
4	-03	Справа и сзади	-	Слева	91,1
5	-04	Сзади	-	Справа	85,2
6	-05	Сзади	-	Слева	85,2
7	-06	Слева и сзади	Без ограждения	Справа	81,2
8	-07	Слева и сзади	Без ограждения	Слева	81,2

1. Основной материал: сталь
2. Изделие разборное на тумбу, ограждение и ножки
3. Облицовка столешницы, ограждение, мойки: нержавеющая сталь
4. Подключение к системе водоснабжения: гибкое, 1/2»
5. Подключение к канализационной системе: гибкое, ø40
6. Покрытие тумбы и ножек: порошковая краска, цвет — белый

СТОЛ КАНЦЕЛЯРСКИЙ

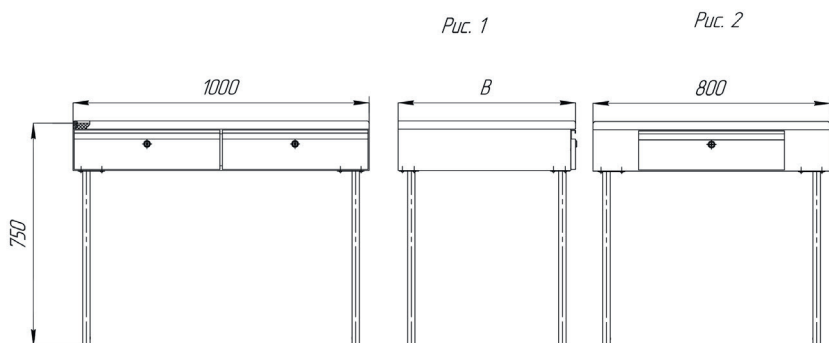

№	Обозначение	B, мм	b, мм	Рис.	Масса, кг
1	РНМВ.324112.004	600	462	1	39,6
2	-01	500	362	2	30,2

1. Основной материал: сталь
2. Изделие разборное на столешницу с подстольем и ножки
3. Облицовка столешницы: слоистый пластик, рисунок оговаривается при заказе
4. Столешницы может быть изготовлена из ЛДСП, рисунок оговариваются при заказе
5. Покрытие металлических частей: порошковая краска, цвет светло-серый

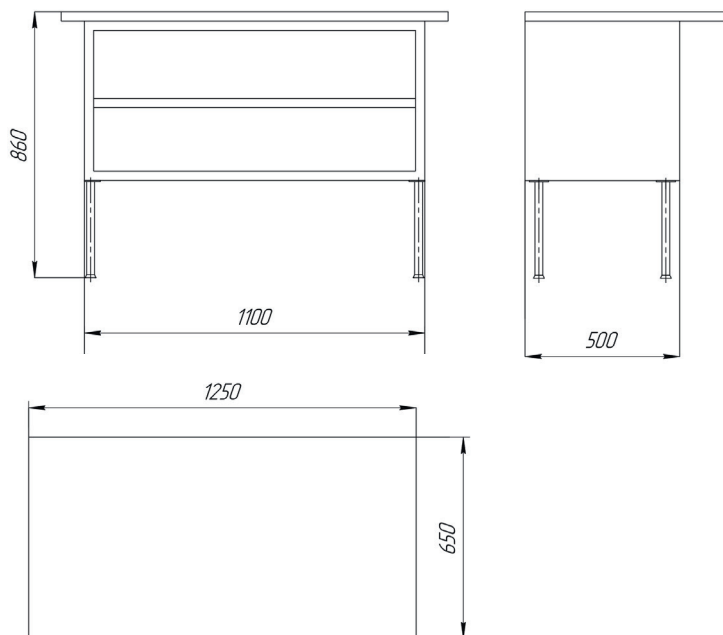
СТОЛ ГЛАДИЛЬНЫЙ

№	Обозначение	Масса, кг
1	PHMB.324174.001	15,3

1. Основные материал: сталь, фанера, войлок, ткань
2. Изделие разборное на столешницу с подстольем и ножки
3. Покрытие металлических частей: порошковая краска, цвет светло-серый

СТОЛ-ВЕРСТАК

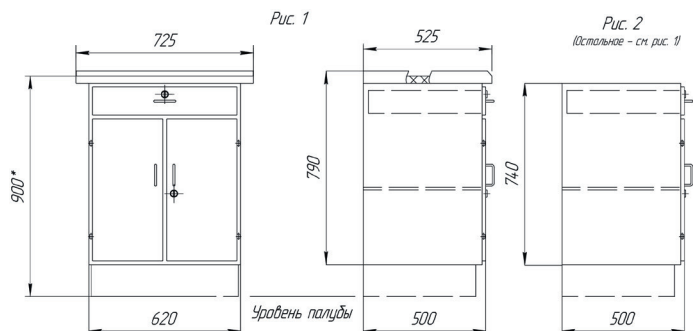

№	Обозначение	Рис.	Масса, кг
1	РНМВ.324175.001	1	55,7
2	-01	2	37,2

1. Основные материалы: сталь, фанера
2. Облицовка столешницы: нержавеющей сталь
3. Изделие неразборное
4. Покрытие тумбы: порошковая краска, цвет светло-серый
5. Размер для справки

СТОЛ-ВЕРСТАК

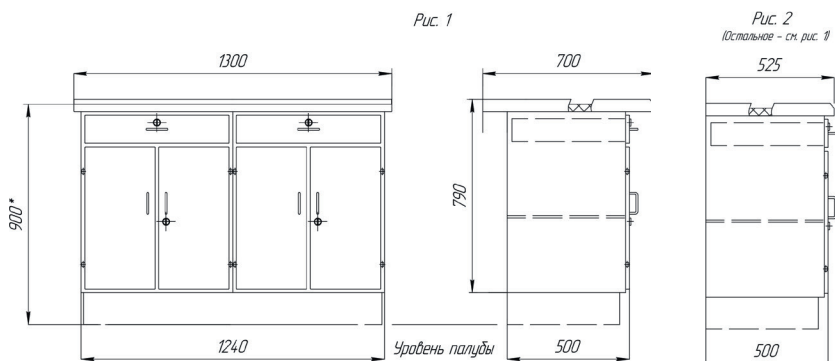

№	Обозначение	Рис.	Масса, кг
1	РНМВ.324175.002	1	118,1
2	-01	2	107,3

1. Основные материалы: сталь, фанера
2. Облицовка столешницы: нержавеющая сталь
3. Изделие разборное на тумбы и крышку
4. Покрытие тумбы: порошковая краска, цвет светло-серый
5. Размер для справки

СТОЛ-ВЕРСТАК

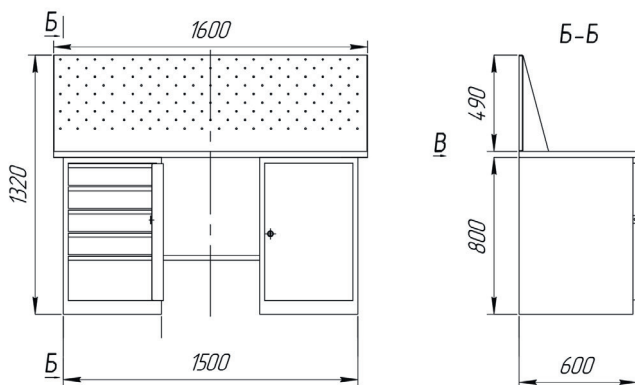

№	Обозначение	Масса, кг
1	РНМВ.324175.003	109,0

1. Основные материалы: сталь, фанера
2. Изделие разборное на тумбы, столешницу и экран
3. Покрытие металлических частей: порошковая краска, цвет светло-серый, фасады и экран — синие
4. Сверлить при монтаже

СТОЛ ДЛЯ СВАРКИ

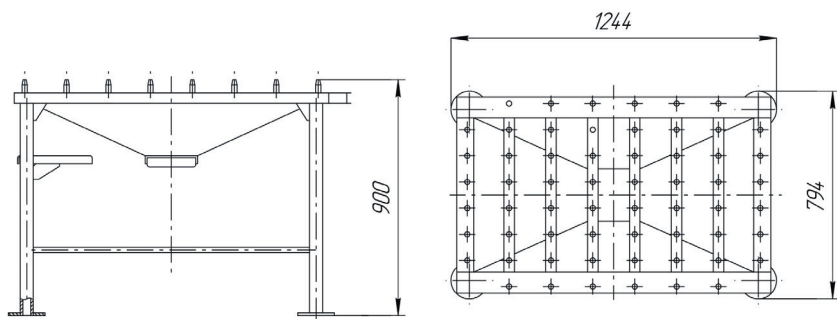

№	Обозначение	Масса, кг
1	РНМВ.324175.004	89,6

1. Основной материал: сталь
2. Изделие неразборное

СТОЛ ПИСЬМЕННЫЙ

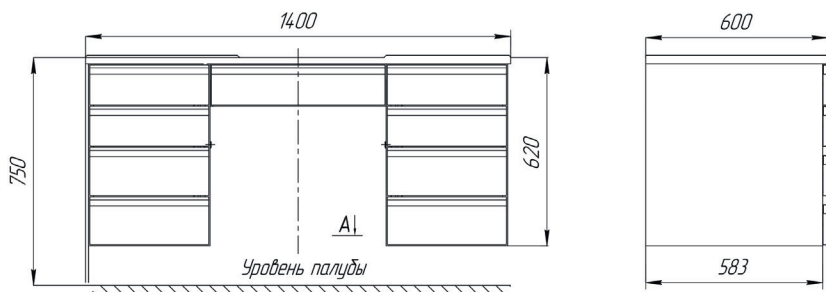

№	Обозначение	Масса, кг
1	PHMB.324112.005	75,8

1. Основной материал: сталь
2. Изделие разборное на тумбы и столешницу
3. Облицовка столешницы: слоистый пластик, рисунок оговаривается при заказе
4. Столешницы может быть изготовлена из ЛДСП, рисунок оговариваются при заказе
5. Покрытие металлических частей: порошковая краска, цвет светло-серый

СТОЛ ПИСЬМЕННЫЙ



Рис. 2
(Остальное см. рис. 1)



№	Обозначение	Исполнение	Рис.	Масса, кг
1	РНМВ.324112.006	Изображено	1	61,1
2	-01	Зеркально	1	61,1
3	-02	Изображено	2	61,5
4	-03	Зеркально	2	61,5

1. Основной материал: сталь
2. Изделие разборное на тумбы и столешницу
3. Облицовка столешницы: слоистый пластик, рисунок оговаривается при заказе
4. Столешницы может быть изготовлена из ЛДСП, рисунок оговариваются при заказе
5. Покрытие металлических частей: порошковая краска, цвет светло-серый

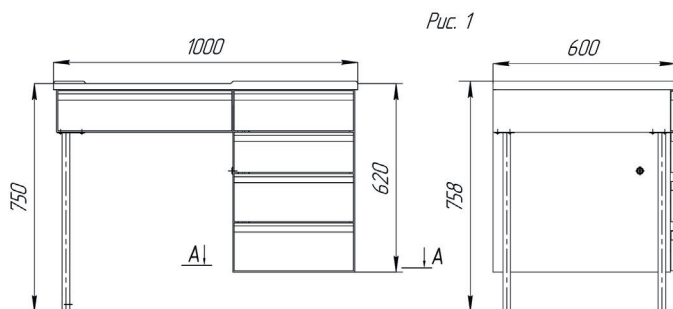
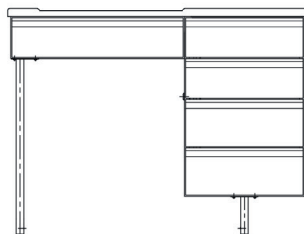
КОНТОРКА ПОДВЕСНАЯ

Рис. 1

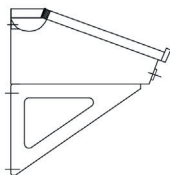
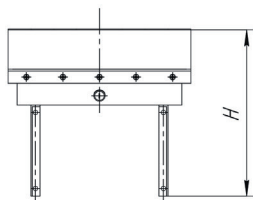
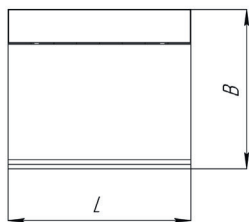
 Рис. 2
 (Остальное - см. рис. 1)

№	Обозначение	L, мм	L ₁ , мм	l, мм	B, мм	H, мм	h, мм	Рис.	Масса, кг
1	PHMB.324521.001	400	360	280	350	365	140	1	5,9
2	-01	540	500	400	450	385	160	2	9,6
3	-02	750	700	600	500	385	160	2	13,1

1. Основные материал: сталь, ДСП, слоистый пластик
2. Изделие неразборное
3. Покрытие металлических частей: порошковая краска, цвет светло-серый

ТУМБА ДЛЯ КАРТ

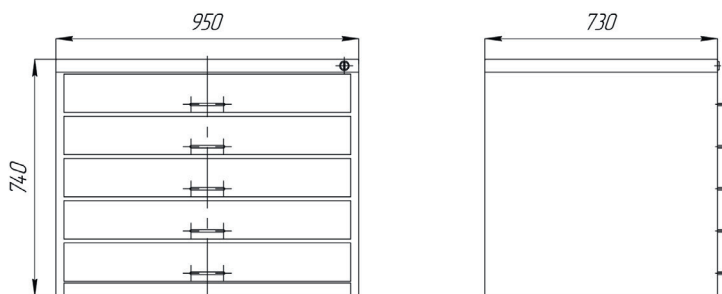

№	Обозначение	Масса, кг
1	РНМВ.325149.001	77,6

1. Основной материал: сталь
2. Изделие разборное на тумбу и ящики
3. Изделие оснащено групповым замком
4. Покрытие: порошковая краска, цвет светло-серый
5. Сверлить при монтаже

ТУМБА ДЛЯ ИНСТРУМЕНТА

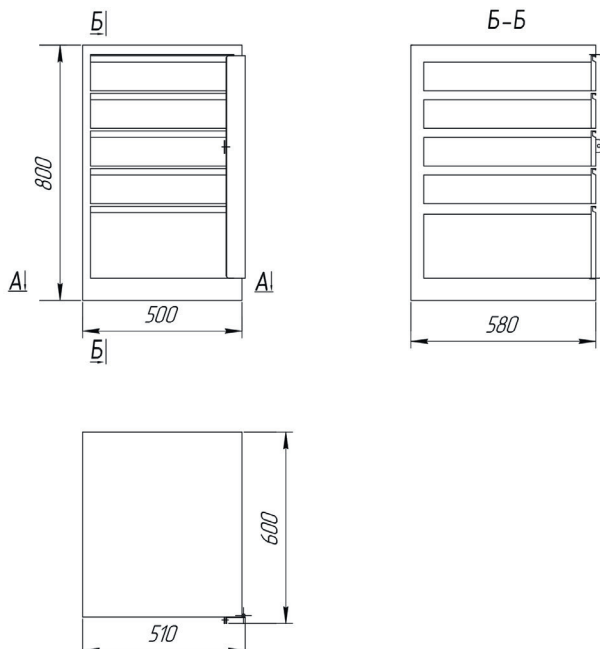

№	Обозначение	Масса, кг
1	РНМВ.325149.002	41,1

1. Основной материал: сталь
2. Изделие разборное на тумбу и ящики
3. Покрытие: порошковая краска, цвет светло-серый, фасад — синий
4. Сверлить при монтаже

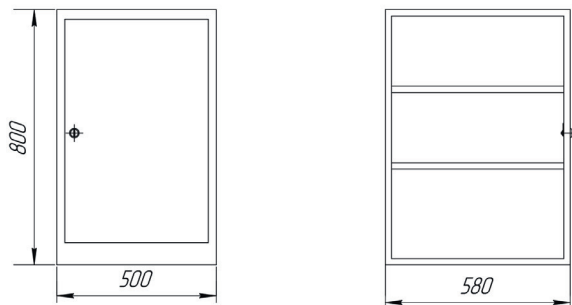
ТУМБА

№	Обозначение	Масса, кг
1	РНМВ.325149.003	28,6

1. Основной материал: сталь
2. Изделие неразборное
3. Покрытие: порошковая краска, цвет светло-серый, дверь — синяя
4. Сверлить при монтаже

КАЧЕСТВО.
НАДЕЖНОСТЬ.
СОВЕРШЕНСТВО.



MCA
КОМПОЗИТ



MCA
Конструируем
будущее

MCA Композит

192174, г. Санкт-Петербург, ул. Кибальчича, д. 26, лит. X
Тел.: +7 (812) 622-23-10 Факс: +7 (812) 362-76-36
info@msacomposite.com
msacomposite.com